

QX20 EVO AC S4 1150X540

SCELTA PROFESSIONALE



TRANSPALLET ELETTRICO QX EVO

Il nuovo QX è un transpallet elettrico perfetto per applicazioni pesanti, ideale per il trasporto su brevi distanze. Tecnologia collaudata, motori potenti e affidabili, eccellente manovrabilità grazie alle dimensioni compatte, questo prodotto è la soluzione più competitiva per usi in magazzini di medie dimensioni, camion di carico / scarico oltre all'uso su più turni .

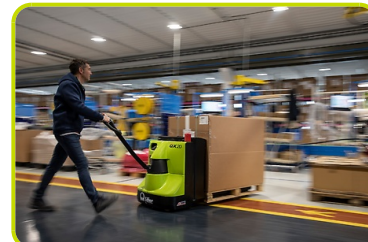

QX20 EVO

QX20 EVO è specificamente progettato per garantire prestazioni, affidabilità e velocità superiori grazie alla potente tecnologia AC trifase, riducendo al contempo l'emissione di rumore e il surriscaldamento della ruota del motore. La batteria di trazione di fabbricazione europea con 12 elementi DIN garantisce lunga autonomia e lunga durata.



 24V/210Ah 5,6/6 km/h



 2000 kg AC

CONTROLLER ZAPI

La tecnologia AC permette di sfruttare meglio la potenza e di avere una autonomia maggiore, riducendo i costi di manutenzione. Inoltre l'assenza di spazzole nel motore e la più semplice struttura del motore incrementano l'affidabilità del sistema.



EVOLUZIONE DEL TIMONE

Timone ergonomico integrato in tecnopolimero che include come equipaggiamento standard l'acceleratore, i controlli per le forche, il pulsante di sicurezza, il clacson, pulsante tartaruga, contaore, indicatore di stato batteria.



TASTO MODALITÀ TARTARUGA

Disponibile di serie, questa funzione consente di utilizzare il carrello in spazi ristretti: consente all'unità di spostarsi con il timone in posizione verticale.

Questa funzione si attiva premendo il pulsante tartaruga sul timone. Premendo sul controllo dell'acceleratore il carrello si muove a velocità limitata.

Rilascia il pulsante per disabilitare questa funzione.



VELOCITÀ CONTROLLATA

La velocità massima di traslazione viene limitata automaticamente in base all'angolazione del timone, facilitando così l'uso e la sicurezza della macchina.

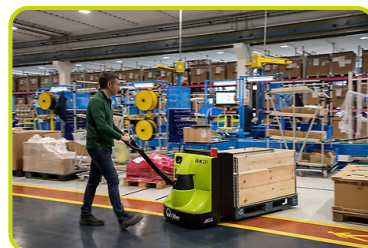

SCOMPARTIMENTO BATTERIE

Lo scompartimento batterie separato permette l'installazione di batterie trazione (24V/210 Ah). L'ispezione delle batterie è veloce e confortevole grazie al coperchio incernierato. Come opzione può essere fornito il sistema di riempimento automatico. Il caricabatterie ad alta frequenza può essere facilmente collegato tramite una presa Anderson.



RUOTA MOTORIZZATA

I motori di sollevamento e trazione lavorano entrambi ad una tensione di 24 Volt. L'assemblaggio verticale oltre a consentire un accesso più rapido a tutte le parti, riduce al minimo l'ingombro del telaio e la complessità del cablaggio.



INTERRUTTORE CON CHIAVE E PORTADOCUMENTI

La macchina è dotata di un interruttore a chiave posto in una posizione accessibile e protetta. Il robusto coperchio della batteria integra un supporto clip per un facile fissaggio di documenti e note.



FORCHE

Forche solide e robuste che garantiscono al contempo un ingresso / uscita facile e senza sforzo da / verso pallet. La macchina viene offerta di serie con rulli tandem in poliuretano per uso gravoso.



FACILE MANUTENZIONE

Rimuovendo la robusta copertura si accede ai sistemi elettrici e idraulici, così come alla motoruota e alle ruote stabilizzatrici.



PROTEZIONE CARICO (OPTIONAL)

La protezione per il carico è un accessorio utile a garantire la la sicurezza durante il lavoro, prevenendo le eventuali cadute del carico sul lato dell'operatore.



Descrizione

Sollevamento		Elettrico
1.3 Tipo di Propulsione		Elettrico
1.4 Sistema di guida		Accompagnamento
1.5 Portata	Q Kg	2000
1.6 Baricentro	c mm	600
1.8 Distanza asse ruote di carico da base forca	x mm	982
1.9 Passo	y mm	1418

Pesi

2.1 Massa in servizio	Kg	345
2.1 Massa in servizio con batteria	Kg	535
2.2 Carico asse posteriore (pieno carico)	Kg	1580
2.2 Carico asse anteriore (pieno carico)	Kg	955
2.3 Carico asse anteriore (senza carico)	Kg	430
2.3 Carico asse posteriore (senza carico)	Kg	105

Telaio/Ruote

3.1 Gommatura, anteriore		POLY.C
3.1 Gommatura Ruote Stabilizzatrici		POLY.C
3.1 Gommatura posteriore		POLY
3.2 Dimensione ruote anteriori - Larghezza	mm	75
3.2 Dimensione ruote anteriori - Diametro	mm	230
3.3 Dimensione ruote posteriori - Diametro	mm	85
3.3 Dimensione ruote posteriori - Larghezza	mm	70
3.4 Dimensioni ruote laterali - Diametro	mm	85
3.4 Dimensioni ruote laterali - Larghezza	mm	48
3.5 Dimensioni ruote posteriori - Q.tà (x=motrice)	nr	4
3.5 Dimensioni ruote anteriori - Q.tà (x=motrice)	nr	1x+2
3.6 Carreggiata anteriore	b10 mm	498
3.7 Carreggiata posteriore	b11 mm	370

Dimensioni

4.4 Altezza di sollevamento	h3 mm	120
4.9 Altezza del timone in posizione di guida max	h14 mm	1200
4.9 Altezza del timone in posizione di guida min	h14 mm	715
4.15 Altezza forche abbassate	h13 mm	85
4.19 Lunghezza totale	l1 mm	1748
4.20 Lunghezza unità motrice	l2 mm	598
4.21 Larghezza totale	b1 mm	710
4.22 Dimensioni forche - Spessore	s mm	55
4.22 Dimensioni forche - Larghezza	e mm	170
4.22 Lunghezza forche	l mm	1150
4.25 Larghezza forche	b5 mm	540
4.32 Luce libera a metà passo	m2 mm	30
4.34 Corridoio di stivaggio per pallet 800x1200 longitudinalmente	Ast mm	2251
4.35 Raggio di volta	Wa mm	1595

Prestazioni

5.1 Velocità di traslazione con carico	Km/h	5,6
5.1 Velocità di traslazione senza carico	Km/h	6
5.2 Velocità di sollevamento con carico	m/s	0.051
5.2 Velocità di sollevamento senza carico	m/s	0.06
5.3 Velocità di discesa con carico	m/s	0.032
5.8 Pendenza superabile con carico	%	8
5.8 Pendenza superabile senza carico	%	16
5.10 Freno di servizio		Elettrico

Motori elettrici

6.1 Potenza motore di trazione	kW	1.1
6.2 Potenza motore di sollevamento	kW	0.84
Batteria	Tipo	Trazione (C5)
6.4 Tensione batteria	V	24
6.4 Capacità nominale batteria, Min	Ah	210
6.4 Capacità nominale batteria, Max	Ah	210
6.5 Massa batteria min	Kg	190
6.5 Massa batteria max	Kg	190
8.4 Rumorosità all'orecchio dell'operatore	dB(A)	74

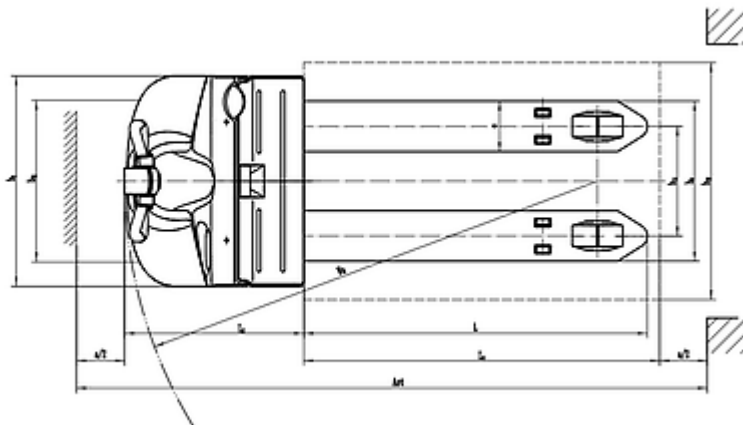
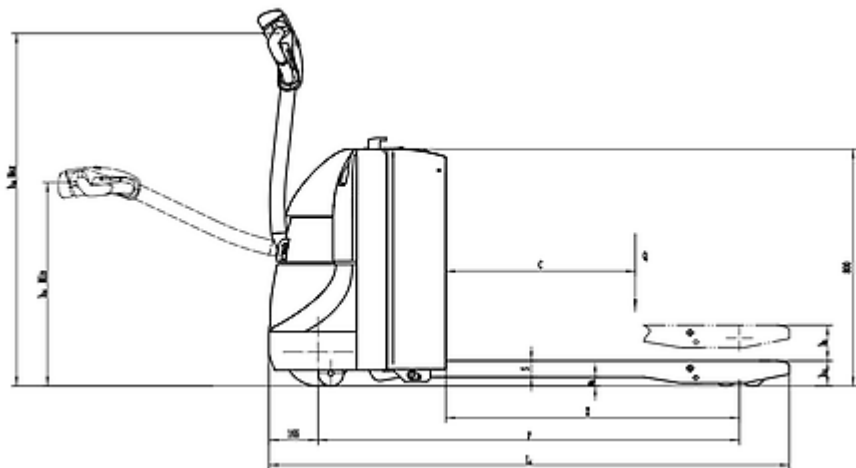

The information is aligned with the Data file at the time of download. Printed on 30/08/2021 (ID 10705)

©2021 | PR INDUSTRIAL s.r.l. | All rights reserved | Image shown may not reflect actual package. Specifications subject to change without notice

