

CX12 S2 1000X520

PETITE TAILLE, GRANDE MANOEUVRABILITÉ



CX12-CX14

Les transpalettes électriques CX sont disponibles en plusieurs versions munis de la technologie MOFSET. Ils sont conçus pour transporter des charges sur des surfaces lisses ou pavée. La petite taille et le grand rayon de braquage des CX en font l'outil idéal pour travailler dans des espaces confinés, comme les camions ou les allées étroites

MANEUVRABILITE

Grâce à la largeur B1, qui est égale à la largeur des fourches, et à la mesure L2 de 360mm, le transpalette électrique CX12 est l'appareil idéal pour la manutention des palettes dans des camions, dans les rayons de supermarchés et pour toutes les applications où l'espace est limité. Cet appareil possède la meilleure configuration dans sa catégorie grâce à la largeur de son châssis, à sa capacité de charge et à son rayon de braquage, qui garantissent une grande maniabilité et un encombrement minimum.



DIRECTION ET COMMANDES

- Timon ergonomique.
- Indicateur lumineux de décharge de la batterie.
- Accélérateur ergonomique pour un contrôle précis de la vitesse.
- Bouton de sécurité "anti-coincement" et avertisseur sonore en cas de danger.
- Poignée double commandes (main gauche, main droite) - uniquement sur le CX14.
- Compteur horaire sur version PLUS et GEL - uniquement sur le CX14.
- Bouton "tortue" de série pour permettre une rotation dans les espaces réduits avec timon relevé.



BATTERIE PLUS

Les versions PLUS sont équipées de batteries de semi-traction qui garantissent une meilleure autonomie pour une utilisation plus intensive. Le compartiment à batterie est facile d'accès et le chargeur intégré permet une utilisation simple et efficace.



ROUES STABILISATRICES

2 roues ajustables pour une meilleure maniabilité et stabilité même sur les surfaces les plus difficiles.



Description

1.1 Fabricant			LIFTER
Levage			Électrique
1.3 Mode de translation			Électrique
1.4 Système de conduite			Accompagnement
1.5 Capacité nominale	Q	Kg	1200
1.6 Centre de gravité	c	mm	500
1.8 Deport avant de la charge	x	mm	736
1.9 Empattement	y	mm	969

Poids

2.1 Service weight (battery included)		Kg	153
2.2 Charge par essieu avec charge, arriere		Kg	938
2.2 Charge par essieu avec charge, avant		Kg	415
2.3 Charge par essieu sans charge, avant		Kg	123
2.3 Charge par essieu sans charge, arriere		Kg	30

Pneus/Chassis

3.1 Roues, avant			RUBBER
3.1 Roues stabilisatrices - Avant			POLY.I.
3.1 Roues arriere			NYLON
3.2 Dimensions roues, avant - Largeur		mm	50
3.2 Dimensions roues, avant - Diamètre		mm	186
3.3 Dimensions roues, arriere - Diamètre		mm	82
3.3 Dimensions roues, arriere - Largeur		mm	82
3.4 Dimensions des roues avant stabilisatrice - Diamètre		mm	75
3.4 Dimensions des roues avant stabilisatrice - Largeur		mm	32
3.5 Taille roues : pneu avant - Q,ty (X=conduite)		nr	2
3.5 Taille roues : pneu avant - Q,ty (X=conduite)		nr	1x
3.6 Voie avant		b10 mm	369
3.7 Voie arriere		b11 mm	371

Dimensions

4.4 Hauteur de levage		h3 mm	115
4.9 Hauteur du timon en position de conduite max		h14 mm	1345
4.9 Height of tiller in drive position min		h14 mm	885
4.15 Hauteur du sol		h13 mm	85
4.19 Longueur totale		l1 mm	1360
4.20 Longueur tablier		l2 mm	360
4.21 Largeur totale		b1 mm	520
4.22 Dimensions fourches		s mm	55
4.22 Dimensions des fourches (largeur)		e mm	150
4.22 Dimensions des fourches (longueur)		l mm	1000
4.25 Distance entre les bras de fourche		b5 mm	520
4.32 Garde au sol au milieu de l'empattement		m2 mm	30
4.34 Largeur d'allée pour palette 800x1200 (en longueur)		Ast mm	1582
4.35 Rayon de braquage		Wa mm	1118

Performances

5.1 Vitesse de déplacement avec charge	Km/h	4.3
5.1 Vitesse de déplacement à vide	Km/h	4.8
5.2 Vitesse de levée avec charge	m/s	0.03
5.2 Vitesse de levée sans charge	m/s	0.04
5.3 Vitesse de descente avec charge	m/s	0.05
5.3 Vitesse de descente à vide	m/s	0.02
5.8 Pente maxi en charge	%	10
5.8 Pente maxi à vide	%	25
5.10 Frein de service		Électrique

Moteurs électriques

6.1 Puissance du moteur de traction	kW	0.35
6.2 Puissance du moteur de levage	kW	0.4
Type de batterie	Type	Motorisé (C20)
6.4 Tension de la batterie	V	24
6.4 Capacité de la batterie, Mini	Ah	60
6.4 Capacité de la batterie, Max	Ah	60
6.5 Poids de la batterie, Mini	Kg	24
6.5 Poids de la batterie, Max	Kg	40
6.6 Consommation d'énergie selon le cycle VDI	kWh/h	0.28
8.4 Niveau sonore à l'oreille du cariste	dB(A)	67

*Integrated battery and battery charger

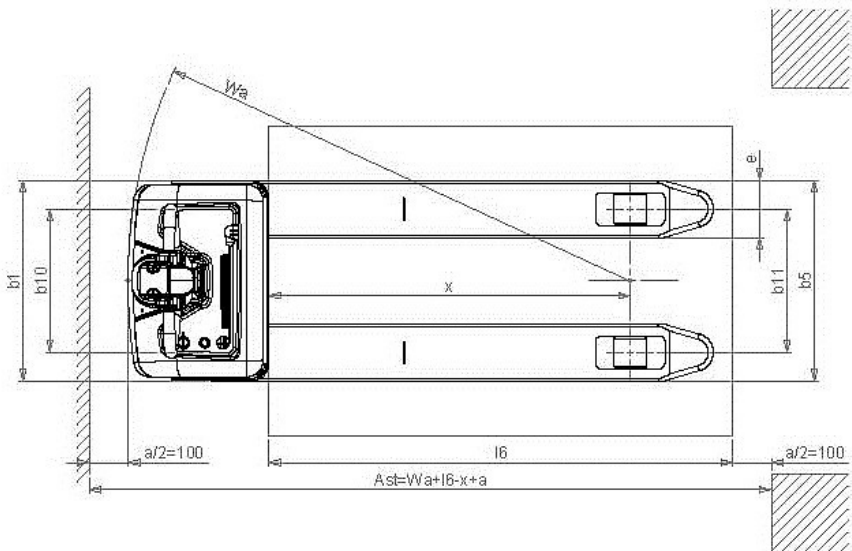
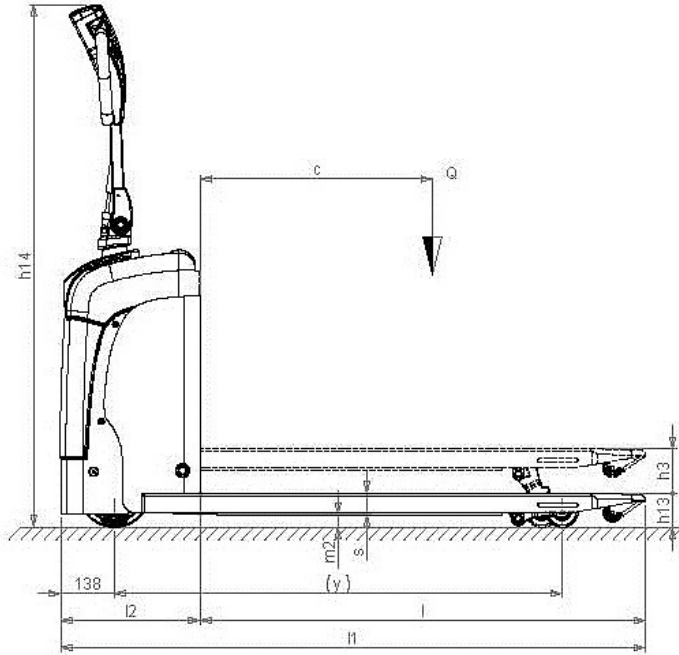

The information is aligned with the Data file at the time of download. Printed on 12/10/2017 (ID 449)

©2017 | PR INDUSTRIAL s.r.l. | All rights reserved | Image shown may not reflect actual package. Specifications subject to change without notice

