



STROMERZEUGER GE 10 YSX

Die Bilder sind hinweisend



EIGENSCHAFTEN

- Kombinierte Spannungsregelung: Elektronisch AVR + Compound
- Abgerundete Ränder, damit das Regenwasser abfließen kann
- Dichter Unterbau, der in der Lage ist eventuelle Leckagen von Flüssigkeiten aus dem Motor zur Vermeidung von Umweltverschmutzung aufzufangen
- Externe Zapfen zur Drainage von Öl und Wasser
- Große Zugangstüren ermöglichen eine einfache Wartung (Austausch von Luftfiltern, Öl, Kraftstoff)
- Zentrale Hebeöse
- Seitentaschen für die Bewegung mit Hubstaplern
- Vorbereitet für Notstromautomatik EAS (AMF + ATS)
- Gemäß GE Richtlinien für Geräusch und Sicherheit



wasserkühlung



diesel



dreiphasig

 Elektro
Start

 Superschall-
gedämpft

NOMINALE AUSGANGSLEISTUNG	
* Leistung Dreiphasig Stand-By (LTP)	9.5 kVA (7.6 kW) / 400V / 13.7 A
* Leistung Dreiphasig PRP	9 kVA (7.2 kW) / 400V / 13 A
* Leistung Einphasig PRP	4.5 kVA / 230V / 19.5A
* Leistung COP	/
Frequenz	50 Hz
Cos φ	0.8

* Angegebene Leistungen nach ISO 8528-1

BEGRIFFSBESTIMMUNGEN

Umgebungsbedingungen der Leistungsangaben: Temperatur 25°C, 1000 m Meereshöhe, relative Feuchte 30%

Standby-Leistung (LTP): Leistung im Notfall. Maximal zur Verfügung stehende Leistung für den Gebrauch mit unterschiedlichen Beladungen für eine Anzahl von Stunden/Jahr auf 500 h begrenzt. Eine Überlast ist nicht zulässig.

PRP Leistung: Dauerleistung mit variablen Lasten. Maximal zur Verfügung stehende Leistung für den Gebrauch mit unterschiedlichen Beladungen für eine unbegrenzte Anzahl von Stunden/Jahr. Die durchschnittliche Leistung während eines 24 h-Zeitraums darf 70% des angegebenen Werts nicht überschreiten.

COP Leistung: Kontinuierliche Leistung mit konstanter Beladung. Maximal zur Verfügung stehende Leistung für den Gebrauch mit konstanter Beladung für eine unbegrenzte Anzahl von Stunden/Jahr.

MOTOR 1500 U/MIN

4-TAKT, INDIREKTEINSPRITZUNG, SAUGMOTOR	
Typ	YANMAR 3TNV80
* Höchstleistung netz stand-by	9 kW (12.2 hp)
* Höchstleistung netz PRP	8.2 kW (11.1 hp)
* Höchstleistung netz COP	/
Zylinder / Hubraum	3/ 1.2 lit
Bohrung / Hub	80 / 84 (mm)
Komprimierungsverhältnis	23 : 1
BMEP (Effektiver mittlerer Druck : LTP - PRP)	/
Drehzahlregler	Mechanisch
KRAFTSTOFFVERBRAUCH	
110 % (Leistung Stand-by)	2.7 lit./h
100 % von PRP	2.5 lit./h
75 % von PRP	2 lit./h
50 % von PRP	1.6 lit./h
KÜHLUNGSSYSTEM	
Gesamtkapazität - nur Motor	/ lit. - 0.9 lit.
Luftdurchsatz Lüfterrad	32 m³/min.
SCHMIERUNG	
Gesamtkapazität Öl	/
Kapazität Öl in Ölwanne	1.6 lit. (min) – 3.4 lit. (max)
Öl-Verbrauch bei voller Ladung	/

* Maximalleistung (nicht überlastbar) nach ISO 3046-1

ENTLADUNG	
Maximale Durchflussrate des Abgases	/
Maximale Temperatur des Abgases	390 °C
Maximaler Gegendruck	9.8 kPa (0.1 bar)
Außendurchmesser Abgasrohr	/
ELEKTRISCHE ANLAGE	12 Vdc
Leistung Selbstanlasser	1.1 kW
Kapazität Wechselstromgenerator Batterieladegerät	40 A
Kaltstart	Vorglühkerzen - 15 °C
Mit Vorrichtung für Kaltstart	/
LUFTFILTER	Trocken
Verbrennungsluftstrom	0.75 m³/min
BESEITIGTE HITZE BEI VOLLER LADUNG	
Von den Abgasen	/
Von Wasser und Öl	/
Auf die Umwelt bestrahlt	/
Kühlung Überversorgung	/



GENERATOR

SYNCHRON, DREIPHASIG, SELBSTERREGEND, SELBSTREGULIEREND, BÜRSTENLOS	
Kontinuierliche Leistung	10 kVA
Leistung Stand-by	11 kVA
Dreiphasenspannung	380-415 Vac
Frequenz	50 Hz
Cos φ	0.8
A.V.R.-Modell	HVR-10 KE
Präzision Spannungsregelung	$\pm 1.0 \%$
Unterstützter Kurzschlussstrom	3 In
Cdt Übergang (100% der Ladung)	17 %
Ansprechzeit	/
Leistung bei 100% der Ladung	84.4 % (400V - Cos φ 0,8)
Isolierung	Klasse H
Anschluss - Endgeräte	Stern - N°6
Elektromagnetische Verträglichkeit (Funkentstörung)	/
Harmonische Verzerrung - THD	< 4 %
Telefonische Interferenz - THF	/

REAKTANZEN (10 kVA - 400V)	
Synchron längs - Xd	220 %
Transient längs- X'd	18 %
Subtransient längs - X'd	7.6 %
Synchron quer - Xd	119 %
Subtransient quer - X''q	/
Umgekehrte Reihenfolge - X2	/
Nullsequenz - X0	/
ZEITKONSTANTEN	
Vorübergehend - T'd	0.027 sec
Subtransient - T'd	0.005 sec
Leer - T'do	0.335 sec
Monodirektional - Ta	/
Kurzschlussverhältnis Kcc	0.81
Schutzart IP	IP 23
Kühlluftstrom	0.068 m ³ /sec.
Kupplung Lager	Direkt SAE 5 - 7 1/2 - N°1

ALLGEMEINE DATEN

Tankinhalt	55 lt.
Laufzeit (75% der PRP)	27.5 h
Starterbatterie	12 Vdc -62Ah
Schutzart IP	IP 44

* Gemessener Schallpegelwert Lwa (druck LpA)	83 dB(A) (58 dB(A) @ 7m)
* Garantierter Schallpegelwert Lwa (druck LpA)	84 dB(A) (59 dB(A) @ 7m)
Leistungsklasse	G2

* Betrieb in Räumen unter Berücksichtigung der Richtlinie 2000/14/EC

BEDIENFELD

- Controller EP6
- Anzeige Kraftstoffpegel
- Hupe
- Nottaste
- Loka-I / Fernstart Umschalter
- EAS-Anschluss
- Steckverbinder für Fernbedienung TCM35
- Spannungsumschalter 0 - RS - ST - TR
- Thermomagnetschalter
- FI-Schutz Schalter
- Ausgangssteckdose: 1x400V 16A 3P+N+T | CEE - 2x230V 16A 2P+T CEE
1x400V 16A 3P+N+T | CEE - 2x230V 16A 2P+T SCHUKO
- Erdungsanschluss (PE)

EIGENSCHAFTEN CONTROLLER EP6

Betriebsmodalitäten	OFF - MAN. - AUTO
Display	Display mit 4 Ziffern
LEDs	Motor in Bewegung Modalität AUTO
Drucktasten/Befehle	Zündschlüssel Drucktaste AUTO 5 Drucktasten für die Programmierung des Controllers
Maße	Spannung Generator Strom Generator Frequenz Motorgeschwindigkeit Batteriespannung Spannung Batterieladung Stundenzähler
Alarme	Öl-Druck niedrig Temperatur hoch Riemenbruch Kraftstoff-Reserve Not-Aus-Taste Fehlender Start Über-Unter-Spannung Generator Über-Unter-Frequenz Über-Untergeschwindigkeit Hohe-niedrige Batteriespannung Überladung Generator Störung interner Speicher
Funktionen	Fernstart (nur in AUTO) Voraufwärmung Periodischer Automatischer Test (nur in AUTO) Verwaltung Zähler Generator

GEWICHT - ABMESSUNGEN UND ZUBEHÖR

GE 10 YSX



TROCKENGEWICHT DER MASCHINE:

- 535 Kg (Tank 55 lt)
- 670 Kg (Tank 350 lt)

Das abgebildete Stromaggregat kann optionales Zubehör enthalten.

DIMENSIONSZEICHNUNG

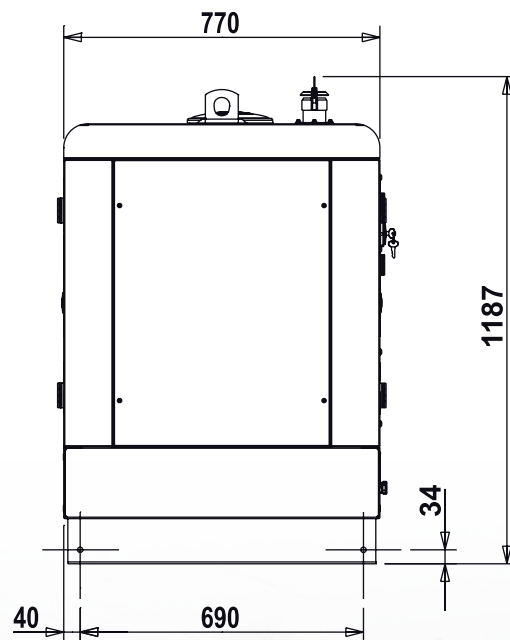
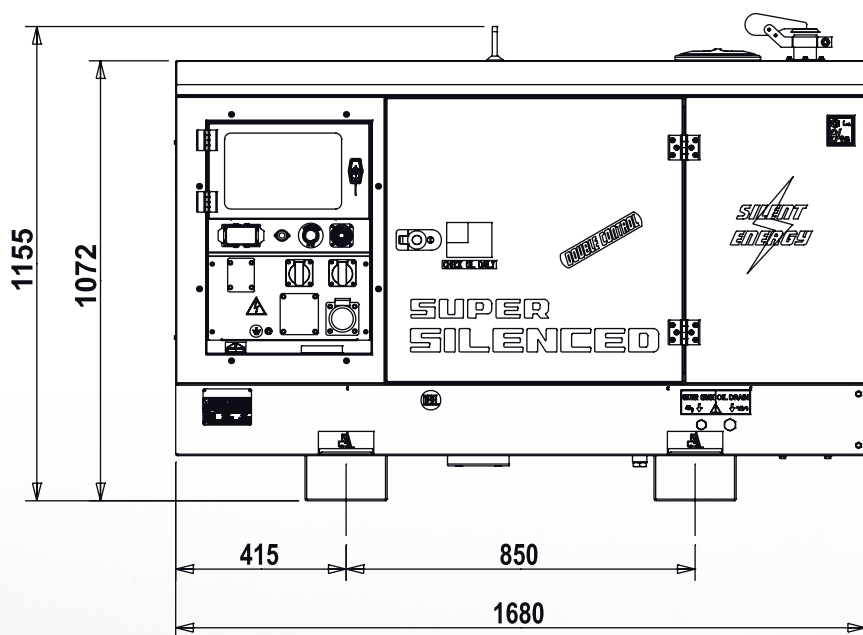
- 1680 x 770 x 1150 mm (Tank 350 lt)
- Für Informationen zu der Ausführung mit **55 lt Tank**, siehe die nachfolgenden Abbildungen.

ZUBEHÖR AUF WUNSCH

- Einheit Fernumschaltung EAS 17 - 809 (25 A)
- Transportschlitten
- Fernregler TCM35
- Versperrbarer Tankdeckel
- Baustellenfahrgestell CTL15
- Straßenfahrgestell CTV1/O
- Straßenfahrgestell CTV1/S
- Erdungs-Kit

MODELLE AUF ANFRAGE

- /

ZUBEHÖR BEI AUFTRAG ANFRAGEN

- Motor-Wasser-Heizung
- Isolationsüberwachung
- Anzeiger - Wassertemperatur und Öldruck
- Funkenlöscher
- Funksteuerung
- Tank 350l
- Schalter Batterietrennung

ALLGEMEINE INFORMATIONEN
KONFORMITÄT STROMERZEUGUNGSAGGREGATE MIT EG-RICHTLINIEN UND NORMEN

- 2006/42/EG (Maschinenrichtlinie)
- 2006/95/CE (Niederspannungsrichtlinie)
- 2004/108/EG (Richtlinie über elektromagnetische Verträglichkeit)
- 2000/14/EG (Richtlinie Akustische Emission für Maschinen zur Verwendung im Freien)
- ISO 8528 (Stromerzeugungsaggregate mit Hubkolben-Verbrennungsmotoren)



ISO 9001:2015 - Cert. 0192

GARANTIE

Alle Geräte sind durch die Herstellergarantie abgedeckt.

Keine Veränderung vornehmen ohne vorherige Genehmigung. Für verschiedene Anfragen und weitere Informationen wenden Sie sich bitte an unsere Servicestellen.

© MOSA GmbH, Kesselbodenstr. 13a, D - 85391 Allershhausen, Tel. +49-(0)8166-99 825-0, Fax +49-(0)8166-99 825-55 E-mail: peter.achatz@mosa.de Web site: www.mosa.it

