



STROMERZEUGER GE 15 YSXC

Die Bilder sind hinweisend



EIGENSCHAFTEN

- Kombinierte Spannungsregelung: Elektronisch AVR + Compound
- Externes Tanken, mit Stossschutz
- Die Motorhaube kann vollständig geöffnet werden, was alle Wartungsarbeiten vereinfacht
- Das Einbau-Bedienfeld kann mit einem Vorhängeschloss gesichert werden und enthält die Anschlüsse und Bedienelemente der Maschine
- Zentrale Hebeöse
- Superschallgedämpft
- Vorbereitet für Notstromautomatik EAS (AMF + ATS)
- Gemäß GE Richtlinien für Geräusch und Sicherheit



wasserkühlung



diesel



einphasig



dreiphasig



Elektro Start

NOMINALE AUSGANGSLEISTUNG

* Leistung Dreiphasig Stand-By (LTP)	15 kVA (12 kW) / 400V / 21.6 A
* Leistung Dreiphasig PRP	14 kVA (11.2 kW) / 400V / 20.2 A
* Leistung Einphasig PRP	6.5 kVA / 230V / 28.3A
* Leistung Dreiphasig COP	/
Frequenz	50 Hz
Cos φ	0.8

* Angegebene Leistungen nach ISO 8528-1

BEGRIFFSBESTIMMUNGEN

Umgebungsbedingungen der Leistungsangaben: Temperatur 25°C, 1000 m Meereshöhe, relative Feuchte 30%

Standby-Leistung (LTP): Leistung im Notfall. Maximal zur Verfügung stehende Leistung für den Gebrauch mit unterschiedlichen Beladungen für eine Anzahl von Stunden/Jahr auf 500 h begrenzt. Eine Überlast ist nicht zulässig.

PRP Leistung: Dauerleistung mit variablen Lasten. Maximal zur Verfügung stehende Leistung für den Gebrauch mit unterschiedlichen Beladungen für eine unbegrenzte Anzahl von Stunden/Jahr. Die durchschnittliche Leistung während eines 24 h-Zeitraums darf 70% des angegebenen Werts nicht überschreiten.

COP Leistung: Kontinuierliche Leistung mit konstanter Beladung. Maximal zur Verfügung stehende Leistung für den Gebrauch mit konstanter Beladung für eine unbegrenzte Anzahl von Stunden/Jahr.

MOTOR 1500 U/MIN

4-TAKT, DIREKTEINSPRITZUNG, SAUGMOTOR

Typ	YANMAR 3TNV88
* Höchstleistung netz stand-by	13.6 kW (18.5 hp)
* Höchstleistung netz PRP	12.3 kW (16.7 hp)
* Höchstleistung netz COP	/
Zylinder / Hubraum	3/ 1.6 lit
Bohrung / Hub	88 / 90 (mm)
Komprimierungsverhältnis	20 : 1
BMEP (Effektiver mittlerer Druck : LTP - PRP)	/
Drehzahlregler	Mechanisch
KRAFTSTOFFVERBRAUCH	
110 % (Leistung Stand-by)	3.8 lit./h
100 % von PRP	3.4 lit./h
75 % von PRP	2.6 lit./h
50 % von PRP	1.9 lit./h
KÜHLUNGSSYSTEM	
Gesamtkapazität - nur Motor	6 lit. - 2 lit.
Luftdurchsatz Lüfterrad	41 m³/min.
SCHMIERUNG	
Gesamtkapazität Öl	/
Kapazität Öl in Ölwanne	2.8 lit. (min) - 6.7 lit. (max)
Öl-Verbrauch bei voller Ladung	/

* Maximalleistung (nicht überlastbar) nach ISO 3046-1

ENTLADUNG

Maximale Durchflussrate des Abgases	/
Maximale Temperatur des Abgases	540 °C
Maximaler Gegendruck	12.75 kPa (0.275 bar)
Außendurchmesser Abgasrohr	/
ELEKTRISCHE ANLAGE	12 Vdc
Leistung Selbstanlasser	1.2 kW
Kapazität Wechselstromgenerator Batterieladegerät	40 A
Kaltstart	- 15 °C
Mit Vorrichtung für Kaltstart	/
LUFTFILTER	Trocken
Verbrennungsluftstrom	1.1 m³/min.
BESEITIGTE HITZE BEI VOLLER LADUNG	
Von den Abgasen	/
Von Wasser und Öl	/
Auf die Umwelt bestrahlt	/
Kühlung Überversorgung	/



GENERATOR

SYNCHRON, DREIPHASIG, SELBSTERREGEND, SELBSTREGULIEREND, BÜRSTENLOS	
Kontinuierliche Leistung	16 kVA
Leistung Stand-by	17.5 kVA
Dreiphasenspannung	380-415 Vac
Frequenz	50 Hz
Cos φ	0.8
A.V.R. - Modell	HVR-10 KE
Präzision Spannungsregelung	$\pm 1.0 \%$
Unterstützter Kurzschlussstrom	3 In
Cdt Übergang (100% der Ladung)	17 %
Ansprechzeit	/
Leistung bei 100% der Ladung	86 % (400V - Cos φ 0,8)
Isolierung	Klasse H
Anschluss - Endgeräte	Stern - N ^o 6
Elektromagnetische Verträglichkeit (Funkentstörung)	/
Harmonische Verzerrung - THD	< 4 %
Telefonische Interferenz - THF	/

REAKTANZEN (16 kVA - 400V)	
Synchron längs - X _d	260 %
Transient längs- X' _d	20 %
Subtransient längs - X'' _d	7,7 %
Synchron quer - X _d	140 %
Subtransient quer - X'' _q	/
Umgekehrte Reihenfolge - X ₂	/
Nullsequenz - X ₀	/
ZEITKONSTANTEN	
Vorübergehend - T' _d	0.031 sec
Subtransient - T'' _d	0.006 sec
Leer - T' _{do}	0.402 sec
Monodirektional - T _a	/
Kurzschlussverhältnis K _{cc}	/
Schutzart IP	IP 23
Kühlluftstrom	0.9 m ³ /sec.
Kupplung Lager	Direkt SAE 4 - 7 1/2 - N ^o 1

ALLGEMEINE DATEN

Tankinhalt	60 lt.
Laufzeit (75% der PRP)	23 h
Starterbatterie	12 Vdc -62Ah
Schutzart IP	IP 23

* Gemessener Schallpegelwert L _{wa} (druck L _{pA})	91 dB(A) (66 dB(A) @ 7m)
* Garantierter Schallpegelwert L _{wa} (druck L _{pA})	92 dB(A) (67 dB(A) @ 7m)
Leistungsklasse	G2

* Betrieb in Räumen unter Berücksichtigung der Richtlinie 2000/14/EC

BEDIENFELD

- Controller EP6
- Anzeige Kraftstoffpegel
- Hupe
- Nottaste
- Loka-I / Fernstart Umschalter
- EAS-Anschluss
- Steckverbinder für Fernbedienung TCM35
- Spannungsumschalter 0 - RS - ST - TR
- Thermomagnetschalter vierpolig
- FI-Schutz Schalter 30 mA
- Ausgangssteckdose: 1x 400V 32A 3P+N+T CEE
1x 400V 16A 3P+N+T CEE
1x 230V 16A 2P+T CEE
1x 230V 16A 2P+T SCHUKO
- Sicherungs-Automat für Steckdose 230V 16A 30
- Erdungsanschluss (PE)

EIGENSCHAFTEN CONTROLLER EP6	
Betriebsmodalitäten	OFF - MAN. - AUTO
Display	Display mit 4 Ziffern
LEDs	Motor in Bewegung Modalität AUTO
Drucktasten/Befehle	Zündschlüssel Drucktaste AUTO 5 Drucktasten für die Programmierung des Controllers
Maße	Spannung Generator Strom Generator Frequenz Motorgeschwindigkeit Batteriespannung Spannung Batterieladung Stundenzähler
Alarme	Öl-Druck niedrig Temperatur hoch Riemenbruch Kraftstoff-Reserve Not-Aus-Taste Fehlender Start Über-Unter-Spannung Generator Über-Unter-Frequenz Über-Untergeschwindigkeit Hohe-niedrige Batteriespannung Überladung Generator Störung interner Speicher
Funktionen	Fernstart (nur in AUTO) Voraufwärmung Periodischer Automatischer Test (nur in AUTO) Verwaltung Zähler Generator



GEWICHT - ABMESSUNGEN UND ZUBEHÖR

GE 15 YSXC

TROCKENGEWICHT DER MASCHINE:

- 565 kg

Das abgebildete Stromaggregat kann optionales Zubehör enthalten.

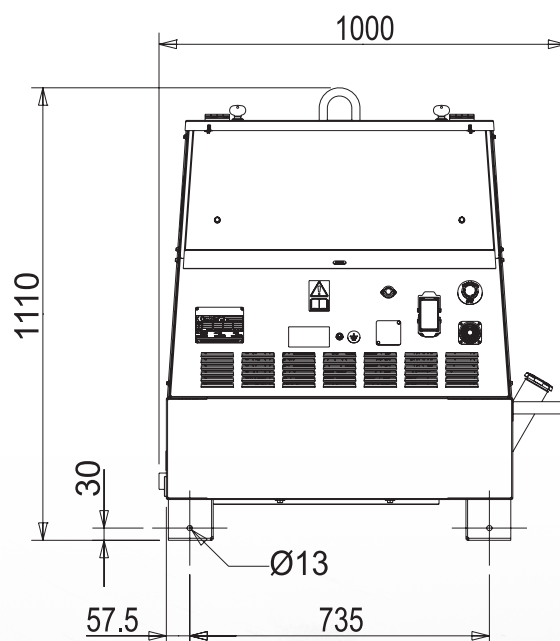
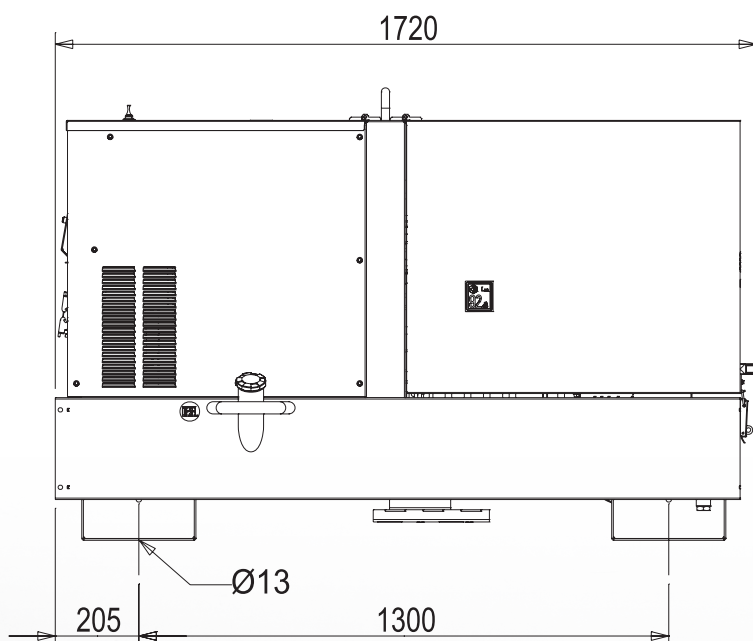
DIMENSIONSZEICHNUNG

ZUBEHÖR AUF WUNSCH

- Fernregler TCM35
- Einheit Fernumschaltung EAS 17-809
- Versperrbarer Tankdeckel
- Erdungs-Kit
- Baustellenfahrgestell CTL22
- Straßenfahrgestell CTV1/0
- Straßenfahrgestell CTV1/S

MODELLE AUF ANFRAGE

• /

ZUBEHÖR BEI AUFTRAG ANFRAGEN

- Motor-Wasser-Heizung
- Isolationsüberwachung
- Anzeiger - Wassertemperatur und Öldruck
- Funksteuerung
- Funkenlöscher

ALLGEMEINE INFORMATIONEN

KONFORMITÄT STROMERZEUGUNGSAGGREGATE MIT EG-RICHTLINIEN UND NORMEN
 2006/42/EG (Maschinenrichtlinie)
 2006/95/CE (Niederspannungsrichtlinie)
 2004/108/EG (Richtlinie über elektromagnetische Verträglichkeit)
 2000/14/EG (Richtlinie Akustische Emission für Maschinen zur Verwendung im Freien)
 ISO 8528 (Stromerzeugungsaggregate mit Hubkolben-Verbrennungsmotoren)



ISO 9001:2008 - Cert. 0192

GARANTIE

Alle Geräte sind durch die Herstellergarantie abgedeckt.

Keine Veränderung vornehmen ohne vorherige Genehmigung. Für verschiedene Anfragen und weitere Informationen wenden Sie sich bitte an unsere Servicestellen.

© MOSA GmbH, Kesselbodenstr. 13a, D - 85391 Allershausen, Tel. +49-(0)8166-99 825-0, Fax +49-(0)8166-99 825-55 E-mail: peter.achatz@mosa.de Web site: www.mosa.it

