



GRUPPO ELETTROGENO GE 11000 HBS

Le immagini riportate sono indicative



CARATTERISTICHE

- Arresto motore per basso livello olio
- Frontale da incasso per proteggere le prese
- Adatto per apparecchiature elettroniche
- La barella in acciaio fornisce protezione per l'intera macchina
- Barella protettiva
- Conforme alle direttive CE



raffreddato
ad aria



benzina



monofase



avviamento
elettrico

POTENZE NOMINALI D'USCITA

* Potenza monofase Stand-by (LTP)	11 kVA (9.9 kW) / 230 V / 47.8 A
* Potenza monofase PRP	10 kVA (9 kW) / 230 V / 43.5 A
* Potenza monofase COP	/
Frequenza	50 Hz
Cos φ	0.9

* Potenze dichiarate in accordo a ISO 8528

DEFINIZIONI

Potenze valide alle condizioni ambientali : temperatura 25°C, altitudine 100 metri s.l.m., umidità relativa 30%

Potenza Stand-by (LTP): potenza d'emergenza. Potenza massima disponibile per uso con carichi variabili per un numero di ore/anno limitato a 500 h. Non è ammesso sovraccarico.

Potenza PRP: potenza continua con carichi variabili. Potenza massima disponibile per uso con carichi variabili per un numero illimitato di ore/anno. La potenza media prelevabile durante un periodo di 24 h non deve superare l' 70% del valore dichiarato.

Potenza COP: Potenza continua con carico costante. Potenza massima disponibile per uso con carico costante per un numero illimitato di ore/anno.

MOTORE 3000 GIRI/MIN

4-TEMPI, OHV, ASPIRAZIONE NATURALE

Modello	Honda GX 630
Potenza netta stand-by	14.5 kW (19.7 HP)
Potenza netta PRP	10.5 kW (14.3 HP)
Potenza netta COP	/
Cilindri / Cilindrata	2/ 688 cm ³
Alesaggio / Corsa	78 / 72 (mm)
Rapporto di compressione	9.3 : 1
BMEP (Pressione media effettiva : LTP - PRP)	/
Regolatore di giri	Meccanico
CONSUMO CARBURANTE	
110 % (Potenza stand-by)	6.25 lt./h
100 % di PRP	5.25 lt./h
75 % di PRP	3.9 lt./h
50 % di PRP	2.6 lt./h
SISTEMA DI RAFFREDDAMENTO	
Aria	
Capacità totale - solo motore	/
Portata aria ventola	/
LUBRIFICAZIONE	
Capacità totale olio	/
Capacità olio in coppa	1.9 lt.
Consumo olio a pieno carico	/

SCARICO

Massima portata dei gas di scarico	/
Massima temperatura dei gas di scarico	/
Massima contropressione	/
Diametro esterno tubo di scarico	/
IMPIANTO ELETTRICO	
Potenza motorino d'avviamento	12 Vdc
Capacità altern. carica batteria	20 A
Avviamento a freddo	/
Con dispositivo per avviamento a freddo	/
FILTRO ARIA	
Portata aria combustione	a secco
CALORE SMALTITO A PIENO CARICO	
Dai gas di scarico	/
Da acqua e olio	/
Irraggiato all'ambiente	/
Raffreddamento sovralimentazione	/

ALTERNATORE

SINCRONO, MONOFASE, AUTOECCITATO, AUTOREGOLATO, SENZA SPAZZOLE	
Potenza continua	10 kVA
Potenza stand-by	11 kVA
Tensione monofase	230 / 115 Vac
Frequenza	50 Hz
Cos ϕ	1
Modello A.V.R.	HVR 11E
Precisione regolazione di tensione	± 1 %
Corrente di corto circuito sostenuta	≤ 2.5 In
Cdt transitoria (100% del carico)	< 15 %
Tempo di risposta	/
Rendimento a 100% del carico	80 % (230V - Cos ϕ 1)
Isolamento	Classe H
Collegamento - Terminali	Serie - N°4
Compatibilità elettromagnetica (Soppressione Radio Interferenze)	/
Distorsione armonica - THD	< 5.5 %
Interferenza telefonica - THF	/

REATTANZE (10 kVA - 230 V)	
Sincrona diretta - Xd	/
Transitoria diretta - X'd	/
Subtransitoria diretta - X''d	/
Sincrona in quad. - Xq	/
Subtrans. in quadratura - X''q	/
Di sequenza inversa - X2	/
Di sequenza zero - X0	/
COSTANTI DI TEMPO	
Transitoria - T'd	/
Subtransitoria - T''d	/
A vuoto - T'do	/
Unidirezionale - Ta / Armature - Ta	/
Rapporto di corto-circuito Kcc	/
Grado di Protezione IP	IP 23
Portata aria di raffreddamento	0.082 m ³ /sec
Accoppiamento - Cuscinetti	Diretto J609b - N°1

SPECIFICHE GENERALI

Capacità serbatoio	18 lt.
Autonomia (75% di PRP)	4.5 h
Batteria avviamento	12 Vdc -38Ah
Grado di Protezione IP	IP 23

Potenza acustica LwA (pressione LpA)	99 dB(A) (74 dB(A) @ 7m)
Classe di prestazione	G2

QUADRO DI COMANDO

- Chiave avviamento
- Spia allarme (led) oil alert
- Conta-ore
- Comando manuale acceleratore
- Comando aria
- Voltmetro
- Frequenzimetro
- Interruttore magnetotermico
- Interruttore differenziale
- Disgiuntori termici per protezione prese 230V/16A
- Prese d'uscita CEE: 1x 230V 32A 2P+T CEE
1x 230V 16A 2P+T CEE
1x 230V 16A Schuko
- Morsetto di terra (PE)

PESO - DIMENSIONI E ACCESSORI

GE 11000 HBS



PESO A SECCO MACCHINA:

- 145 Kg

Il gruppo elettrogeno raffigurato può includere accessori opzionali.



DISEGNO DIMENSIONI

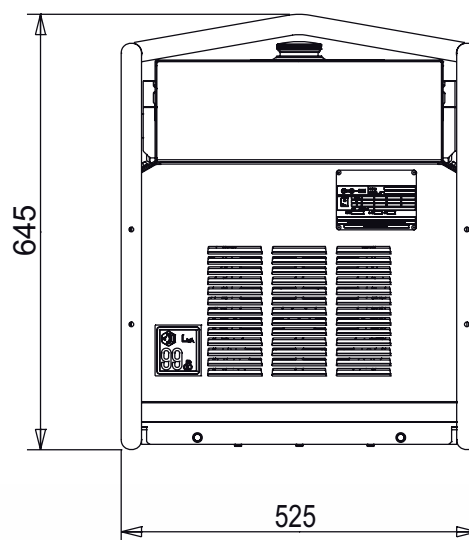
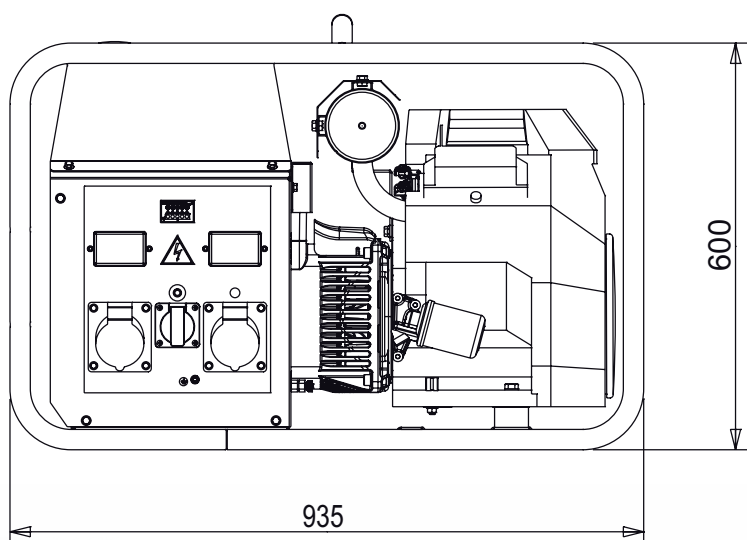

ACCESSORI A RICHIESTA

- Kit messa a terra
- Carrello di traino manuale CTM10
- Tappo serbatoio con chiave



VERSIONI A RICHIESTA

- /



ACCESSORI DA RICHIEDERE ALL'ORDINE

- /

INFORMAZIONI GENERALI

CONFORMITÀ MACCHINE A DIRETTIVE CE E NORME

- 2006/42/CE (Direttiva Macchine)
- 2014/35/UE (Direttiva Bassa Tensione)
- 2014/30/UE (Direttiva Compatibilità Elettromagnetica)
- 2000/14/CE (Direttiva Emissione Acustica per macchine destinate a funzionare all'aperto)
- ISO 8528 (Reciprocating internal combustion engine driven alternating current generating sets)



ISO 9001:2015 - Cert. 0192

GARANZIA

Tutti i dispositivi sono coperti dalla garanzia del produttore.

Specifiche soggette a modifiche senza preavviso. Per richieste diverse o ulteriori informazioni contattare i servizi commerciali.

© MOSA - Viale Europa, 59 - 20090 Cusago (Milano) - Italy - phone +39-0290352.1 - fax + 39-0290390466 E-mail: info@mosa.it Web site: www.mosa.it

