

## M-Line

# M4.35

● ● ● ● 24.3 kW / 33 HP



Fornito standard con pannello strumenti modello MPA22KBS2 (vedere pag. 128), quattro supporti elastici modello KSTEUN75V (vedere pag. 54) e pompa estrazione olio preinstallata.



## CARATTERISTICHE TECNICHE

Modello motore	M4.35
Potenza massima al volano (ISO 8665)	24.3 kW (33 hp)
Potenza massima all'elica (ISO 8665)	23.6 kW (32.1 hp)
Giri massimi	3000
Coppia massima	83.8 Nm/1700 rpm
Alesaggio e Corsa	78 mm x 92 mm
Cilindrata	1758 cm <sup>3</sup>
Numero di cilindri	4 in linea
Sistema combustione	Iniezione indiretta
Rapporto compressione	22:1
Ordine iniezione	1-3-4-2
Aspirazione	naturale
Impianto elettrico	12 Volt - 110 Amps.
Raffreddamento (standard)	Indiretto (sottochiglia optional)
Invertitore, standard	TMC60 (2 / 2.5 / 2.94:1)
Invertitore, optional	ZF12M 2.14 / 2.63:1 TMC60A 2 / 2.5:1

Sail-drive	SP60 2.15 / 2.38:1 SD10 2.23 / 2.49:1
Peso netto (incl. invertitore std.)	199 kg
Consumo carburante a 2500 rpm	252 g / kW.h (185 g / hp.h)
Angolazione max. posteriore	15°
Angolazione max. laterale;	
In continuo	25°
5 minuti max.	30°
Aspirazione pompa carburante	1.5 m
Kit raccordi boiler	optional
Pannello strumenti (standard)	MPA22KBS2
Spie luminose e allarme sonoro	Pressione olio, temperatura (raffredd. e scarico), corrente di carica
Spie di controllo per	Preriscaldamento/candele
Protezione circuito elettrico	fusibile 20 Amps.
Certificazioni	EU-RCD II, BSO II, SOLAS

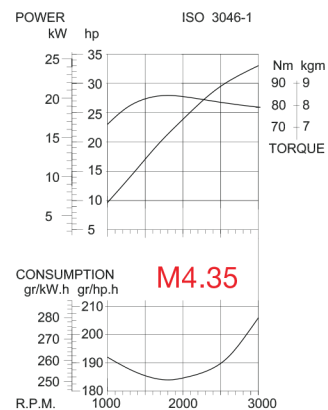
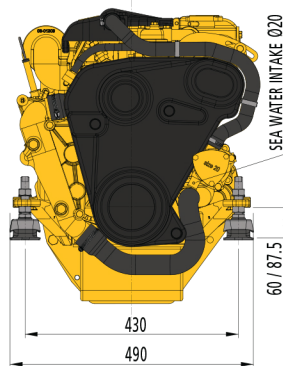
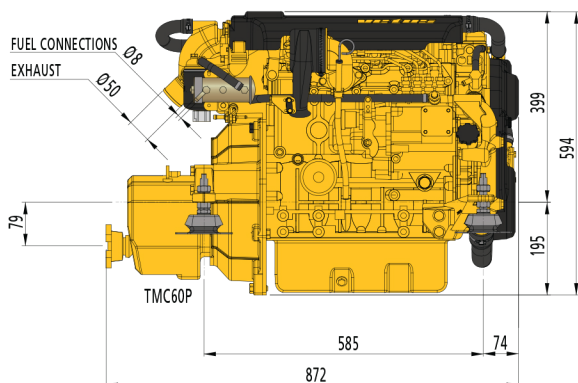

Tolleranza 5%