



Modulo di controllo CBU (unità di trasmissione Mod-Bus)

Un nuovo design, le più recenti tecnologie, un grande display e micropulsanti per una veloce navigazione dei menu, delle procedure di avviamento e di arresto; grado di protezione IP54.

Modulo MASTER CBU 93x93mm (3.66x3.66 in) molto compatto, con molteplici funzioni per un monitoraggio completo del gruppo elettrogeno:

- Comandi ON/OFF/START/STOP/MENU.
- Contatore digitale, Tensione erogata, Tensione batteria gruppo, Tensione pacco batteria esterno, Frequenza, Intervallo di manutenzione, Lista ultimi 10 allarmi con ora.
- 13 icone allarmi differenti visualizzabili.
- Connettore 485 Mod-Bus per monitorare il gruppo dalla plancia di controllo principale dell'imbarcazione.

Motore

- Agevole accesso per la manutenzione dei sistemi di alimentazione e lubrificazione, della pompa acqua mare e del filtro aria.
- Arresto di sicurezza per bassa pressione olio.
- Arresto di sicurezza per elevata temperatura acqua e gas di scarico.
- Filtro olio e carburante di facile accesso.

Alternatore

- Alternatore sincrono, 4 poli, autoeccitato, autoregolato senza spazzole con regolazione elettronica della tensione (AVR).
- Rotore e statore sono rivestiti di vernice epossidica per prevenire la corrosione.
- Rotore bilanciato dinamicamente.
- Isolamento classificato di classe H.

Cabina insonorizzante

Di ottimo design e di nuova progettazione, è costituita da una struttura portante in profilato d'alluminio che sostiene pannellature in alluminio marino verniciato tipo 5754 notevolmente leggere e di elevatissima resistenza agli agenti esterni.

L'ottima accessibilità al vano interno rende più agevoli gli interventi di manutenzione anche con gruppo elettrogeno installato in ambienti angusti.

Motore	50 Hz
Modello	KUBOTA D1703
Tipo	Diesel 4 tempi
Cilindri (nr.)	3
Materiale blocco cilindri	Ghisa
Alesaggio (mm.)	87
Corsa (mm.)	92,4
Cilindrata (cc)	1647
Potenza (hp)	19,4
rpm	1500
Sistema di iniezione	Indiretta
Materiale testata	Ghisa
Regolatore di giri	Elettronico
Sistema di lubrificazione	Forzata
Capacità carter olio (L)	5,7
Sistema di arresto motore	Elettromagnete
Pompa alimentazione carburante	Elettrica
Prevalenza max.pompa carburante (cm)	70
Consumo carburante a pieno carico (L/h)	4,1
Batteria d'avviamento (Ah-V)	80 - 12
Carica batteria (Ah-V)	40 - 12
Motorino d'avviamento (kW-V)	1,4 - 12
Inclinazione max.di utilizzo	30°
Portata pompa acqua mare (l/min)	20

Alternatore	50 Hz
Tipo	Sincrono, 4-poli, autoeccitato
Raffreddamento	Aria
Tensione (V)	230
Frequenza (Hz)	50
Corrente max (A)	54,3
Potenza max. (kW)	12,5
Potenza cont. (kW)	11,5
Fattore di potenza (cos ø)	1
Classe d'isolamento	H
Stabilità di tensione	±1%
Stabilità di frequenza	±2%

Sistema di raffreddamento

Il raffreddamento del motore avviene tramite circolo di liquido refrigerante in circuito chiuso. Il sistema è composto da uno scambiatore in cupronichel, al cui interno avviene lo scambio termico fra liquido refrigerante ed acqua mare. Due pompe distinte provvedono alla circolazione del liquido refrigerante e dell'acqua di mare. Il raffreddamento dell'aria, circolante all'interno del gruppo elettrogeno, è ottenuto tramite scambiatore di calore acqua / aria. I flussi dell'aria garantiscono un efficace raffreddamento dell'alternatore e il raggiungimento di una temperatura ottimale per il rendimento e l'affidabilità della macchina. Tale sistema ha il vantaggio di garantire le migliori condizioni di funzionamento del gruppo elettrogeno indipendentemente dalla temperatura ambiente del vano di alloggio.

	50 Hz		
Dimensioni (Lung. x Larg. x Alt.)	986 x 586 x 734		mm
	38,8 x 23,1 x 28,9		in.
Peso	400 - 882		kg - lb
Rumorosità	48 dB _A @ 7mt		

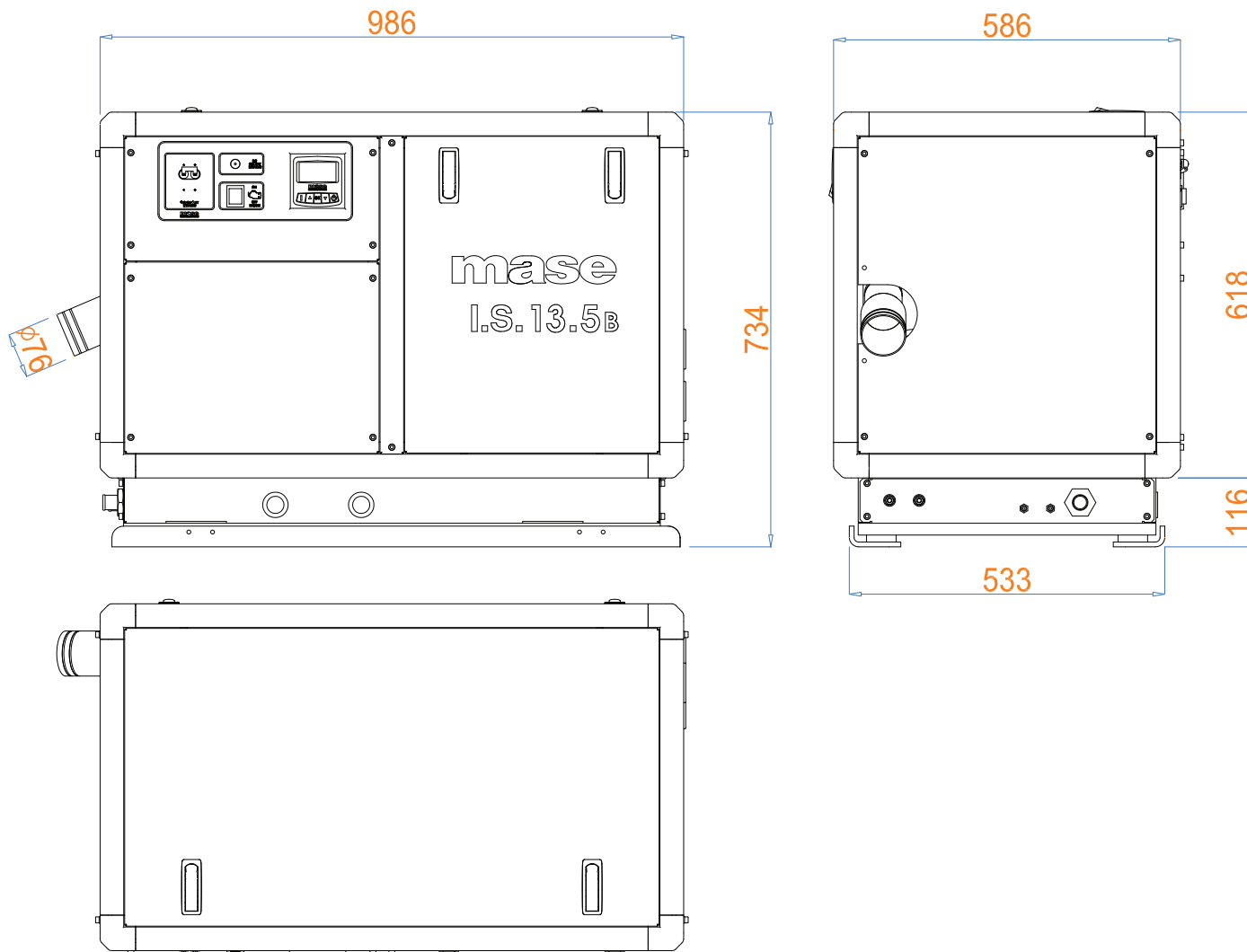

ACCESSORI

- KIT GAS DI SCARICO
- ANTISIFONE
- KIT SEPARATORE FUMI/ACQUA
- PANNELLO AVVIAMENTO A DISTANZA CON CAVO SCHERMATO LUNGO 10 Mt. (32.8 ft)
OPPURE
- PANNELLO CBU SLAVE A DISTANZA CON CAVO SCHERMATO LUNGO 10 Mt. (32.8 ft)

Questo disegno va considerato solo come riferimento e non inteso come indicativo per l'installazione. Contattare per maggiori e dettagliate informazioni il locale distributore o la **mase generators S.p.A.**

La **mase generators S.p.A.** si riserva il diritto di apporre modifiche a disegni, dati tecnici e disponibilità senza preavviso e senza alcun obbligo, in qualsiasi momento. Tutte le più importanti informazioni possono essere ottenute tramite il vostro distributore locale **mase**.

Distributore: