



Modulo di controllo CBU (unità di trasmissione Mod-Bus)

Un nuovo design, le più recenti tecnologie, un grande display e micropulsanti per una veloce navigazione dei menu, delle procedure di avviamento e di arresto; grado di protezione IP54. Molto compatto, 86x124mm e corredato di cavo schermato 10mts, il modulo CBU ha molteplici funzioni per un monitoraggio completo del gruppo elettrogeno:

- Comandi ON/OFF/START/STOP/MENU.
- Contatore digitale, Tensione erogata, Tensione batteria gruppo, Tensione pacco batteria esterno, Frequenza, Intervallo di manutenzione, Lista ultimi 10 allarmi con ora.
- 13 icone allarmi differenti visualizzabili.
- Connettore 485 Mod-Bus per monitorare il gruppo dalla plancia di controllo principale dell'imbarcazione.

Motore

- Agevole accesso per la manutenzione dei sistemi di alimentazione e lubrificazione, della pompa acqua mare e del filtro aria.
- Arresto di sicurezza per bassa pressione olio.
- Arresto di sicurezza per elevata temperatura motore o gas di scarico.
- Doppio sistema di smorzamento delle vibrazioni.
- Filtro olio e carburante di facile accesso.
- Pompa estrazione olio

Alternatore

- Sincrono, 2 poli, autoregolato, autoeccitato, senza spazzole.
- Rotore e statore sono rivestiti di vernice epossidica per prevenire l'attacco degli agenti atmosferici.
- Rotore bilanciato dinamicamente.
- Isolamento in classe H.
- Arresto di sicurezza per alta temperatura avvolgimenti.

Cabina insonorizzante

E' costituita da una struttura portante in profilato d'alluminio che sostiene pannellature in alluminio marino verniciato tipo 5754 estremamente leggere e di elevatissima resistenza agli agenti esterni. L'ottima accessibilità al vano interno rende più agevoli gli interventi di manutenzione anche con gruppo elettrogeno installato in ambienti angusti.

Intercooler W / A

Consente di svincolare completamente il gruppo elettrogeno dalle condizioni ambientali esterne, permettendo all'alternatore e al motore di lavorare a temperatura ideale ottimizzando il rendimento e l'affidabilità della macchina.

Motore	50 Hz	60Hz
Modello	Yanmar L70N	Yanmar L70V
Tipo	Diesel 4 tempi	
Cilindri (nr.)	1	
Materiale blocco cilindri	Alluminio	
Alesaggio (mm)	78	
Corsa (mm)	67	
Cilindrata (cc)	320	
Potenza (hp)	6,1	6,7
RPM	3000	3600
Rapporto di compressione	20:1	
Sistema di iniezione	Diretta	
Materiale testata	Alluminio	
Regolatore di giri	Centrifugo, meccanico	
Sistema di lubrificazione	Forzata	
Capacità carter olio (l)	1,1	
Sistema di arresto motore	Elettrovalvola	
Pompa alimentazione carburante	Elettrica	
Prevalenza max.pompa carburante (cm)	70	
Consumo carburante a pieno carico (l/h)	1,3	1,5
Volume aria combustione (l/min)	400	480
Batteria d'avviamento (Ah-V)	45 - 12	
Motorino d'avviamento (kW-V)	0,8 - 12	
Inclinazione max.di utilizzo	30°	
Portata pompa acqua mare (l/min)	20	

Alternatore	50 Hz	60 Hz
Tipo	Brushless, Sincrono 2-poli, autoeccitato	
Raffreddamento	Aria / acqua (Intercooler W/A)	
Tensione (V)	115 - 230	120 - 240
Frequenza (Hz)	50	60
Amps	26 - 13	26,6 - 13,3
Potenza max. (kW)	3	3,2
Potenza cont. (kW)	2,7	2,9
Uscita Carica batterie (A-V)	10-12	
Fattore di potenza (cos ϕ)	1	
Classe d'isolamento	H	
Stabilità di tensione	±10%	
Stabilità di frequenza	±5%	

Sistema di raffreddamento

Il raffreddamento del motore avviene tramite circolo di liquido refrigerante in circuito chiuso. Il sistema è composto da uno scambiatore in cupronichel, al cui interno avviene lo scambio termico fra liquido refrigerante ed acqua mare. Due pompe distinte provvedono alla circolazione del liquido refrigerante e dell'acqua di mare.

	50 Hz	60Hz
Dimensioni (Lung. x Larg. x Alt.)	590 x 406 x 515mm (con cabina insonorizzante)	
Peso	96 Kg. (con cabina insonorizzante)	
Livello Rumorosità	54 dB _A a 7mt	56 dB _A a 7mt

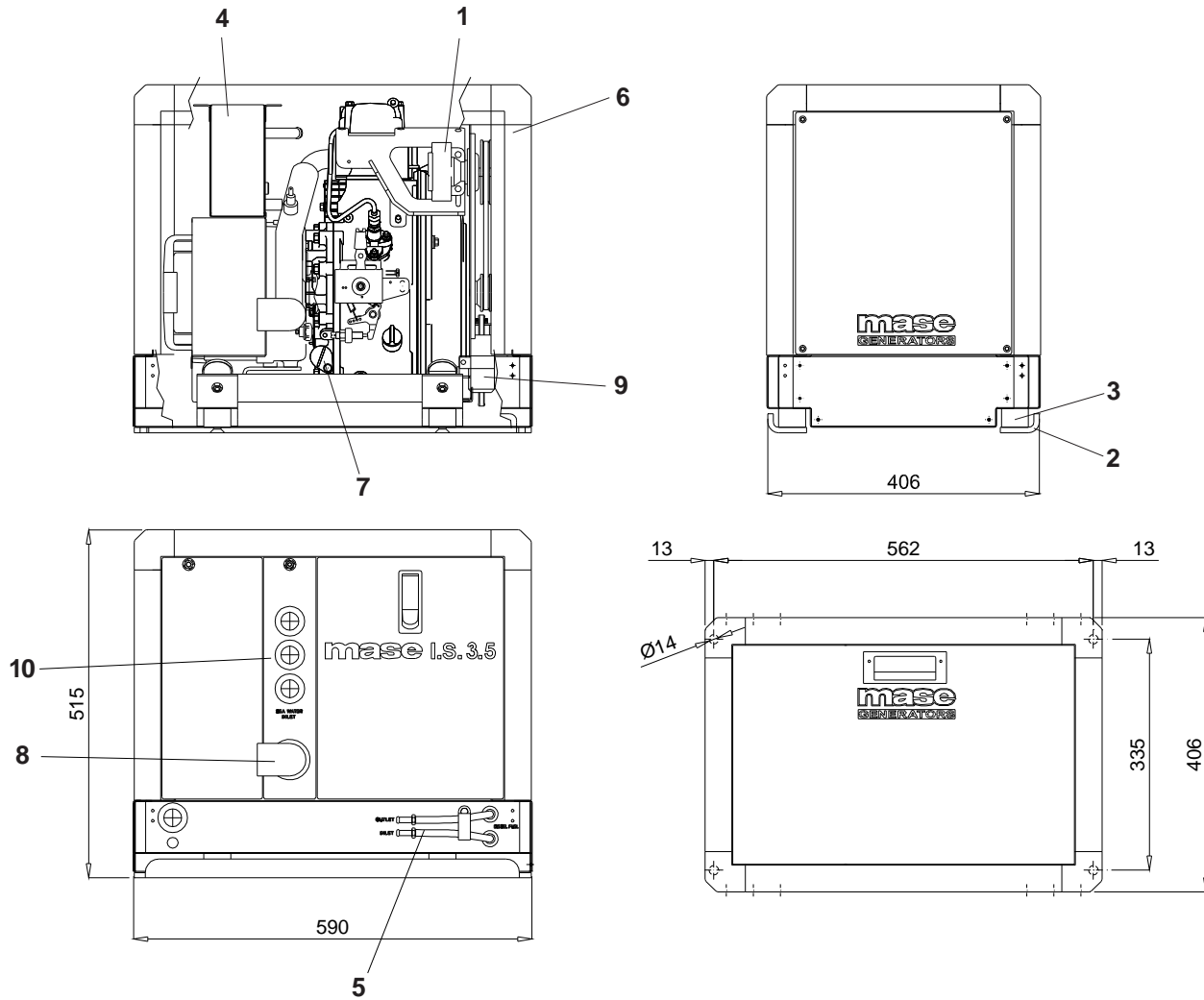

- | | |
|---|--|
| 1 - Pompa acqua | 6 - Filtro aria |
| 2 - Staffe fissaggio gruppo | 7 - Filtro olio motore |
| 3 - Antivibranti | 8 - Scarico (Ø45 mm) |
| 4 - Scambiatore di calore (Intercooler W/A) | 9 - Pompa carburante (Ø8 mm) |
| 5 - Collegamento serbatoio carburante | 10 - Collegamento tubo presa mare (Ø15 mm) |

ACCESSORI

KIT GAS DI SCARICO

ANTISIFONE

KIT SEPARATORE FUMI/ACQUA

Distributore:

Questo disegno va considerato solo come riferimento e non inteso come indicativo per l'installazione. Contattare per maggiori e dettagliate informazioni il locale distributore o la **mase generators** S.p.A.

La **mase generators** S.p.A. si riserva il diritto di apporre modifiche a disegni, dati tecnici e disponibilità senza preavviso e senza alcun obbligo, in qualsiasi momento. Tutte le più importanti informazioni possono essere ottenute tramite il vostro distributore locale **mase**.