

CX12 S2 1150X520

PETITE TAILLE, GRANDE MANOEUVRABILITÉ



CX12-CX14

Les transpalettes électriques CX sont disponibles en plusieurs versions munis de la technologie MOFSET. Ils sont conçus pour transporter des charges sur des surfaces lisses ou pavée. La petite taille et le grand rayon de braquage des CX en font l'outil idéal pour travailler dans des espaces confinés, comme les camions ou les allées étroites

MANEUVRABILITE

Grâce à la largeur B1, qui est égale à la largeur des fourches, et à la mesure L2 de 360mm, le transpalette électrique CX12 est l'appareil idéal pour la manutention des palettes dans des camions, dans les rayons de supermarchés et pour toutes les applications où l'espace est limité. Cette machine est la meilleure configuration de sa catégorie grâce à la largeur de son châssis, à sa capacité de charge et à son rayon de braquage, qui garantissent une grande maniabilité et un encombrement minimum.



DIRECTION ET COMMANDES

Timon ergonomique.

Indicateur lumineux de décharge de la batterie.

Accélérateur ergonomique pour un contrôle précis de la vitesse.

Bouton de sécurité "anti-coincement" et avertisseur sonore en cas de danger.

Poignée double commandes (main gauche, main droite) - uniquement sur le CX14.

Compteur horaire sur version PLUS et GEL - uniquement sur le CX14.

Bouton "tortue" de série pour permettre une rotation dans les espaces réduits avec timon relevé.



BATTERIE PLUS

Les versions PLUS sont équipées de batteries de semi-traction qui garantissent une meilleure autonomie pour une utilisation plus intensive. Le compartiment à batterie est facile d'accès et le chargeur intégré permet une utilisation simple et efficace.



ROUES STABILISATRICES

2 roues ajustables pour une meilleure maniabilité et stabilité même sur les surfaces les plus difficiles.



Description

1.1 Fabricant	LIFTER		
Levage	Électrique		
1.3 Mode de translation	Électrique		
1.4 Système de conduite	Accompagnement		
1.5 Capacité nominale	Q	Kg	1200
1.6 Centre de gravité	c	mm	600
1.8 Deport avant de la charge	x	mm	886
1.9 Empattement	y	mm	1119

Poids

2.1 Service weight (battery included)	Kg	155
2.2 Charge par essieu avec charge, arriere	Kg	924
2.2 Charge par essieu avec charge, avant	Kg	431
2.3 Charge par essieu sans charge, avant	Kg	124
2.3 Charge par essieu sans charge, arriere	Kg	31

Pneus/Chassis

3.1 Roues, avant	RUBBER		
3.1 Roues stabilisatrices - Avant	POLY.I.		
3.1 Roues arriere	NYLON		
3.2 Dimensions roues, avant - Largeur	mm	50	
3.2 Dimensions roues, avant - Diamètre	mm	186	
3.3 Dimensions roues, arriere - Diamètre	mm	82	
3.3 Dimensions roues, arriere - Largeur	mm	82	
3.4 Dimensions des roues avant stabilisatrice - Diamètre	mm	75	
3.4 Dimensions des roues avant stabilisatrice - Largeur	mm	32	
3.5 Taille roues : pneu avant - Q,ty (X=conduite)	nr	2	
3.5 Taille roues : pneu avant - Q,ty (X=conduite)	nr	1x	
3.6 Voie avant	b10 mm	369	
3.7 Voie arriere	b11 mm	371	

Dimensions

4.4 Hauteur de levage	h3 mm	115
4.6 Levée initiale	h5 mm	NOT APPLICABLE
4.9 Height of tiller in drive position min	h14 mm	885
4.9 Hauteur du timon en position de conduite max	h14 mm	1345
4.15 Hauteur du sol	h13 mm	85
4.19 Longueur totale	l1 mm	1510
4.20 Longueur tablier	l2 mm	360
4.21 Largeur totale	b1 mm	520
4.22 Dimensions fourches	s mm	55
4.22 Dimensions des fourches (largeur)	e mm	150
4.22 Dimensions des fourches (longueur)	l mm	1150
4.25 Distance entre les bras de fourche	b5 mm	520
4.32 Garde au sol au milieu de l'empattement	m2 mm	30
4.34 Largeur d'allée pour palette 800x1200 (en longueur)	Ast mm	1782
4.35 Rayon de braquage	Wa mm	1268

Performances

5.1	Vitesse de déplacement avec charge	Km/h	4.3
5.1	Vitesse de déplacement à vide	Km/h	4.8
5.2	Vitesse de levée avec charge	m/s (strokes)	0.03
5.2	Vitesse de levée sans charge	m/s (strokes)	0.04
5.3	Vitesse de descente avec charge	m/s	0.05
5.3	Vitesse de descente à vide	m/s	0.02
5.8	Pente maxi en charge	%	10
5.8	Pente maxi à vide	%	25
5.10	Frein de service		Électrique

Moteurs électriques

6.1	Puissance du moteur de traction	kW	0.35
6.2	Puissance du moteur de levage	kW	0.4
	Type de batterie	Motorisé (C20)	
6.4	Tension de la batterie	V	24
6.4	Capacité de la batterie, Mini	Ah	60
6.4	Capacité de la batterie, Max	Ah	60
6.5	Poids de la batterie, Mini	Kg	25
6.5	Poids de la batterie, Max	Kg	40
6.6	Consommation d'énergie selon le cycle VDI	kWh/h	0.28
8.4	Niveau sonore à l'oreille du cariste	dB(A)	67

*Integrated battery and battery charger

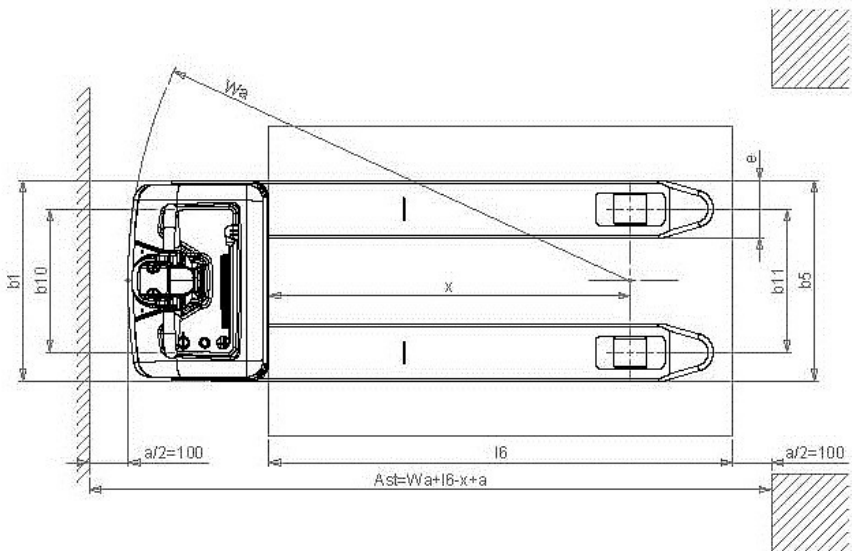
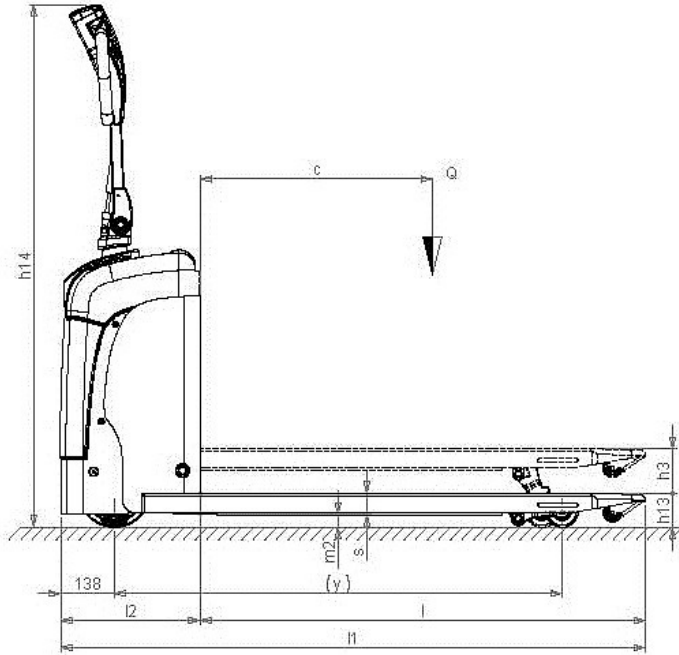

The information is aligned with the Data file at the time of download. Printed on 27/02/2017 (ID 452)

©2016 | PR INDUSTRIAL s.r.l. | All rights reserved | Image shown may not reflect actual package. Specifications subject to change without notice

