

# ↔ DOMETIC

# AIR CONDITIONERS

# FRESHLIGHT



FL1600, FL2200

<b>EN</b>	<b>Air conditioning roof unit</b> Operating manual . . . . .	9
<b>DE</b>	<b>Dachklimaanlage</b> Bedienungsanleitung . . . . .	39
<b>FR</b>	<b>Climatiseur de toit</b> Notice d'utilisation . . . . .	71
<b>ES</b>	<b>Aire acondicionado de techo</b> Instrucciones de uso . . . . .	103
<b>PT</b>	<b>Ar condicionado para tejadilho</b> Manual de instruções . . . . .	136
<b>IT</b>	<b>Climatizzatore a tetto</b> Istruzioni per l'uso . . . . .	168
<b>NL</b>	<b>Airconditioning voor dakinbouw</b> Gebruiksaanwijzing . . . . .	200
<b>DA</b>	<b>Klimaenlæg til tagmontering</b> Betjeningsvejledning . . . . .	231
<b>SV</b>	<b>Takmonterad klimatanläggning</b> Bruksanvisning . . . . .	261
<b>NO</b>	<b>Takmontert klimaenlegg</b> Bruksanvisning . . . . .	292

<b>FI</b>	<b>Kattoilmastointilaitteisto</b> Käyttöohje . . . . .	321
<b>RU</b>	<b>Накрышный кондиционер</b> Инструкция по эксплуатации . . . . .	350
<b>PL</b>	<b>Klimatyzator dachowy</b> Instrukcja obsługi . . . . .	383
<b>SK</b>	<b>Strešné klimatizačné zariadenie</b> Návod na obsluhu . . . . .	414
<b>CS</b>	<b>Střešní klimatizace</b> Návod k obsluze . . . . .	444
<b>HU</b>	<b>Tetőklíma-berendezés</b> Használati utasítás . . . . .	473



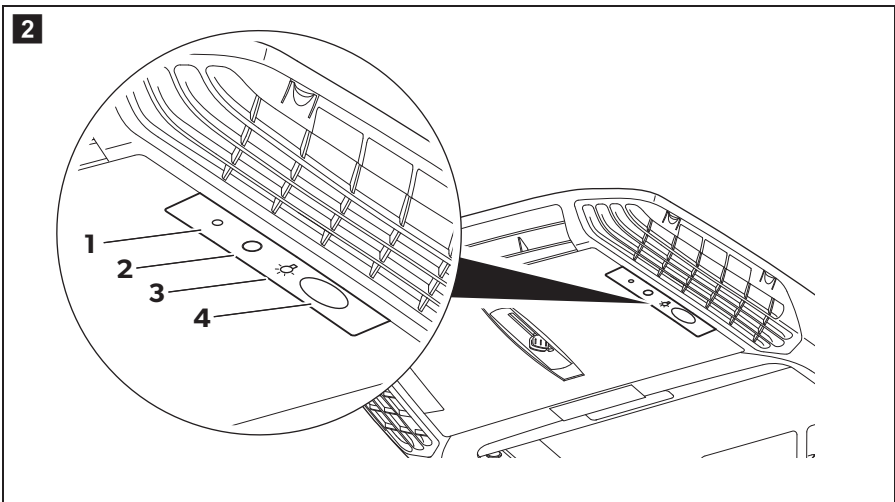
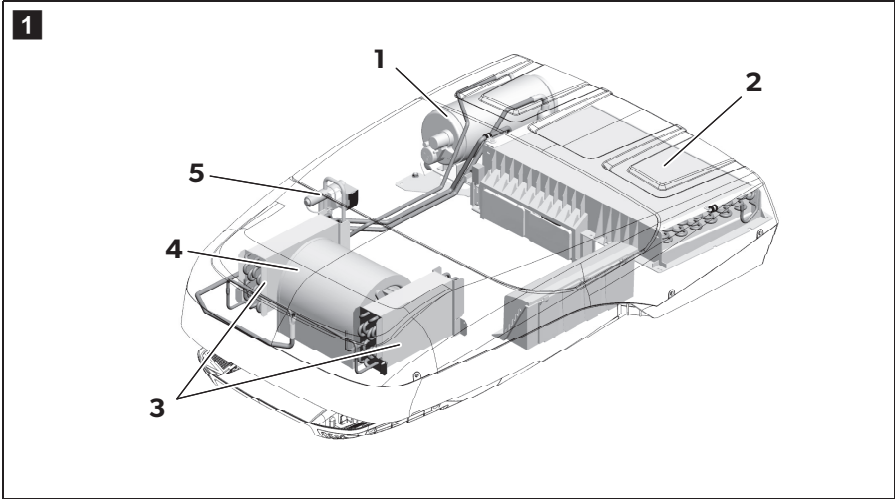

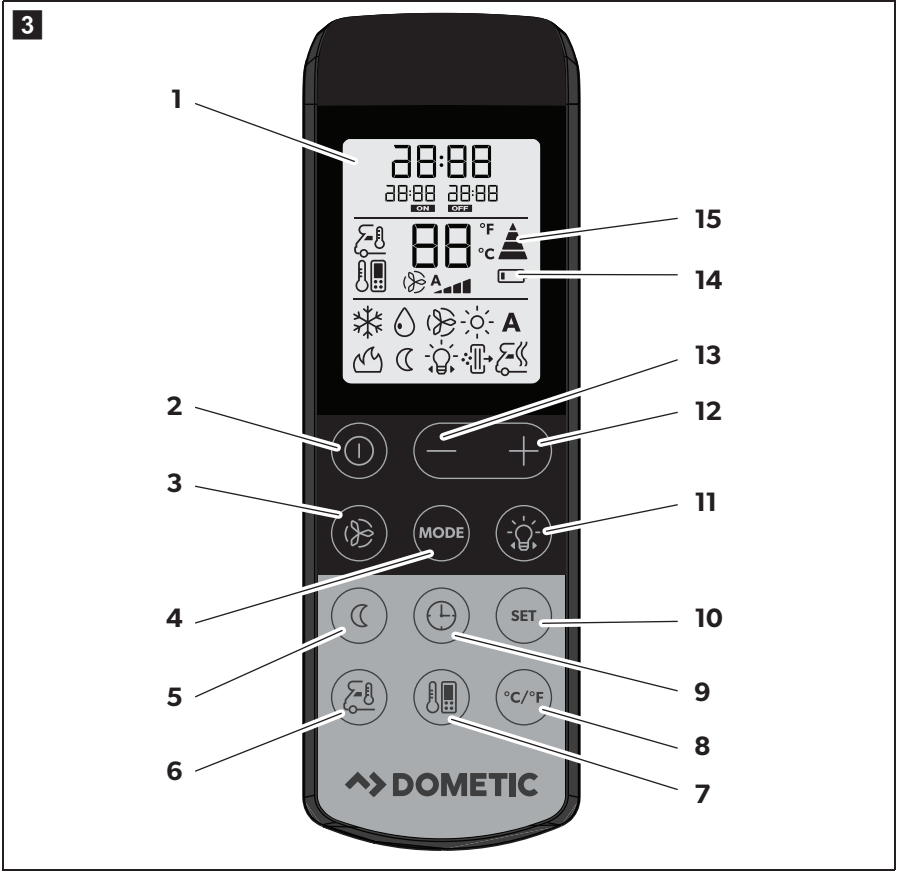

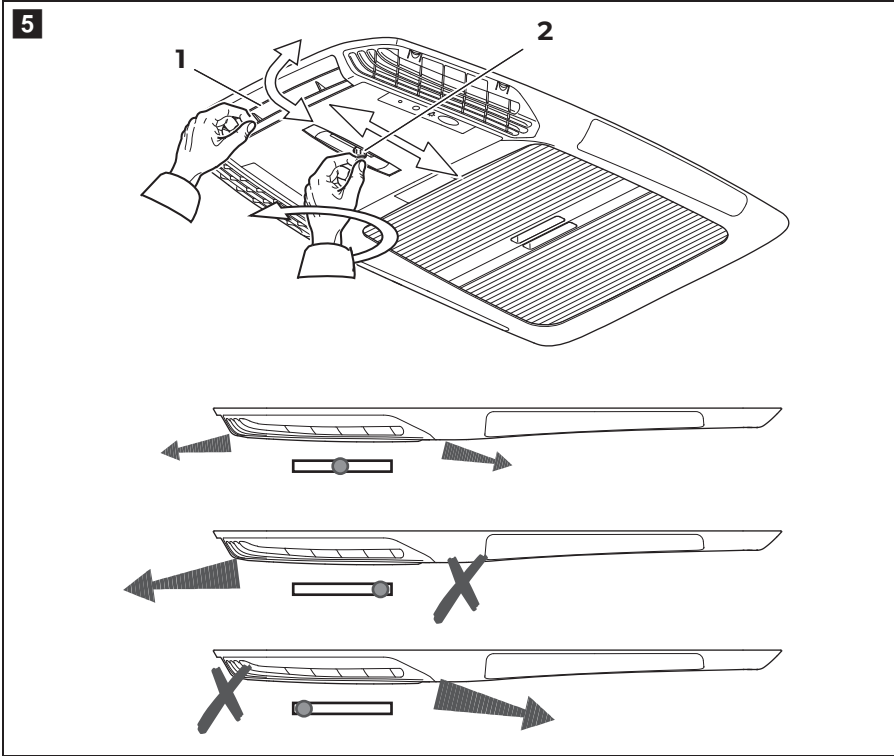
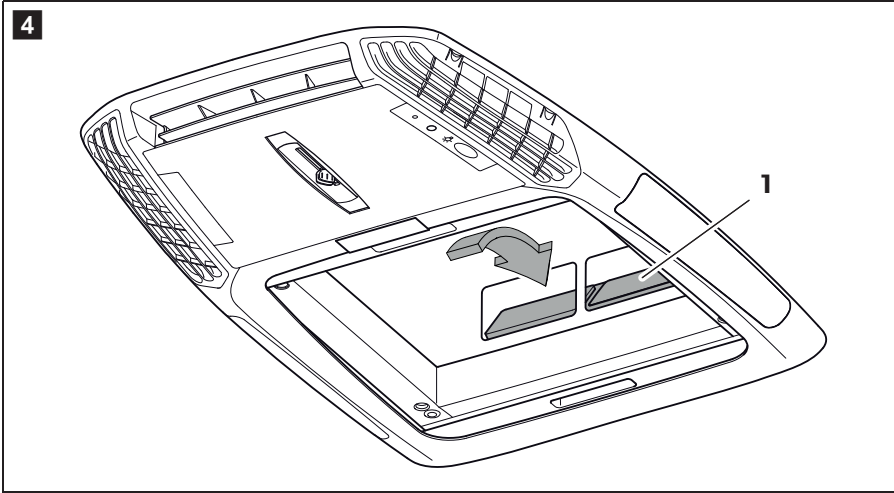

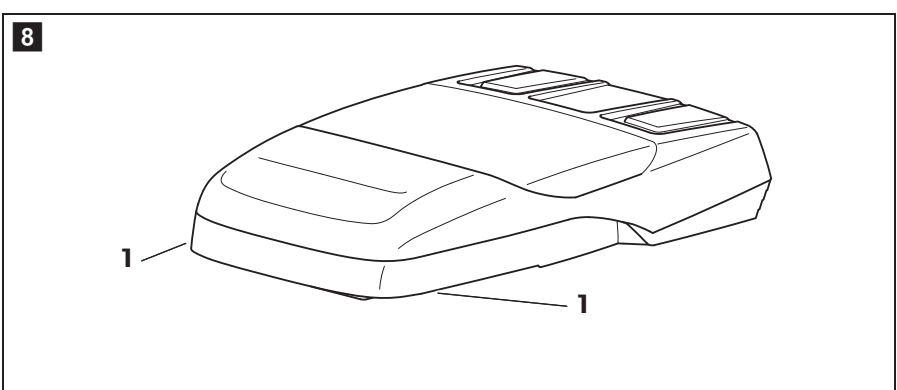
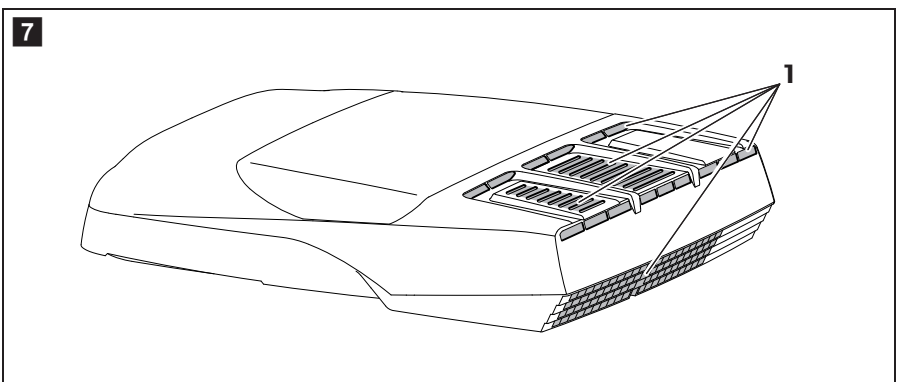
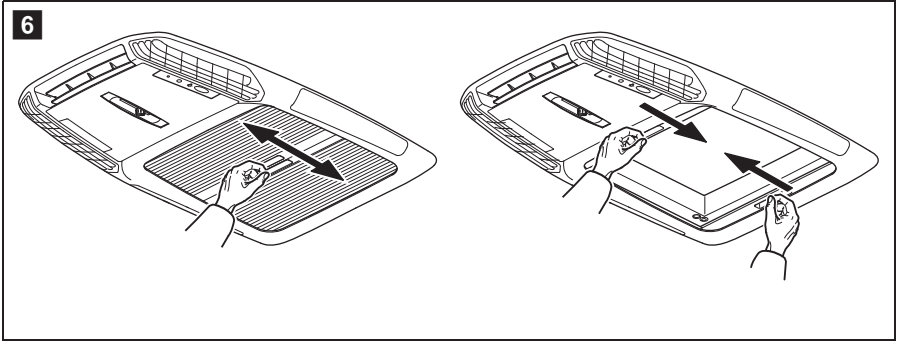

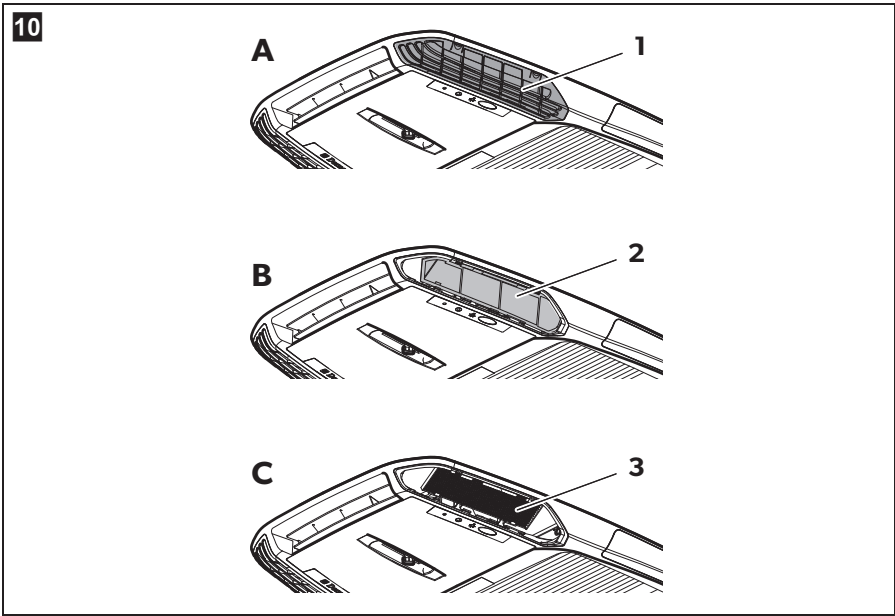
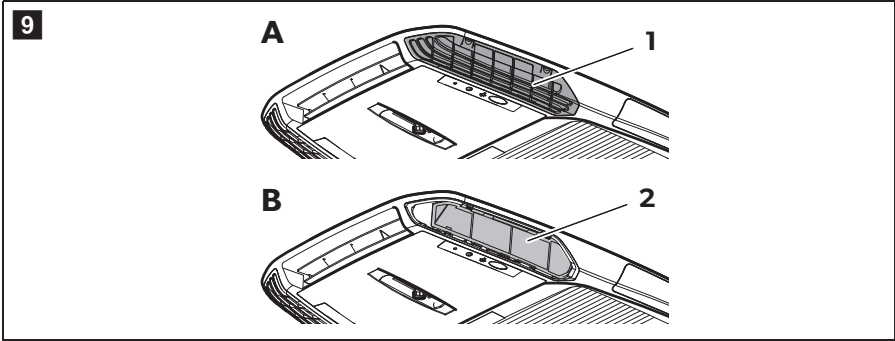

11

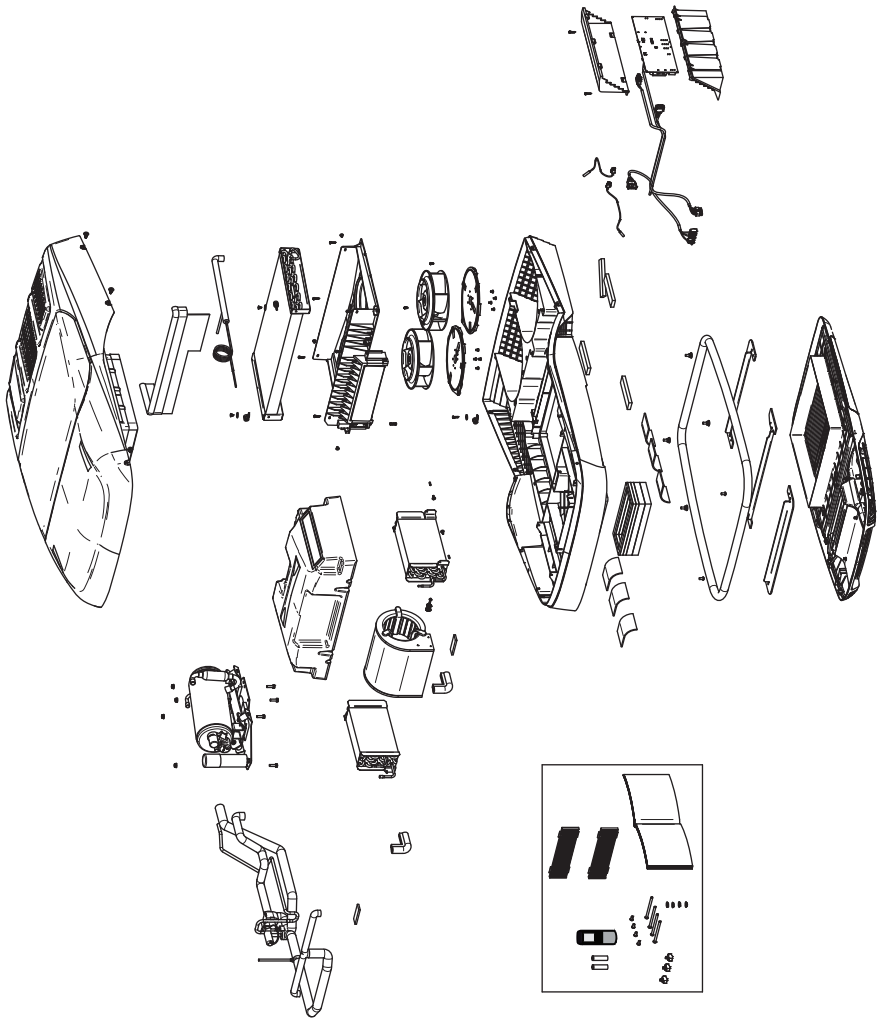



**Please read this instruction manual carefully before first use, and store it in a safe place. If you pass on the product to another person, hand over this instruction manual along with it.**

## Table of contents

<b>1</b>	<b>Explanation of symbols</b> .....	10
<b>2</b>	<b>Safety instructions</b> .....	11
2.1	General safety .....	11
2.2	Operating the device safely .....	12
<b>3</b>	<b>Target group for this manual</b> .....	13
<b>4</b>	<b>Scope of delivery</b> .....	13
<b>5</b>	<b>Optional extras</b> .....	13
<b>6</b>	<b>Intended use</b> .....	14
<b>7</b>	<b>Technical description</b> .....	14
7.1	Components .....	15
7.2	Control panel .....	16
7.3	Remote control .....	17
7.4	Air conditioning modes .....	19
7.5	Additional functions .....	20
<b>8</b>	<b>Before initial use</b> .....	21
<b>9</b>	<b>Operating the roof air conditioner</b> .....	22
9.1	Basic notes on operation .....	22
9.2	Using the remote control .....	22
9.3	Hint for improved use .....	23
9.4	Switching the roof air conditioner on and off .....	24
9.5	Selecting the air conditioning mode .....	25
9.6	Selecting the blower setting manually .....	26
9.7	Setting the temperature .....	26
9.8	Adjusting the air nozzles .....	27
9.9	Setting the timer .....	27
9.10	Activating the sleep function .....	29
9.11	Activating the "I feel" function .....	29
9.12	Operating the lights .....	30
9.13	Replacing the remote control batteries .....	30

9.14	Setting the time .....	31
9.15	Using the blinds.....	31
<b>10</b>	<b>Cleaning the roof air conditioner</b> .....	<b>32</b>
<b>11</b>	<b>Maintenance of the roof air conditioner</b> .....	<b>33</b>
<b>12</b>	<b>Troubleshooting</b> .....	<b>34</b>
<b>13</b>	<b>Warranty</b> .....	<b>35</b>
<b>14</b>	<b>Disposal</b> .....	<b>35</b>
<b>15</b>	<b>Technical data</b> .....	<b>37</b>

## 1 Explanation of symbols



### **WARNING!**

**Safety instruction:** Failure to observe this instruction can cause fatal or serious injury.



### **CAUTION!**

**Safety instruction:** Failure to observe this instruction can lead to injury.



### **NOTICE!**

Failure to observe this instruction can cause material damage and impair the function of the product.



### **NOTE**

Supplementary information for operating the product.

## 2 Safety instructions

The manufacturer accepts no liability for damage in the following cases:

- Damage to the product resulting from mechanical influences and excess voltage
- Alterations to the product without express permission from the manufacturer
- Use for purposes other than those described in the operating manual

In particular, the manufacturer will not be liable for any consequential damage, especially consequential damage caused by failure of the roof air conditioner.

Note the following basic safety information when using electrical devices to protect against:

- Electric shock
- Fire hazards
- Injury

### 2.1 General safety



#### **WARNING!**

- **Electrical devices are not toys.**  
Keep electrical appliances out of reach of children or infirm persons. Do not let them use the appliances without supervision.
- Persons (including children) whose physical, sensory or mental capabilities or whose lack of experience and knowledge prevent them from using the device safely should not use it without supervision or instruction by a responsible person.
- Only use the device as intended.
- Do not make any alterations or conversions to the device.
- Installation, maintenance and repairs of the roof air conditioner may only be carried out by qualified personnel who are familiar with the risks involved and the relevant regulations. Inadequate repairs may cause serious hazards. For repair service, please contact the service centre in your country (addresses on the back page).
- Do not use the roof air conditioner near flammable fluids or in closed rooms.
- Make sure no combustible objects are stored or installed near the air outlet. A distance of at least 50 cm must be kept.

- Do not reach into air outlets or insert any foreign objects in the roof air conditioner.
- Do **not** undo the upper cover of the roof air conditioner in the event of a fire. Use approved extinguishing agents instead. Do not use water to extinguish fires.

**NOTICE!**

- Never drive through automatic car washes when the roof air conditioner is mounted.
- Please ask your vehicle manufacturer if a technical inspection is required after fitting an air conditioner and whether the height entered in your vehicle documents needs to be altered (increased height 210 mm).
- If faults occur in the roof air conditioner's refrigerant circuit, the roof air conditioner must be checked by a specialist company and properly repaired. The refrigerant must never be released into the air.

## 2.2 Operating the device safely

**WARNING!**

- Always disconnect the power supply when working on the device.

**NOTICE!**

- Do not operate the roof air conditioner if the ambient temperature is below 0 °C. There is a risk of damage from freezing condensation.
- The roof air conditioner is not suitable for use in agricultural or construction vehicles.
- Operate the device only if you are certain that the housing and the cables are undamaged.

### 3 Target group for this manual

This operating manual is for the user of the roof air conditioner.

### 4 Scope of delivery

#### FreshLight 1600

Designation	Ref. number
Dometic FreshLight 1600 roof air conditioner	9102900207
Installation manual	
Operating manual	

#### FreshLight 2200

Designation	Ref. number
Dometic FreshLight 2200 roof air conditioner	9102900165
Installation manual	
Operating manual	

### 5 Optional extras

Available as an option (not included in scope of delivery):

Designation	Ref. number
DC extension kit DC-Kit2	9100300001
DC extension kit DC-Kit3	9100300002
DC extension kit DC-Kit5	9100300073



#### NOTE

The DC extension kit (accessory) allows the Dometic FreshLight roof air conditioner to be used while in motion.

## 6 Intended use

The Dometic FreshLight roof air conditioner with integrated roof window can condition the interior of campers and caravans with cool or warm air.

The roof air conditioner is **not** suitable for installation in construction machines, agricultural machines or similar equipment. It will not work properly if exposed to strong vibrations.

The operating mode of the roof air conditioner is guaranteed for temperature up to 52 °C.

Do **not** operate the roof air conditioner in the “Heating” air conditioning mode if the room temperature is above 30 °C.

Heating operation is recommended at ambient temperatures of +2 °C and above.

## 7 Technical description

The roof air conditioner with integrated window supplies the interior with cool or warm dehumidified air without dust and dirt. Used air can be extracted from the interior with a blower.

Two dimmable LED lamps integrated in the air outlet unit provide pleasant lighting.

The roof window has two blinds: the blackout roller blind lets no light through, while the sun protection blind protects from direct sunlight.

The roof air conditioner is operated with the remote control.



### NOTE

The roof air conditioner can lower or raise the temperature within the vehicle to a certain level. The temperature depends on the type of vehicle, the ambient temperature and the cooling capacity of your roof air conditioner. Below an outer temperature of 16 °C the roof air conditioner does not cool anymore. In this case only use the air conditioning mode “Circulating air”.

When the outside temperature drops, the heating capacity of the roof air conditioner sinks. Heating operation is recommended only at temperatures of +2 °C and above.

## 7.1 Components



The refrigerant circuit of the roof air conditioner consists of five main components (fig. **1**, page 3):

- **Compressor (1)**  
The compressor draws in the R407c refrigerant used and compresses it. This raises the pressure and therefore the temperature of the refrigerant.
- **Condenser (2)**  
The built-in liquefier works like a cooler or heat exchanger. The air flowing past absorbs the heat and the hot refrigerant gas cools down and becomes liquid.
- **Evaporator (3)**  
The evaporators cool down and dehumidify the air flowing past them. The refrigerant absorbs the heat and vaporises.
- **Blower (4)**  
A blower distributes the cooled air within the vehicle through an air outlet unit.
- **Solenoid valve (5)**  
The solenoid valve allows the cooling cycle to be reversed and the air feeding in to be heated.

Overview of all parts: fig. **11**, page 8.

## 7.2 Control panel

The control panel (fig. **2**, page 3) is at the air outlet unit of the roof air conditioner. It contains the following control and display elements:







No.	Explanation	
1	Status LED	
	No light:	The roof air conditioner is switched off.
	Orange light:	The roof air conditioner is in stand-by mode.
	Green light:	The roof air conditioning is switched on.
	Flashing green light:	The roof air conditioner is switching to the "Heating" mode (☀️) or is being defrosted.
	Red light:	Only if the system is connected to 12 V $\overline{\text{DC}}$ : the supply voltage of 230 V $\sim$ is not available.
	Slowly flashing red light:	Malfunction in interior temperature sensor E1
	Flashing red light:	Malfunction in exterior temperature sensor E2
	Quickly flashing red light:	Malfunction in exterior temperature sensor E3
2	Button 	Switches the roof air conditioner on, off or to stand-by mode Pressing the button longer engages the automatic mode.
3	Button 	Switches the light on or off. Only active when the roof air conditioner is switched on or on stand-by.
4	Infrared receiver for the remote control	







## 7.3 Remote control

All settings of the device (e. g. temperature settings, timer programming) are transmitted to the roof air conditioner by remote control.

The following control and display elements are available on the remote control (fig. **3**, page 4):









No.	Explanation
1	<b>Digital display:</b> Displays the following: <ul style="list-style-type: none"><li>• Time</li><li>• Selected room temperature (target value) in °C or °F</li><li>• Actual room temperature</li><li>• Air conditioning mode</li><li>• Blower level</li><li>• Symbols for active additional functions</li><li>• Battery status</li></ul>
2	 button: Switches the air conditioner and remote control on or to stand-by mode
3	 button: Selects the blower setting
4	<b>MODE</b> button: Selects the air conditioning mode
5	 button: Activates the sleep function. The sleep function automatically modifies the target value to provide a pleasant sleeping temperature.
6	 button: Press once:            Displays the current interior temperature (symbol  is displayed). Press again:           Displays the set temperature.
7	 button: Activates the "I feel" function. Every 10 minutes, the "I feel" function adjusts the target temperature to the temperature measured by the remote control.
8	<b>°C/°F</b> button: Switches between temperature units Celsius (°C) and Fahrenheit (°F)
9	 button: Sets the timer and the clock

**No. Explanation**

- 
- 10 **SET** button:  
Confirms and saves settings
- 
- 11  button:  
Switches the light of the air conditioner on or off.  
The  button remains functional even when the remote control is switched off.
- 
- 12 **+** button:  
Increases the value
- 
- 13 **-** button:  
Reduces the value
- 
- 14 Symbol  (batteries empty)  
Is displayed when the batteries in the remote control are empty. If this happens, replace the batteries, see chapter "Replacing the remote control batteries" on page 30.
- 
- 15 Symbol  (transmitting values)  
Is displayed briefly when the remote control is transmitting values to the air conditioner.
-





## 7.4 Air conditioning modes

The roof air conditioner has the following air conditioning modes:

Air conditioning mode	Display message	Explanation
Automatic		<p>You specify the temperature, and the roof air conditioner brings the interior to this temperature by heating or cooling and by controlling the necessary blower output.</p> <p>The  button is deactivated in this mode.</p>
Cooling		<p>You specify the temperature and blower settings, and the roof air conditioner cools the interior to this temperature.</p>
Heating		<p>You specify the temperature and blower settings, and the roof air conditioner heats the interior to this temperature.</p>
Circulating air		<p>You specify the blower level, and the roof air conditioner blows air into the interior.</p>
Ventilation		<p>The roof air conditioner ventilates the interior by sucking the used air from the interior with the blower. The ventilation flap is opened for this purpose.</p> <p>The  button is deactivated in this mode.</p>
Dehumidification		<p>You specify the temperature, and the roof air conditioner brings the interior to this temperature by heating or cooling the air, by controlling the necessary blower output and by dehumidifying the interior (Circulating air mode).</p> <p>The  button is deactivated in this mode.</p>

## 7.5 Additional functions

The roof air conditioner has the following additional functions:

Additional function	Display message	Explanation
Timer		The roof air conditioner is switched on at the specified time.
		The roof air conditioner is switched off at the specified time.
		The roof air conditioner is switched on and off at the specified times.
Sleep		The set temperature is reduced by 1 °C after one hour and by 2 °C after two hours to generate a pleasant temperature for sleeping.
I feel		<p>The remote control measures the room temperature and transmits this measurement to the roof air conditioner every 10 minutes. The roof air conditioner adapts the target value to this measurement.</p> <p>The remote control must be pointed at the IR receiver (fig. <b>2</b> 4, page 3) on the control panel.</p>

## 8 Before initial use

### Inspection before starting up

Before you switch on the roof air conditioner, observe the following:

- Check whether the supply voltage and frequency correspond to the values specified in the technical data, see page 37.
- Ensure both the air intake opening and the air nozzles are free. All ventilation grilles must always be kept free to ensure that the roof air conditioner is able to operate at maximum capacity.





#### **CAUTION! Beware of injury**

Do not insert your fingers or objects into the air nozzles or the intake grille.

### Setting the time

- Set the current time: see chapter "Setting the time" on page 31.

### Set the remote control

- Insert the batteries (see chapter "Replacing the remote control batteries" on page 30).
- ✓ The display shows all symbols for 5 seconds.
- Press simultaneously the  button and the  button during this 5 seconds.
- ✓ The display shows the default model number.
- Press simultaneously **+** and **-** button within 3 seconds to select the model number:
  - FreshWell 3000: 02
  - FreshJet: 07
  - FreshLight: 11
- ✓ The display shows all symbols for 5 seconds.
- ✓ The remote control is ready for operation.

## 9 Operating the roof air conditioner

### 9.1 Basic notes on operation

The roof air conditioner has three operating modes:

Operating mode	Features
Off	The roof air conditioner is switched off. The remote control is inactive.
Stand-by	The roof air conditioning is ready for operation and can be switched on with the remote control.
On	The roof air conditioner is conditioning the air in the interior.

You can use the **control panel** to

- switch the roof air conditioner on, off or to stand-by mode
- switch the light on and off

You can use the **remote control** to

- switch the roof air conditioner to and from stand-by mode.
- switch the light on and off
- make the settings
- select additional functions

### 9.2 Using the remote control

There are two ways to control the roof air conditioner with the remote control:

- You can transmit the values directly to the roof air conditioner when you set them
- You can first specify all values on the remote control and then transmit them collectively to the roof air conditioner

#### Transmitting values directly when they are set

The remote control **must** be pointed at the IR receiver (fig. **2** 4, page 3) on the control panel during operation.

When a button is pressed, the value is transmitted directly to the roof air conditioner. The roof air conditioner confirms the receipt of data with a high note.

## Specifying values and transmitting them collectively to the roof air conditioner

The remote control **may not** be pointed at the IR receiver (fig. **2** 4, page 3) on the control panel during operation.

Specify the required values on the remote control. Once you have made all your settings, point the remote control to the IR receiver on the control panel and press the **SET** button. This transmits the data to the roof air conditioner. The roof air conditioner confirms the receipt of data with a high note.

## Switching only the remote control to or from stand-by

In stand-by mode, the remote control display shows only the time.

If the remote control is not pointing to the IR receiver (fig. **2** 4, page 3) on the control panel, you can activate the remote control or switch it to stand-by independently from the roof air conditioner:

➤ Press the ① button.

## 9.3 Hint for improved use

The following hints will optimise the performance of your roof air conditioner:

- Improve the heat insulation of your vehicle by sealing gaps and hanging reflective blinds or curtains on your windows.
- If the vehicle has been subjected to direct sunlight for a long time: Operate the roof air conditioner in the "Circulated air" (☼) or "Ventilation" (☼) mode with the windows open for a while before switching on the "Cooling" (❄) air conditioning mode.
- Avoid opening doors and windows as far as possible in the "Cooling" (❄) and "Heating" (☼) modes.
- Select an appropriate temperature and blower speed.
- Align the air nozzles sensibly.
- Make sure the air nozzles and intake grille are not covered by cloths, paper or other objects.

## 9.4 Switching the roof air conditioner on and off



### NOTE

When it is switched on, it begins to condition the air to the values that were set most recently.

### With the control panel

The figure shows how to use the control panel to switch the roof air conditioner on, off or to stand-by. Press the **(i)** button as shown in the illustration:

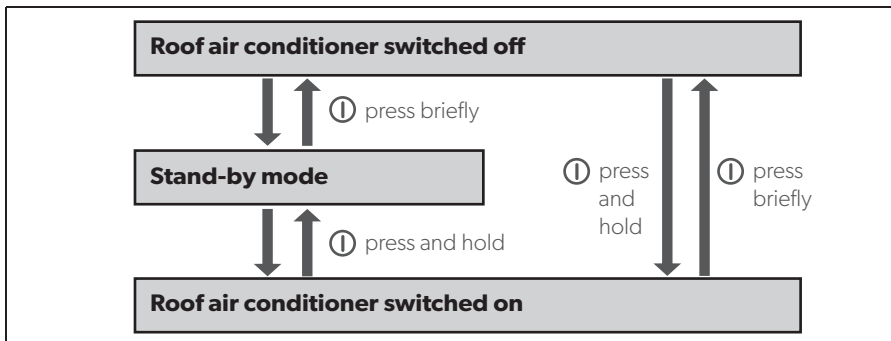

Example: The roof air conditioner is in stand-by mode. You want to switch it off.

- Briefly press the **(i)** button.
- ✓ The roof air conditioner is switched off.

### With the remote control



### NOTE

- The roof air conditioner can only be operated by the remote control when it is switched on or in stand-by mode.
- You can use the remote control to switch the roof air conditioner to and from stand-by mode. Press the **(i)** button.



## 9.5 Selecting the air conditioning mode



### NOTE





- Before selecting the “Ventilation” (☞) air conditioning mode, you have to open both blinds completely.
- In the “Ventilation” (☞) mode, the blower only starts once the ventilation flap (fig. 4 1, page 5) is open. This can take a few minutes.
- When the roof air conditioner is switched to the “Heating” (☞) mode, it takes approx. 30 seconds before heating begins. During this time, the status LED on the control panel flashes and the cooling cycle is reversed.

- Select the air conditioning mode of your choice using the **MODE** key, see chapter “Air conditioning modes” on page 19.
- ✓ The roof air conditioner confirms the receipt of the values with a high note.
- ✓ The roof air conditioner is switched to the selected air conditioning mode.

## 9.6 Selecting the blower setting manually

The blower controls the strength of the air supply.

In the “Cooling” (❄️), “Heating” (🔥) and “Circulated air” (🌀) modes, the blower levels can be selected manually. In the other air conditioning modes, the roof air conditioner controls the blower level automatically.

Display message	Explanation
	Low blower level
	Medium blower level
	High blower level
	Highest blower level
	Automatic mode, only available in the “ <b>Cooling</b> ” (❄️) and “ <b>Heating</b> ” (🔥) air conditioning modes.

- Use the 🌀 button to select the desired blower level.
- ✓ The roof air conditioner confirms the receipt of the values with a high note.
- ✓ The new blower level has been set.

## 9.7 Setting the temperature

In the “Automatic” (A), “Cooling” (❄️), “Heating” (🔥) and “Dehumidifying” (💧) modes, you can specify a temperature between 16 °C and 31 °C via the remote control.

- Use the + or – button to select the desired temperature.
- ✓ The roof air conditioner confirms the receipt of the values with a high note.
- ✓ The temperature is set on the roof air conditioner.

## 9.8 Adjusting the air nozzles

The air supply within the vehicle can be regulated by setting the air nozzles.

The air nozzles can be regulated with a slide button (fig. **5** 2, page 5) so that air is directed to the front, the back or in both directions:

- ▶ Turn the knob on the slider anti-clockwise.
- ▶ Move the slider so that the air is directed in the required direction.
- ▶ Tighten the knob again in clockwise direction.

The slats (fig. **5** 1, page 5) in the front air nozzle can be moved. This directs the air in the required direction.

## 9.9 Setting the timer

The timer function allows you to set a specific time period for air conditioning. You can specify the switch-on time, the switch-off time or both values.





### NOTE



The remote control returns to its initial mode if no button is pressed on the remote control for 15 seconds while programming the timer.

- ▶ Before programming the timer, select the air conditioning mode and all required values (e.g. temperature).





### Setting the switch-on time

- ▶ Press the  button once.
- ✓ The **ON** symbol () flashes on the display of the remote control.
- ▶ Use the **+** or **-** button to set the time when the roof air conditioner is to switch on.
- ▶ Press the **SET** button to transmit the value to the roof air conditioner.
- ✓ The switch-on time is set on the roof air conditioner.  
The roof air conditioner is switched on with the selected air conditioning mode at the specified time.
- ▶ Switch the roof air conditioner to stand-by.

### Setting the switch-off time

- Press the  button twice.
- ✓ The **OFF** symbol () flashes on the display of the remote control.
- Use the **+** or **-** button to set the time when the roof air conditioner is to switch off.
- Press the **SET** button to transmit the value to the roof air conditioner.
- ✓ The switch-off time is set on the roof air conditioner.  
The roof air conditioner runs in the selected air conditioning mode until the specified time.

### Setting the switch-on and switch-off times

- Press the  button three times.
- ✓ The **ON** symbol () flashes on the display of the remote control.  
The **OFF** symbol () is displayed.
- Use the **+** or **-** button to set the time when the roof air conditioner is to switch on.
- Press the  button again.
- ✓ The **OFF** symbol () flashes on the display of the remote control.
- Use the **+** or **-** button to set the time when the roof air conditioner is to switch off.
- Press the **SET** button to transmit the value to the roof air conditioner.
- ✓ The switch-on and switch-off times are set on the roof air conditioner.  
The roof air conditioner starts in the selected air conditioning mode at the specified time and runs until the second specified time.
- Switch the roof air conditioner to stand-by.

### Cancelling timer settings

If you have set the timer, you can cancel these settings as follows:

- Press the  button four times.
- ✓ The timer symbol disappears.
- ✓ The setting has been cancelled.



## 9.10 Activating the sleep function



### NOTE

The sleep function is deactivated in “Circulating air” () mode.

When the sleep function is activated, the set temperature is modified by 1 °C after one hour and by 2 °C after two hours to ensure a pleasant temperature for sleeping.

- Set the required temperature (see chapter “Setting the temperature” on page 26).
- Press the  button.
- ✓ The  symbol appears in the display.  
The sleep function is activated.
- To deactivate the sleep function press the  button again.





### NOTE

The sleep function is deactivated if the **MODE** button is pressed.

## 9.11 Activating the “I feel” function

When this function is active, the remote control measures the room temperature and transmits this measurement to the roof air conditioner every 10 minutes. The roof air conditioner adapts the target value to this measurement. The “I feel” function is only active when the temperature range is between +18 °C and +29 °C.

- Press the  button.
- ✓ The  symbol appears in the display.  
The “I feel” function is activated.
- Position the remote control so that it points at the IR receiver (fig. **2** 4, page 3) on the control panel. Otherwise, the values cannot be transmitted to the roof air conditioner.



### NOTE

The remote control should not be kept in a part of the room that is considerably warmer or colder than the average room temperature. It may not, for example, be left in the sun or in front of the roof air conditioner.

When the temperature rises above +29 °C or falls below +18 °C, the “I feel” function is deactivated.

- ✓ The  symbol flashes three times in the display and then turns off.

## 9.12 Operating the lights





### NOTE

The  button on the remote control is activate even if the remote control is turned off.

### Switching the light on/off with the control panel

- Briefly press the  button to switch the lamps on or off.

### Switching the light on/off with the remote control

- Press the  button to switch the lamps on or off.
- ✓ The  symbol appears in the display when the lights are turned **on**.

## 9.13 Replacing the remote control batteries

Replace the batteries if you see the  symbol on the display.

The battery compartment is on the back of the remote control.

- Gently push down the lid of the battery compartment and slide it open in the direction of the arrow.
- Insert the new batteries (2 x type AAA) in the remote control as indicated in the battery compartment.
- Close the cover of the battery compartment.



### Protect the environment!

Do not dispose of any batteries with general household waste. Return defective or used batteries to your retailer or dispose of them at collection points.

## 9.14 Setting the time

The remote control needs the current time in order to program the timer. The time is indicated on the display of the remote control.

Perform the following steps to set the time:



### NOTE

The remote control returns to its initial mode if no key is pressed on the remote control for ten seconds while setting the time.

- Press and hold the  button for 2 s.
- ✓ The time flashes on the display of the remote control.
- Use the **+** or **-** button to set the current time.  
Press the **+** or **-** button longer than 2 s to increase or decrease the time quicker
- Press the **SET** button to confirm the time.

## 9.15 Using the blinds



### NOTICE! Beware of damage

The blackout blind may not be closed completely if the vehicle is standing in the blazing sun. There is a danger of heat accumulation. In order to prevent damage, the blackout blind must remain open by at least one third.

The two blinds can be used to control the sun and light penetrating the vehicle.

- Move the blinds manually (fig. **6**, page 6).

## 10 Cleaning the roof air conditioner



### NOTICE! Beware of damage

- Do not clean the roof air conditioner with a high-pressure cleaner. Exposure to water can damage the air conditioner.
- Do not use sharp or hard objects or cleaning agents for cleaning as these may damage the roof air conditioner and the window.
- To clean the roof air conditioner, use water with a gentle cleaning agent. Never use petrol, diesel or solvents.
- When cleaning the roof window, use only cleaning agents that are approved by the manufacturer.
  - Acrylic glass polish (ref. no. 9104100242),
  - Special polishing cloth (ref. no. 9104100243) and
  - Acrylic glass cleaning agent (ref. no. 9104100244)



### NOTE

The roof window may cloud over in bright sunshine. It will become clear again as soon as it cools down.

- Clean the housing of the roof air conditioner and the air outlet unit occasionally with a damp cloth.
- Regularly remove leaves and other dirt from the ventilation grilles (fig. **7** 1, page 6) of the roof air conditioner. Make sure you do not damage the grilles in the process.
- Clean the remote control with a slightly damp cloth from time to time. We recommend using a cleaning cloth for glasses to clean the display.
- Clean the roller blind with mild soap and plenty of water.



# 11 Maintenance of the roof air conditioner



## WARNING!

Any other maintenance work to that which is described here may only be carried out by qualified personnel who are familiar with the risks involved when handling refrigerant and air conditioning systems as well as the relevant regulations.

Interval	Inspection/maintenance
Regularly	<p>Check the condensation water drainage:</p> <ul style="list-style-type: none"> <li>➤ Check whether the condensation water drainage channels (fig. <b>8</b> 1, page 6) at the sides of the roof air conditioner are clear and the condensation water is able to escape.</li> </ul>
Regularly	<p>Clean the filters on both sides of the air discharge unit (fig. <b>9</b>, page 7):</p> <ul style="list-style-type: none"> <li>➤ Manually take off the filter cover <b>(1)</b>.</li> <li>➤ Remove the filter <b>(2)</b>.</li> <li>➤ Clean the filter <b>(2)</b> with a detergent solution and let it dry.</li> <li>➤ Put the dry filter <b>(2)</b> back in.</li> <li>➤ Put the cover <b>(1)</b> back on.</li> </ul>
Once per year	<p>Check the profile seals:</p> <ul style="list-style-type: none"> <li>➤ Check the seal between the roof air conditioner and the roof of the vehicle for cracks and other damage.</li> </ul>
Once per year	<p>Have the heat exchanger serviced:</p> <ul style="list-style-type: none"> <li>➤ Have the heat exchanger of the roof air conditioner serviced by specialist workshop.</li> </ul>
Once per year	<p>Replace the carbon filter (fig. <b>10</b>, page 7):</p> <ul style="list-style-type: none"> <li>➤ Manually take off the filter cover <b>(1)</b>.</li> <li>➤ Remove the filter <b>(2)</b>.</li> <li>➤ Remove the carbon filter <b>(3)</b>.</li> <li>➤ Clean the filter <b>(2)</b> with a detergent solution and let it dry.</li> <li>➤ Put a new carbon filter in.</li> <li>➤ Put the dry filter <b>(2)</b> back in.</li> <li>➤ Put the cover <b>(1)</b> back on.</li> </ul>

# 12 Troubleshooting

Problem	Cause	Remedy
Roof air conditioner constantly switches itself off.	Icing sensor has tripped.	Outer temperature is too low or all air nozzles are closed.
No cooling capacity	The roof air conditioner is not set to cooling.	➤ Set the roof air conditioner to cooling.
	The ambient temperature is above 52 °C.	The roof air conditioner is only designed for ambient temperatures of up to 52 °C.
	The temperature set is higher than the room temperature.	➤ Select a lower temperature.
	The ambient temperature is below 16 °C.	The roof air conditioner is only designed for ambient temperatures above 16 °C.
	One of the temperature sensors is defective.	➤ Contact an authorised workshop.
	The vaporiser fan is damaged.	
	The condenser fan is damaged.	
No heating capacity	The ambient temperature is above 30 °C.	➤ Only use the heating function of the roof air conditioner at temperatures below 30 °C.
	The ambient temperature is below 2 °C.	The heating function of the roof air conditioner is only designed for ambient temperatures of up to 2 °C.
	The temperature set is above 30 °C.	➤ Select a lower temperature.
	The roof air conditioner is not set to heating.	➤ Set the roof air conditioning to heating.
	One of the temperature sensors is defective.	➤ Contact an authorised workshop.
Low air output	The air intake section is clogged up.	➤ Remove any leaves and other dirt from the ventilation grilles of the roof air conditioner.
	The blower is defective.	➤ Contact an authorised workshop.
Water enters the vehicle	The condensation water drainage openings are clogged up.	➤ Clean the drainage openings for condensation water.
	The seals are damaged.	➤ Contact an authorised workshop.

Problem	Cause	Remedy
Roof air conditioner does not switch on.	No supply voltage (230 V~) connected.	➤ Check the power supply.
	The voltage is too low (under 200 V). The voltage converter is defective.	➤ Contact an authorised workshop.
	One of the temperature sensors is defective.	
	The electrical fuse of the power supply is too low.	➤ Check the electrical fuse of the power supply.
Roof air conditioner does not switch off.	One of the temperature sensors is defective.	➤ Contact an authorised workshop.
	The electrical fuse of the power supply is too low.	➤ Check the electrical fuse of the power supply.

## 13 Warranty

The statutory warranty period applies. If the product is defective, please contact the service partner in your country (addresses on the back on the instruction manual).

Our experts will be happy to help you and will discuss the warranty process with you in more detail.

## 14 Disposal

### Regulations for environmental safety and correct disposal

All organisations must apply a set of procedures to identify, evaluate and control the influence that their activities (manufacturing, products, services, etc.) have on the environment.

The procedures to be followed to identify significant environmental impact must take the following factors into account:

- use of raw materials and natural resources
- atmospheric emissions
- discharge of liquids
- waste management and recycling
- contamination of the soil

In order to minimise environmental impact, the manufacturer provides a series of indications here below that should be taken into account by all those who, for whatever reason, interact with the appliance during its working life.

- All packing components must be disposed of (preferably recycled) in compliance with statutory legislation in the country in which disposal takes place.
- All product components must be disposed of (preferably recycled) in compliance with statutory legislation in the country in which disposal takes place.
- For correct disposal, the appliance must be consigned to an authorised waste disposal company to ensure that all recyclable components are reused and the remaining materials are processed properly.
- During installation ensure the room has adequate ventilation to prevent the build-up of stale air that might be harmful to the health of the operators.
- During operation and maintenance ensure that any waste pollutant products (oil, grease, etc.) are disposed of correctly.
- Keep noise levels down to reduce noise pollution.

For more information on correct dismantling of our products please refer to the recycling handbooks at [www.dometic.com](http://www.dometic.com).

- Place the packaging material in the appropriate recycling waste bins wherever possible.
- When in operation or undergoing repairs and maintenance work, make sure that the refrigerant circuit is not damaged and refrigerant cannot escape. It acts as a greenhouse gas and should not be allowed into the environment.



If you wish to finally dispose of the product, ask your local recycling centre or specialist dealer for details about how to do this in accordance with the applicable disposal regulations.

- Dispose of the product at an official waste disposal facility in accordance with the applicable recycling or disposal guidelines.





### **Protect the environment!**

Do not dispose of any batteries with general household waste. Return defective or used batteries to your retailer or dispose of them at collection points.

# 15 Technical data

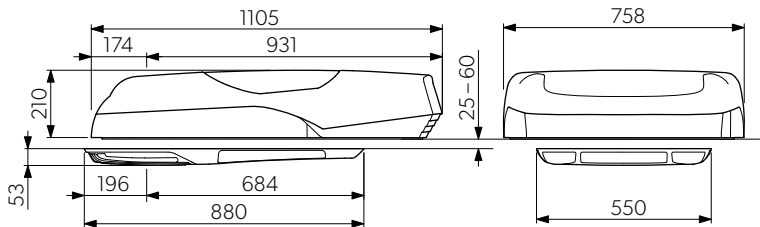
	<b>Dometic FreshLight</b>	
	<b>1600</b>	<b>2200</b>
Ref. no.:	9102900207	9102900165
Cooling capacity based on ISO 5151:	1500 W	2050 W
Heating capacity:	max. 2050 W	max. 2700 W
Rated input voltage:	230 V~/50 Hz	
Power consumption in cooling mode:	2.7 A	4.1 A
Required fuse:	3 A	5 A
Power consumption in heating mode:	3.5 A	5.2 A
Required fuse:	4 A	6 A
Operating temperature range:	0 °C to +52 °C	
Refrigerant:	R407c	
Refrigerant quantity:	0.41 kg	0.56 kg
CO <sub>2</sub> equivalent:	0.7273 t	1.1799 t
Global warming potential (GWP):	1774	
Blower:	4 blower levels 1 automatic mode	
Protection class:	IP X4	
Max. volume of space in the vehicle (with insulated walls):	20 m <sup>3</sup>	25 m <sup>3</sup>
Dimensions L x W x H (mm):	1105 x 758 x 210 (height above vehicle roof)	



	<b>Dometic FreshLight</b>	
	<b>1600</b>	<b>2200</b>
Weight:	approx. 40 kg	approx. 42 kg
Inspection/certification:		

Contains fluorinated greenhouse gases

Hermetically sealed equipment

**Bitte lesen Sie diese Anleitung vor der Inbetriebnahme sorgfältig durch und bewahren Sie sie auf. Geben Sie sie im Falle einer Weitergabe des Produktes an den Nutzer weiter.**

## Inhaltsverzeichnis

<b>1</b>	<b>Erklärung der Symbole</b> .....	40
<b>2</b>	<b>Sicherheitshinweise</b> .....	41
2.1	Grundlegende Sicherheit .....	41
2.2	Sicherheit beim Betrieb des Gerätes .....	42
<b>3</b>	<b>Zielgruppe dieser Anleitung</b> .....	43
<b>4</b>	<b>Lieferumfang</b> .....	43
<b>5</b>	<b>Zubehör</b> .....	43
<b>6</b>	<b>Bestimmungsgemäßer Gebrauch</b> .....	44
<b>7</b>	<b>Technische Beschreibung</b> .....	44
7.1	Komponenten .....	45
7.2	Bedienpanel .....	46
7.3	Fernbedienung .....	47
7.4	Klimamodi .....	49
7.5	Zusatzfunktionen .....	50
<b>8</b>	<b>Vor dem ersten Gebrauch</b> .....	51
<b>9</b>	<b>Dachklimaanlage bedienen</b> .....	52
9.1	Grundsätzliche Hinweise zur Bedienung .....	52
9.2	Fernbedienung verwenden .....	52
9.3	Hinweis zur besseren Nutzung .....	53
9.4	Dachklimaanlage ein- und ausschalten .....	54
9.5	Klimamodus wählen .....	55
9.6	Gebälsestufe manuell wählen .....	56
9.7	Temperatur einstellen .....	56
9.8	Luftdüsen einstellen .....	57
9.9	Timer programmieren .....	57
9.10	Sleep-Funktion aktivieren .....	59
9.11	Zusatzfunktion „I feel“ einstellen .....	60
9.12	Leuchten bedienen .....	61
9.13	Batterien der Fernbedienung austauschen .....	61

9.14	Uhrzeit einstellen . . . . .	62
9.15	Rollos verwenden . . . . .	62
<b>10</b>	<b>Dachklimaanlage reinigen</b> . . . . .	<b>63</b>
<b>11</b>	<b>Dachklimaanlage warten</b> . . . . .	<b>64</b>
<b>12</b>	<b>Störungen beseitigen</b> . . . . .	<b>65</b>
<b>13</b>	<b>Gewährleistung</b> . . . . .	<b>67</b>
<b>14</b>	<b>Entsorgung</b> . . . . .	<b>67</b>
<b>15</b>	<b>Technische Daten</b> . . . . .	<b>69</b>

# 1 Erklärung der Symbole



## **WARNUNG!**

**Sicherheitshinweis:** Nichtbeachtung kann zu Tod oder schwerer Verletzung führen.



## **VORSICHT!**

**Sicherheitshinweis:** Nichtbeachtung kann zu Verletzungen führen.



## **ACHTUNG!**

Nichtbeachtung kann zu Materialschäden führen und die Funktion des Produktes beeinträchtigen.



## **HINWEIS**

Ergänzende Informationen zur Bedienung des Produktes.



## 2 Sicherheitshinweise

Der Hersteller übernimmt in folgenden Fällen keine Haftung für Schäden:

- Beschädigungen am Produkt durch mechanische Einflüsse und Überspannungen
- Veränderungen am Produkt ohne ausdrückliche Genehmigung vom Hersteller
- Verwendung für andere als die in der Anleitung beschriebenen Zwecke

Er haftet insbesondere nicht für jegliche Folgeschäden, insbesondere auch nicht für Folgeschäden, die durch den Ausfall der Dachklimaanlage entstehen können.

Beachten Sie folgende grundsätzliche Sicherheitsmaßnahmen beim Gebrauch von elektrischen Geräten zum Schutz vor:

- elektrischem Schlag
- Brandgefahr
- Verletzungen

### 2.1 Grundlegende Sicherheit



#### **WARNUNG!**

- **Elektrogeräte sind kein Kinderspielzeug!**  
Kinder können Gefahren, die von elektrischen Geräten ausgehen, nicht richtig einschätzen. Lassen Sie Kinder nicht ohne Aufsicht elektrische Geräte benutzen.
- Personen (einschließlich Kinder), die aufgrund ihrer physischen, sensorischen oder geistigen Fähigkeiten oder ihrer Unerfahrenheit oder Unkenntnis nicht in der Lage sind, das Gerät sicher zu benutzen, sollten dieses Gerät nicht ohne Aufsicht oder Anweisung durch eine verantwortliche Person nutzen.
- Benutzen Sie das Gerät nur zu seinem bestimmungsgemäßen Gebrauch.
- Führen Sie keine Änderungen oder Umbauten am Gerät durch!
- Die Installation, Wartung und Reparaturen der Dachklimaanlage dürfen nur von Fachkräften durchgeführt werden, die mit den verbundenen Gefahren und den einschlägigen Vorschriften vertraut sind. Durch unsachgemäße Reparaturen können erhebliche Gefahren entstehen. Wenden Sie sich im Reparaturfall an den Service-Stützpunkt in Ihrem Land (Adressen auf der Rückseite).

- Setzen Sie die Dachklimaanlage nicht in der Nähe von entflammaren Flüssigkeiten oder in geschlossenen Räumen ein.
- Achten Sie darauf, dass brennbare Gegenstände nicht im Bereich des Luftaustritts gelagert oder montiert sind. Der Abstand muss mindestens 50 cm betragen.
- Greifen Sie nicht in Lüftungsauslässe, und führen Sie keine Fremdgegenstände in die Dachklimaanlage ein.
- Im Falle von Feuer lösen Sie **nicht** den oberen Deckel der Dachklimaanlage, sondern verwenden Sie zugelassene Löschmittel. Verwenden Sie kein Wasser zum Löschen.



### **ACHTUNG!**

- Bei angebauter Dachklimaanlage dürfen Sie auf keinen Fall mit Ihrem Wohnmobil in die Waschanlage fahren.
- Bitte informieren Sie sich bei Ihrem Fahrzeughersteller, ob aufgrund des Aufbaus der Dachklimaanlage (Aufbauhöhe 210 mm) eine Abnahme (nach § 19 StVZO) und eine Änderung des Eintrags der Fahrzeughöhe in ihren Fahrzeugpapieren notwendig sind.
- Treten Fehler im Kältemittelkreislauf der Dachklimaanlage auf, so muss die Dachklimaanlage von einem Fachbetrieb geprüft und ordnungsgemäß instand gesetzt werden. Auf keinen Fall darf das Kältemittel in die freie Atmosphäre abgelassen werden.

## **2.2 Sicherheit beim Betrieb des Gerätes**



### **WARNUNG!**

- Unterbrechen Sie bei Arbeiten am Gerät immer die Stromversorgung.



### **ACHTUNG!**

- Betreiben Sie die Dachklimaanlage nicht bei Außentemperaturen unter 0 °C. Anderenfalls besteht Beschädigungsgefahr durch frierendes Kondenswasser.
- Die Dachklimaanlage ist nicht für den Betrieb in Land- und Baumaschinen geeignet.
- Betreiben Sie das Gerät nur, wenn das Gehäuse und die Leitungen unbeschädigt sind.

## 3 Zielgruppe dieser Anleitung

Diese Bedienungsanleitung wendet sich an den Anwender der Dachklimaanlage.

## 4 Lieferumfang

### FreshLight 1600

Bezeichnung	Artikelnummer
Dachklimaanlage Dometic FreshLight 1600	9102900207
Einbauanleitung	
Bedienungsanleitung	

### FreshLight 2200

Bezeichnung	Artikelnummer
Dachklimaanlage Dometic FreshLight 2200	9102900165
Einbauanleitung	
Bedienungsanleitung	

## 5 Zubehör

Als Zubehör erhältlich (nicht im Lieferumfang enthalten):

Bezeichnung	Artikelnummer
DC-Erweiterungskit DC-Kit 2	9100300001
DC-Erweiterungskit DC-Kit 3	9100300002
DC-Erweiterungskit DC-Kit 5	9100300073



### HINWEIS

Mit einem DC-Erweiterungskit (Zubehör) kann die Dachklimaanlage Dometic FreshLight für den Fahrbetrieb erweitert werden.

## 6 Bestimmungsgemäßer Gebrauch

Die Dachklimaanlage Dometic FreshLight mit integriertem Dachfenster ist in der Lage, die Innenräume von Wohnmobilen und Caravans mit kühler oder warmer Luft zu klimatisieren.

Die Dachklimaanlage ist **nicht** für die Installation in Baumaschinen, Landmaschinen oder ähnlichen Arbeitsgeräten geeignet. Bei zu starker Vibrationseinwirkung ist eine ordnungsgemäße Funktion nicht gewährleistet.

Die Funktion der Dachklimaanlage ist garantiert für Temperaturen bis zu 52 °C.

Betreiben Sie die Dachklimaanlage im Klimamodus „Heizen“ **nicht** bei Raumtemperaturen über 30 °C.

Der Heizbetrieb wird bei Außentemperaturen von über +2 °C empfohlen.

## 7 Technische Beschreibung

Die Dachklimaanlage mit integriertem Fenster versorgt den Innenraum mit kühler oder warmer entfeuchteter Luft ohne Staub und Schmutz. Verbrauchte Luft kann durch ein Gebläse aus dem Innenraum gesogen werden.

Zwei in die Luftauslasseneinheit integrierte, dimmbare LED-Leuchten sorgen für angenehmes Licht.

Das Dachfenster verfügt über zwei Rollos: Das Verdunklungsrollo lässt kein Licht durch, das Sonnenschutznetz schützt vor direkter Sonneneinstrahlung.

Die Dachklimaanlage wird mit der Fernbedienung gesteuert.



### HINWEIS

Die Dachklimaanlage ist in der Lage, die Temperatur im Innenraum des Fahrzeugs bis auf einen bestimmten Wert abzusenken oder aufzuheizen. Die zu erreichende Temperatur beim Kühlen hängt von dem Fahrzeugtyp, der Umgebungstemperatur und der Kälteleistung Ihrer Dachklimaanlage ab. Unter einer Außentemperatur von 16 °C kühlt die Dachklimaanlage nicht mehr. Schalten Sie in diesem Fall nur den Klimamodus „Umluft“ ein.

Mit sinkender Außentemperatur nimmt die Heizleistung der Dachklimaanlage ab. Der Heizbetrieb ist nur bei Temperaturen von über +2 °C empfehlenswert.

## 7.1 Komponenten

Der Kältekreislauf der Dachklimaanlage besteht aus fünf Hauptkomponenten (Abb. **1**, Seite 3):



- **Kompressor (1)**  
Der Kompressor saugt das eingesetzte Kältemittel R407c an und verdichtet es. Somit werden Druck und dadurch auch die Temperatur des Kältemittels erhöht.
- **Kondensator (2)**  
Der eingebaute Verflüssiger funktioniert wie ein Kühler oder ein Wärmetauscher. Die vorbeiströmende Luft nimmt Wärme auf, das heiße Kältemittelgas kühlt ab und wird flüssig.
- **Verdampfer (3)**  
Die Verdampfer kühlen die vorbeiströmende Luft ab und entfeuchten sie. Das Kältemittel nimmt Wärme auf und verdampft.
- **Gebläse (4)**  
Die abgekühlte Luft wird im Fahrzeuginneren durch das Gebläse über eine Luftauslasseneinheit verteilt.
- **Magnetventil (5)**  
Über das Magnetventil ist es möglich, den Kältekreislauf umzukehren und die zugeführte Luft zu erwärmen.

Übersicht aller Bauteile: Abb. **11**, Seite 8.

## 7.2 Bedienpanel

An der Luftauslasseneinheit der Dachklimaanlage befindet sich das Bedienpanel (Abb. **2**, Seite 3).

Es enthält folgende Bedien- und Anzeigeelemente:

Nr.	Erklärung
1	Status-LED
	leuchtet nicht: Dachklimaanlage ist ausgeschaltet.
	leuchtet orange: Dachklimaanlage ist im Stand-By-Modus.
	leuchtet grün: Dachklimaanlage ist eingeschaltet.
	blinkt grün: Dachklimaanlage schaltet in den Klimamodus „Heizen“ (☀️) um oder wird gerade entfrosten.
	leuchtet rot: Nur wenn die Anlage auch an 12 V $\overline{=}$ angeschlossen ist: Die Versorgungsspannung von 230 V $\sim$ steht nicht zur Verfügung.
	blinkt langsam rot: Funktionsstörung des inneren Temperatursensors E1
	blinkt rot: Funktionsstörung des äußeren Temperatursensors E2
	blinkt schnell rot: Funktionsstörung des äußeren Temperatursensors E3
2	Taste 
	Schaltet die Dachklimaanlage ein, aus oder in den Stand-By-Modus. Langes Drücken der Taste schaltet den Automatik-Modus ein.
3	Taste 
	Schaltet das Licht ein oder aus. Ist nur dann aktiv, wenn die Dachklimaanlage eingeschaltet oder im Stand-by-Modus ist.
4	IR-Empfänger für die Fernbedienung

## 7.3 Fernbedienung

Alle Einstellungen am Gerät (z. B. Temperatureinstellung, Timerprogrammierung) werden per Fernbedienung zur Dachklimaanlage übertragen.

Folgende Bedien- und Anzeigeelemente stehen auf der Fernbedienung zur Verfügung (Abb. **3**, Seite 4):

### Nr. Erklärung

#### 1 **Digitaldisplay:**

zeigt folgendes an:

- Uhrzeit
- gewünschte Raumtemperatur (Sollwert) in °C oder °F
- tatsächliche Raumtemperatur
- Klimamodus
- Gebläsestufe
- Symbole für aktive Zusatzfunktionen
- Batteriestatus

#### 2 Taste :

Klimaanlage und Fernbedienung einschalten oder in den Stand-By-Modus schalten

#### 3 Taste :

Gebläsestufe wählen

#### 4 Taste **MODE**:

Klimamodus wählen

#### 5 Taste :

Sleep-Funktion aktivieren. Mit der Sleep-Funktion wird der Sollwert automatisch geändert, um eine angenehme Schlaftemperatur zu gewährleisten.

#### 6 Taste :

Einmal drücken: Zeigt die aktuelle Temperatur des Innenraums an (Symbol  wird angezeigt).

Erneut drücken: Zeigt die eingestellte Temperatur an.

#### 7 Taste :

„I feel“-Funktion aktivieren. Mit der „I feel“-Funktion wird der Temperatursollwert alle 10 Minuten an die Temperatur angepasst, die die Fernbedienung misst.





#### 8 Taste **°C/°F**:

Temperatur-Einheit zwischen Celsius (°C) und Fahrenheit (°F) umschalten

#### 9 Taste :

Timer programmieren und Uhrzeit einstellen

**Nr. Erklärung**

- 
- 10 Taste **SET**:  
Daten bestätigen und speichern
- 
- 11 Taste :  
Licht an der Dachklimaanlage ein- oder ausschalten  
Die Taste  ist auch bei ausgeschalteter Fernbedienung funktionsfähig.
- 
- 12 Taste **+**:  
Wert erhöhen
- 
- 13 Taste **-**:  
Wert verringern
- 
- 14 Symbol  (Batterien erschöpft)  
Wird angezeigt, wenn die Batterien der Fernbedienung erschöpft sind. Tauschen Sie in diesem Fall die Batterien aus, siehe Kapitel „Batterien der Fernbedienung austauschen“ auf Seite 61.
- 
- 15 Symbol  (Werte senden)  
Wird kurz angezeigt, wenn die Fernbedienung Werte zur Dachklimaanlage sendet.
-







## 7.4 Klimamodi

Die Dachklimaanlage verfügt über folgende Klimamodi:

Klimamodus	Display-meldung	Erklärung
Automatik	<b>A</b>	Sie legen die Temperatur fest, die Dachklimaanlage stellt durch Kühlen oder Heizen diese Temperatur im Innenraum her und steuert die benötigte Gebläseleistung.  In diesem Modus ist die Taste  deaktiviert.
Kühlen		Sie legen Temperatur und Gebläseleistung fest, die Dachklimaanlage kühlt den Innenraum auf diese Temperatur.
Heizen		Sie legen Temperatur und Gebläseleistung fest, die Dachklimaanlage heizt den Innenraum auf diese Temperatur.
Umluft		Sie legen die Lüfterstufe fest, die Dachklimaanlage bläst Luft in den Innenraum.
Entlüften		Die Dachklimaanlage entlüftet den Innenraum, indem die verbrauchte Luft durch das Gebläse aus dem Innenraum gesogen wird. Dazu wird die Belüftungsklappe geöffnet.  In diesem Modus ist die Taste  deaktiviert.
Luftentfeuchtung		Sie legen die Temperatur fest, die Dachklimaanlage stellt durch Kühlen oder Heizen der Raumluft diese Temperatur im Innenraum her, steuert die benötigte Gebläseleistung und entfeuchtet den Innenraum (Umluftbetrieb).  In diesem Modus ist die Taste  deaktiviert.

## 7.5 Zusatzfunktionen

Die Dachklimaanlage bietet folgende Zusatzfunktionen:

Zusatzfunktion	Display-meldung	Erklärung
Timer		Die Dachklimaanlage wird zum eingestellten Zeitpunkt eingeschaltet.
		Die Dachklimaanlage wird zum eingestellten Zeitpunkt ausgeschaltet.
		Die Dachklimaanlage wird zu den eingestellten Zeitpunkten ein- und wieder ausgeschaltet.
Sleep		Die eingestellte Temperatur wird nach einer Stunde um 1 °C und nach zwei Stunden um 2 °C abgesenkt, um eine angenehme Schlaftemperatur zu gewährleisten.
I feel		Die Fernbedienung misst die Raumtemperatur und überträgt den Messwert alle 10 Minuten an die Dachklimaanlage. Die Dachklimaanlage passt die Solltemperatur an diesen Messwert an. Die Fernbedienung muss dazu auf den IR-Empfänger (Abb. <b>2</b> 4, Seite 3) am Bedienpanel zeigen.

## 8 Vor dem ersten Gebrauch

### Kontrollen vor der Inbetriebnahme

Bevor Sie die Dachklimaanlage einschalten, beachten Sie bitte Folgendes:

- Kontrollieren Sie, ob Versorgungsspannung und -frequenz den Werten in den Technische Daten entsprechen, siehe Seite 69.
- Stellen Sie sicher, dass sowohl die Luftansaugöffnung als auch die Luftdüsen frei sind. Alle Lüftungsgitter müssen immer frei sein, um eine optimale Leistung der Dachklimaanlage zu gewährleisten.





#### **VORSICHT! Verletzungsgefahr!**

Stecken Sie keine Finger oder Gegenstände in die Luftdüsen oder das Ansauggitter.

### Uhrzeit einstellen

- Stellen Sie die aktuelle Uhrzeit ein: siehe Kapitel „Uhrzeit einstellen“ auf Seite 62.

### Fernbedienung einstellen

- Setzen Sie die Batterien ein (siehe Kapitel „Batterien der Fernbedienung austauschen“ auf Seite 61).
- ✓ Das Display zeigt 5 Sekunden lang alle Symbole.
- Drücken Sie während dieser 5 Sekunden gleichzeitig die Taste  und die Taste .
- ✓ Das Display zeigt die Standard-Modellnummer.
- Drücken Sie innerhalb von 3 Sekunden gleichzeitig die Taste **+** und Taste **-**, um die Modellnummer auszuwählen:
  - FreshWell 3000: 02
  - FreshJet: 07
  - FreshLight: 11
- ✓ Das Display zeigt 5 Sekunden lang alle Symbole.
- ✓ Die Fernbedienung ist betriebsbereit.

## 9 Dachklimaanlage bedienen

### 9.1 Grundsätzliche Hinweise zur Bedienung

Die Dachklimaanlage hat drei Betriebsmodi:

Betriebsmodus	Merkmale
Aus	Die Dachklimaanlage ist ausgeschaltet, die Fernbedienung ist inaktiv.
Stand-By	Die Dachklimaanlage ist betriebsbereit und kann mit der Fernbedienung eingeschaltet werden.
Ein	Die Dachklimaanlage klimatisiert den Innenraum.

Am **Bedienpanel** können Sie

- die Dachklimaanlage ein- und ausschalten sowie in den Stand-By-Modus schalten
- das Licht ein- und ausschalten

Mit der **Fernbedienung** können Sie

- die Dachklimaanlage aus dem Stand-By-Modus einschalten und wieder in den Stand-By-Modus schalten.
- das Licht ein- und ausschalten
- Einstellungen vornehmen
- Zusatzfunktionen wählen

### 9.2 Fernbedienung verwenden

Sie haben zwei Möglichkeiten, die Dachklimaanlage mit der Fernbedienung zu steuern:

- Sie können die Werte direkt beim Einstellen zur Dachklimaanlage senden
- Sie können zunächst alle Werte auf der Fernbedienung festlegen und dann gesammelt zur Dachklimaanlage senden

#### Werte direkt beim Einstellen senden

Die Fernbedienung **muss** beim Bedienen auf den IR-Empfänger (Abb. **2** 4, Seite 3) am Bedienpanel ausgerichtet sein.

Nach dem Drücken einer Taste wird der Wert direkt zur Dachklimaanlage gesendet. Die Dachklimaanlage quittiert den Empfang der Daten mit einem hohen Ton.

### Werte zunächst festlegen und gesammelt zur Dachklimaanlage senden

Die Fernbedienung **darf** beim Bedienen **nicht** auf den IR-Empfänger (Abb. **2** 4, Seite 3) am Bedienpanel ausgerichtet sein.

Legen Sie die gewünschten Werte auf der Fernbedienung fest. Wenn Sie alle Einstellungen vorgenommen haben, richten Sie die Fernbedienung auf den IR-Empfänger am Bedienpanel aus und drücken Sie die Taste **SET**. Dadurch werden die Daten erneut an die Dachklimaanlage gesendet. Die Dachklimaanlage quittiert den Empfang der Daten mit einem hohen Ton.

### Nur Fernbedienung in Stand-By-Modus schalten oder einschalten





Im Stand-By zeigt das Display der Fernbedienung lediglich die Uhrzeit an.

Wenn die Fernbedienung nicht auf den IR-Empfänger (Abb. **2** 4, Seite 3) am Bedienpanel ausgerichtet ist, können Sie die Fernbedienung getrennt von der Dachklimaanlage in den Stand-By-Modus schalten oder einschalten:

➤ Drücken Sie die Taste .

## 9.3 Hinweis zur besseren Nutzung

Wenn Sie die folgenden Hinweise beachten, optimieren Sie die Wirkungsweise Ihrer Dachklimaanlage:

- Verbessern Sie die Wärmeisolierung des Fahrzeugs, indem Sie Spalte abdichten und Fenster mit reflektierenden Rollos oder Vorhängen verhängen.
- Nachdem das Fahrzeug lange Zeit der Sonnenbestrahlung ausgesetzt war: Betreiben Sie die Dachklimaanlage erst bei geöffneten Fenstern eine Zeit lang im Klimamodus „Umluft“ () oder „Entlüften“ (), bevor Sie den Klimamodus „Kühlen“ () eingeschaltet wird.
- Vermeiden Sie im Klimamodus „Kühlen“ () oder „Heizen“ () unnötiges Öffnen von Türen und Fenstern.
- Wählen Sie eine angemessene Temperatur und Gebläsestufe.
- Richten Sie die Luftdüsen sinnvoll aus.
- Achten Sie darauf, dass die Luftdüsen und Ansauggitter nicht durch Tücher, Papier oder andere Gegenstände abgedeckt sind.

## 9.4 Dachklimaanlage ein- und ausschalten



### HINWEIS

Nach dem Einschalten wird die Klimatisierung mit den Werten gestartet, die zuletzt eingestellt waren.

### Mit dem Bedienpanel

Die Abbildung zeigt, wie Sie die Dachklimaanlage mit dem Bedienpanel ein-, aus- oder in den Stand-By-Modus schalten können. Drücken Sie dazu die Taste , wie in der Abbildung angegeben:

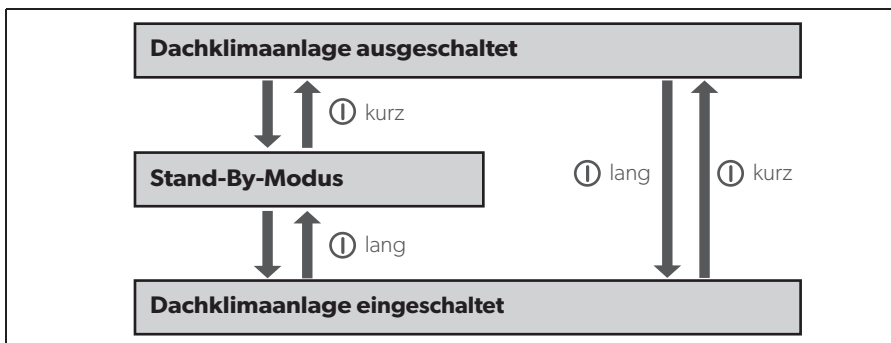

Beispiel: Die Dachklimaanlage ist im Stand-By-Modus. Sie soll ausgeschaltet werden.

- Drücken Sie die Taste  kurz.
- ✓ Die Dachklimaanlage ist ausgeschaltet.

### Mit der Fernbedienung



### HINWEIS

- Um die Dachklimaanlage mit der Fernbedienung bedienen zu können, muss die Dachklimaanlage im Stand-By-Modus oder eingeschaltet sein.
- Mit der Fernbedienung können Sie die Dachklimaanlage aus dem Stand-By-Modus einschalten und wieder in den Stand-By-Modus schalten. Drücken Sie dazu die Taste .

## 9.5 Klimamodus wählen



### HINWEIS





- Bevor Sie den Klimamodus „Entlüften“ (🌀) auswählen, müssen Sie die beiden Rollos ganz öffnen.
- Im Klimamodus „Entlüften“ (🌀) startet das Gebläse erst, nachdem die Belüftungsklappe (Abb. 4 1, Seite 5) geöffnet ist. Dies kann ein paar Minuten dauern.
- Nach dem Umschalten auf den Klimamodus „Heizen“ (🔥) startet die Dachklimaanlage mit dem Heizen erst nach ca. 30 Sekunden. In dieser Zeit blinkt die Status-LED am Bedienpanel und der Kältekreislauf wird umgekehrt.

- Wählen Sie mit der Taste **MODE** den gewünschten Klimamodus, siehe Kapitel „Klimamodi“ auf Seite 49.
- ✓ Die Dachklimaanlage quittiert den Empfang der Werte mit einem hohen Ton.
- ✓ Die Dachklimaanlage wird in den gewählten Klimamodus geschaltet.

## 9.6 Gebläsestufe manuell wählen

Das Gebläse regelt die Stärke der Luftzufuhr.

In den Klimamodi „Kühlen“ (❄️), „Heizen“ (☀️) und „Umluft“ (🌀) kann die Gebläsestufe manuell gewählt werden. In den übrigen Klimamodi steuert die Dachklimaanlage die Gebläsestufe automatisch.

Displaymeldung	Erklärung
	niedrige Gebläsestufe
	mittlere Gebläsestufe
	hohe Gebläsestufe
	höchste Gebläsestufe
	Automatikmodus, nur in den Klimamodi „ <b>Kühlen</b> “ (❄️) und „ <b>Heizen</b> “ (☀️) verfügbar.

- Wählen Sie mit der Taste (🌀) die gewünschte Gebläsestufe.
- ✓ Die Dachklimaanlage quittiert den Empfang der Werte mit einem hohen Ton.
- ✓ Die Gebläsestufe ist neu eingestellt.

## 9.7 Temperatur einstellen

In den Klimamodi „Automatik“ (A), „Kühlen“ (❄️), „Heizen“ (☀️) und „Entfeuchten“ (💧) können Sie über die Fernbedienung eine Temperatur zwischen 16 °C und 31 °C vorgeben.

- Wählen Sie mit der Taste + oder – die gewünschte Temperatur.
- ✓ Die Dachklimaanlage quittiert den Empfang der Werte mit einem hohen Ton.
- ✓ Die Temperatur ist in der Dachklimaanlage eingestellt.



## 9.8 Luftdüsen einstellen

Die Luftzufuhr in den Fahrzeug-Innenraum kann über die Stellung der Luftdüsen reguliert werden.

Die Luftdüsen können mit einem Schieber (Abb. **5** 2, Seite 5) reguliert werden, sodass die Luft entweder in beide Richtungen, nur nach vorne oder nur nach hinten gelenkt wird:

- ▶ Drehen Sie den Drehknopf des Schiebers entgegen des Uhrzeigersinns auf.
- ▶ Verschieben Sie den Schieber, sodass die Luft in die gewünschte Richtung gelenkt wird.
- ▶ Drehen Sie den Drehknopf im Uhrzeigersinn wieder fest.

Die Lamellen (Abb. **5** 1, Seite 5) der vorderen Luftdüse können gedreht werden. Dadurch wird die Luft in die gewünschte Richtung geleitet.

## 9.9 Timer programmieren

Mit der Timerfunktion können Sie einen gewünschten Zeitraum zur Klimatisierung einstellen. Dabei können Sie entweder nur den Einschaltzeitpunkt oder nur den Ausschaltzeitpunkt oder beide Werte vorgeben.





### HINWEIS



Wird bei der Timerprogrammierung für 15 Sekunden keine Taste auf der Fernbedienung gedrückt, so wechselt die Fernbedienung zurück zum Ausgangsmodus.

- ▶ Wählen Sie vor der Programmierung des Timers den Klimamodus und alle gewünschten Werte (z. B. Temperatur) aus.





### Einschaltzeitpunkt einstellen

- Drücken Sie die Taste  einmal.
- ✓ Das Symbol **ON**  blinkt auf dem Display der Fernbedienung.
- Stellen Sie mit der Taste **+** oder **-** die Uhrzeit ein, zu der die Dachklimaanlage eingeschaltet werden soll.
- Drücken Sie die Taste **SET**, um den Wert zur Dachklimaanlage zu senden.
- ✓ Der Einschaltzeitpunkt ist in der Dachklimaanlage eingestellt.  
Die Dachklimaanlage startet zum eingestellten Zeitpunkt mit dem gewählten Klimamodus.
- Schalten Sie die Dachklimaanlage in den Stand-By-Modus.

### Ausschaltzeitpunkt einstellen

- Drücken Sie die Taste  zweimal.
- ✓ Das Symbol **OFF**  blinkt auf dem Display der Fernbedienung.
- Stellen Sie mit der Taste **+** oder **-** die Uhrzeit ein, zu der die Dachklimaanlage ausgeschaltet werden soll.
- Drücken Sie die Taste **SET**, um den Wert zur Dachklimaanlage zu senden.
- ✓ Der Ausschaltzeitpunkt ist in der Dachklimaanlage eingestellt.  
Die Dachklimaanlage läuft bis zum eingestellten Zeitpunkt mit dem gewählten Klimamodus.

## Einschalt- und Ausschaltzeitpunkte einstellen

- Drücken Sie die Taste  dreimal.
- ✓ Das Symbol **ON**  blinkt auf dem Display der Fernbedienung.  
Das Symbol **OFF**  ist sichtbar.
- Stellen Sie mit der Taste **+** oder **-** die Uhrzeit ein, zu der die Dachklimaanlage eingeschaltet werden soll.
- Drücken Sie die Taste  erneut.
- ✓ Das Symbol **OFF**  blinkt auf dem Display der Fernbedienung.
- Stellen Sie mit der Taste **+** oder **-** die Uhrzeit ein, zu der die Dachklimaanlage ausgeschaltet werden soll.
- Drücken Sie die Taste **SET**, um den Wert zur Dachklimaanlage zu senden.
- ✓ Der Einschalt- und der Ausschaltzeitpunkt sind in der Dachklimaanlage eingestellt.  
Die Dachklimaanlage startet zum eingestellten Zeitpunkt mit dem gewählten Klimamodus und läuft bis zum zweiten eingestellten Zeitpunkt.
- Schalten Sie die Dachklimaanlage in den Stand-By-Modus.

## Timerprogrammierung aufheben

Wenn Sie den Timer programmiert haben, können Sie das wie folgt aufheben:

- Drücken Sie die Taste  fünfmal.
- ✓ Das Symbol für den Timer erlischt.
- ✓ Die Programmierung ist aufgehoben.

## 9.10 Sleep-Funktion aktivieren





### HINWEIS

Die Sleep-Funktion ist Modus „Umluft“ () deaktiviert.

Bei aktivierter Sleep-Funktion wird die eingestellte Temperatur nach einer Stunde um 1 °C und nach zwei Stunden um 2 °C geändert, um eine angenehme Schlaf-temperatur zu gewährleisten.

- Stellen Sie die gewünschte Temperatur ein (siehe Kapitel „Temperatur einstellen“ auf Seite 56).
- Drücken Sie die Taste .



- ✓ Das Symbol  wird im Display angezeigt.  
Die Sleep-Funktion ist aktiviert.
- Zum Deaktivieren der Sleep-Funktion drücken Sie die Taste  nochmal.

**HINWEIS**

Die Sleep-Funktion wird deaktiviert, wenn Sie die Taste **MODE** drücken.

## 9.11 Zusatzfunktion „I feel“ einstellen

Bei dieser Funktion misst die Fernbedienung die Raumtemperatur und überträgt den Messwert alle 10 Minuten an die Dachklimaanlage. Die Dachklimaanlage passt die Solltemperatur an diesen Messwert an. Die Funktion „I feel“ ist nur aktiv, wenn die Temperatur zwischen +18 °C und +29 °C liegt.

- Drücken Sie die Taste .
- ✓ Das Symbol  wird im Display angezeigt.  
Die Funktion „I feel“ ist aktiviert.
- Legen Sie die Fernbedienung so ab, dass sie auf den IR-Empfänger (Abb. **2** 4, Seite 3) am Bedienpanel zeigt. Sonst können die Werte nicht an die Dachklimaanlage gesendet werden.

**HINWEIS**

Die Fernbedienung sollte sich nicht in einem Bereich des Raums befinden, der wesentlich wärmer oder kälter als die durchschnittliche Raumtemperatur ist. Sie darf z. B. nicht in der Sonne oder vor der Dachklimaanlage liegen.

Wenn die Temperatur über +29 °C steigt oder unter +18 °C fällt, wird die Funktion „I feel“ deaktiviert.

- ✓ Das Symbol  blinkt dreimal im Display und wird dann ausgeschaltet.

## 9.12 Leuchten bedienen



### HINWEIS

Die Taste  auf der Fernbedienung ist auch dann aktiv, wenn die Fernbedienung ausgeschaltet ist.

### Licht am Bedienpanel ein-/ausschalten

- Drücken Sie die Taste , kurz, um die Leuchten ein- oder auszuschalten.

### Licht mit Fernbedienung ein-/ausschalten

- Drücken Sie die Taste , um die Leuchten ein- oder auszuschalten.
- ✓ Das Symbol  wird im Display angezeigt, wenn das Licht **eingeschaltet** ist.

## 9.13 Batterien der Fernbedienung austauschen

Tauschen Sie die Batterien aus, wenn auf dem Display das Symbol  angezeigt wird.

Das Batteriefach befindet sich an der Rückseite der Fernbedienung.

- Drücken Sie den Deckel des Batteriefachs leicht ein und schieben Sie ihn in Pfeilrichtung auf.
- Setzen Sie die neuen Batterien (2 x Typ AAA) wie im Batteriefach abgebildet in die Fernbedienung ein.
- Schließen sie den Deckel des Batteriefachs.



### Schützen Sie Ihre Umwelt!

Akkus und Batterien gehören nicht in den Hausmüll.

Geben Sie bitte Ihre defekten Akkus oder verbrauchten Batterien beim Händler oder bei einer Sammelstelle ab.

## 9.14 Uhrzeit einstellen

Die Fernbedienung benötigt zur Timerprogrammierung die aktuelle Uhrzeit. Die Uhrzeit wird auf dem Display der Fernbedienung angezeigt.

Zum Einstellen der Uhrzeit führen Sie folgende Schritte aus:



### HINWEIS

Wenn beim Einstellen der Uhrzeit für ca. 10 Sekunden keine Taste auf der Fernbedienung gedrückt wird, so wechselt die Fernbedienung zurück zum Ausgangsmodus.

- ▶ Drücken Sie die Taste  lange, um in den Modus zum Einstellen der Uhrzeit zu gelangen.
- ✓ Die Uhrzeit blinkt auf dem Display der Fernbedienung.
- ▶ Stellen Sie mit der Taste **+** oder **-** die aktuelle Uhrzeit ein.  
Drücken Sie die Taste **+** oder **-** länger als 2 s, um die Zeit schneller vor- oder zurückzustellen.
- ▶ Drücken Sie die Taste **SET**, um die Uhrzeit zu bestätigen.

## 9.15 Rollos verwenden



### ACHTUNG! Beschädigungsgefahr!

Wenn das Fahrzeug in der prallen Sonne steht, darf das Verdunklungsrollo nicht ganz geschlossen werden. Es kann zu einem Hitzestau kommen. Um Materialschäden zu vermeiden, muss das Verdunklungsrollo mindestens zu einem Drittel geöffnet bleiben.

Mit den beiden Rollos kann der Sonnen- oder Lichteinfall in das Fahrzeuginnere geregelt werden.

- ▶ Verschieben Sie die Rollos mit der Hand (Abb. **6**, Seite 6).

## 10 Dachklimaanlage reinigen



### ACHTUNG! Beschädigungsgefahr!

- Reinigen Sie die Dachklimaanlage nicht mit einem Hochdruckreiniger. Eindringendes Wasser kann die Dachklimaanlage beschädigen.
- Verwenden Sie keine scharfen oder harten Gegenstände oder Reinigungsmittel zur Reinigung, da dies zu einer Beschädigung der Dachklimaanlage und des Fensters führen kann.
- Verwenden Sie zur Reinigung der Dachklimaanlage lediglich Wasser mit einem schonenden Reinigungsmittel. Verwenden Sie auf keinen Fall Benzin, Diesel oder Lösungsmittel.
- Verwenden Sie zur Reinigung des Dachfensters ausschließlich die vom Hersteller empfohlenen Reinigungsmittel:
  - Acrylglas-Politur (Art.-Nr. 9104100242),
  - Spezial-Politurtuch (Art.-Nr. 9104100243) und
  - Acrylglas-Reiniger (Art.-Nr. 9104100244)



### HINWEIS

Bei starker Sonneneinstrahlung kann sich das Dachfenster eintrüben. Es wird wieder klar, sobald es sich abkühlt.

- Reinigen Sie das Gehäuse der Dachklimaanlage und die Luftauslassereinheit gelegentlich mit einem feuchten Tuch.
- Entfernen Sie regelmäßig Laub und anderen Schmutz von den Belüftungsöffnungen (Abb. **7** 1, Seite 6) auf der Dachklimaanlage. Achten Sie darauf, dass Sie dabei nicht die Lamellen in der Dachklimaanlage beschädigen.
- Reinigen Sie die Fernbedienung gelegentlich mit einem leicht feuchten Tuch. Zur Reinigung des Displays empfiehlt sich ein Brillenputztuch.
- Reinigen Sie die Rollos mit milder Seifenlauge und viel Wasser.

# 11 Dachklimaanlage warten



## WARNING!

Andere Wartungsarbeiten als die hier beschriebenen dürfen nur von Fachkräften durchgeführt werden, die mit den Gefahren beim Umgang mit Kältemittel und Klimaanlagen sowie den einschlägigen Vorschriften vertraut sind. Durch unsachgemäße Wartungsarbeiten können erhebliche Gefahren entstehen.

Intervall	Prüfung/Wartung
Regelmäßig	Kondenswasserabläufe prüfen: <ul style="list-style-type: none"> <li>➤ Prüfen Sie, ob die Kondenswasserabläufe (Abb. <b>8</b> 1, Seite 6) an den Seiten der Dachklimaanlage frei sind und das entstehende Kondenswasser ablaufen kann.</li> </ul>
Regelmäßig	Filter an beiden Seiten der Luftausströmeinheit reinigen (Abb. <b>9</b> , Seite 7): <ul style="list-style-type: none"> <li>➤ Entfernen Sie von Hand die Abdeckung (<b>1</b>) des Filters.</li> <li>➤ Entnehmen Sie den Filter (<b>2</b>).</li> <li>➤ Reinigen Sie die Filter (<b>2</b>) mit einer Waschmittellösung und lassen Sie ihn trocknen.</li> <li>➤ Setzen Sie den trockenen Filter (<b>2</b>) wieder ein.</li> <li>➤ Setzen Sie die Abdeckung (<b>1</b>) wieder ein.</li> </ul>
Einmal pro Jahr	Profildichtungen prüfen: <ul style="list-style-type: none"> <li>➤ Prüfen Sie die Profildichtung der Dachklimaanlage zum Fahrzeugdach auf Risse und andere Beschädigungen.</li> </ul>
Einmal pro Jahr	Wärmetauscher warten lassen: <ul style="list-style-type: none"> <li>➤ Lassen Sie die Wärmetauscher der Dachklimaanlage von einer Fachwerkstatt warten.</li> </ul>
Einmal pro Jahr	Aktivkohle-Filter ersetzen (Abb. <b>10</b> , Seite 7): <ul style="list-style-type: none"> <li>➤ Entfernen Sie von Hand die Abdeckung (<b>1</b>) des Filters.</li> <li>➤ Entnehmen Sie den Filter (<b>2</b>).</li> <li>➤ Entfernen Sie den Aktivkohle-Filter (<b>3</b>).</li> <li>➤ Reinigen Sie die Filter (<b>2</b>) mit einer Waschmittellösung und lassen Sie ihn trocknen.</li> <li>➤ Setzen Sie einen neuen Aktivkohle-Filter ein.</li> <li>➤ Setzen Sie den trockenen Filter (<b>2</b>) wieder ein.</li> <li>➤ Setzen Sie die Abdeckung (<b>1</b>) wieder ein.</li> </ul>



## 12 Störungen beseitigen

Störung	Ursache	Behebung
Dachklimaanlage schaltet ständig ab	Vereisungsfühler hat geschaltet.	Außentemperatur ist zu niedrig oder alle Luftdüsen sind verschlossen.
Keine Kühlleistung	Die Dachklimaanlage ist nicht auf Kühlen eingestellt.	➤ Stellen Sie die Dachklimaanlage auf Kühlen.
	Die Umgebungstemperatur ist höher als 52°C.	Die Dachklimaanlage ist nur für eine Umgebungstemperatur bis 52 °C ausgelegt.
	Die eingestellte Temperatur ist höher als die Raumtemperatur.	➤ Wählen Sie eine niedrigere Temperatur.
	Die Umgebungstemperatur ist niedriger als 16 °C.	Die Dachklimaanlage ist nur für eine Umgebungstemperatur ab 16 °C ausgelegt.
	Einer der Temperaturfühler ist defekt. Das Verdampfergebläse ist schadhaft. Das Kondensatorgebläse ist schadhaft.	➤ Wenden Sie sich an eine autorisierte Fachwerkstatt.
Keine Heizleistung	Die Umgebungstemperatur liegt über 30 °C.	➤ Nutzen Sie die Heizfunktion der Dachklimaanlage nur bei einer Temperatur unter 30 °C.
	Die Umgebungstemperatur liegt unter 2 °C.	Die Heizfunktion der Dachklimaanlage ist nur für eine Umgebungstemperatur bis 2 °C ausgelegt.
	Die eingestellte Temperatur ist höher als 30 °C.	➤ Wählen Sie eine niedrigere Temperatur.
	Die Dachklimaanlage ist nicht auf Heizen eingestellt.	➤ Stellen sie die Dachklimaanlage auf Heizen.
	Einer der Temperaturfühler ist defekt.	➤ Wenden Sie sich an eine autorisierte Fachwerkstatt.

Störung	Ursache	Behebung
Schlechte Luftleistung	Die Luftansaugung ist verstopft.	➤ Entfernen Sie Laub und anderen Schmutz von den Belüftungslamellen auf der Dachklimaanlage.
	Das Gebläse ist defekt.	➤ Wenden Sie sich an eine autorisierte Fachwerkstatt.
Wassereintritt im Fahrzeug	Die Ablauföffnungen für Kondenswasser sind verstopft.	➤ Reinigen Sie die Ablauföffnungen für Kondenswasser.
	Die Dichtungen sind schadhaft.	➤ Wenden Sie sich an eine autorisierte Fachwerkstatt.
Dachklimaanlage schaltet nicht ein	Es liegt keine Versorgungsspannung (230 V~) an.	➤ Kontrollieren Sie die Spannungsversorgung.
	Die Spannung ist zu niedrig (unter 200 V).	➤ Wenden Sie sich an eine autorisierte Fachwerkstatt.
	Der Spannungswandler ist defekt.	
	Einer der Temperatursensoren ist defekt.	
	Die elektrische Absicherung der Spannungsversorgung ist zu gering.	➤ Prüfen Sie die elektrische Absicherung der Spannungsversorgung.
Dachklimaanlage schaltet nicht ab	Einer der Temperatursensoren ist defekt.	➤ Wenden Sie sich an eine autorisierte Fachwerkstatt.
	Die elektrische Absicherung der Spannungsversorgung ist zu gering.	➤ Prüfen Sie die elektrische Absicherung der Spannungsversorgung.

## 13 Gewährleistung

Es gilt die gesetzliche Gewährleistungsfrist. Sollte das Produkt defekt sein, wenden Sie sich bitte an einen Service-Partner in Ihrem Land (Adressen siehe Rückseite der Anleitung).

Unsere Spezialisten helfen Ihnen gerne weiter und besprechen mit Ihnen den weiteren Verlauf der Gewährleistung.

## 14 Entsorgung

### Vorschriften für Umweltschutz und fachgerechte Entsorgung

Alle Organisationen müssen eine Reihe von Maßnahmen anwenden, um den Einfluss, den ihre Aktivitäten (Herstellung, Produkte, Service usw.) auf die Umwelt haben, zu erkennen, zu bewerten und zu kontrollieren.

Die zu befolgenden Maßnahmen zur Erkennung von erheblichen Auswirkungen auf die Umwelt müssen folgende Faktoren zu berücksichtigen:

- Verwendung von Rohstoffen und natürlichen Ressourcen
- atmosphärische Emissionen
- Austritt von Flüssigkeiten
- Entsorgung und Recycling
- Bodenkontamination

Um die Auswirkungen auf die Umwelt zu minimieren, stellt der Hersteller im Folgenden eine Reihe von Anzeichen dar, die jeder berücksichtigen muss, der (aus welchem Grund auch immer) mit dem Gerät während dessen Lebensdauer interagiert.

- Das gesamte Verpackungsmaterial muss entsprechend der gesetzlichen Vorschriften des Landes, in dem die Entsorgung stattfindet, entsorgt (vorzugsweise recycelt) werden.
- Alle Produkt-Komponenten müssen entsprechend der gesetzlichen Vorschriften des Landes, in dem die Entsorgung stattfindet, entsorgt (vorzugsweise recycelt) werden.
- Zur korrekten Entsorgung muss das Gerät an ein autorisiertes Recyclingcenter übergeben werden, damit sichergestellt ist, dass alle recycelbaren Komponenten wiederverwendet werden und mit den restlichen Materialien ordnungsgemäß verfahren wird.

- Stellen Sie während der Installation sicher, dass der Raum ausreichend belüftet ist, um das Entstehen von abgestandener Luft zu verhindern, die schädlich für die Gesundheit des Bediener könnte.
- Stellen Sie während des Betrieb und der Wartung sicher, dass alle schädlichen Abfallprodukte (Öl, Fett usw.) ordnungsgemäß entsorgt werden.
- Halten Sie den Lärmpegel zur Reduzierung der Lärmbelästigung gering.

Weitere Informationen zur korrekten Deinstallation unserer Produkte entnehmen Sie bitte den Recycling-Anleitungen auf [www.dometic.com](http://www.dometic.com).

- Geben Sie das Verpackungsmaterial möglichst in den entsprechenden Recycling-Müll.
- Achten Sie im Betrieb sowie bei Reparaturen und Wartungsarbeiten darauf, dass der Kühlkreislauf nicht beschädigt wird und das Kältemittel nicht entweichen kann. Es wirkt als Treibhausgas und sollte nicht in die Umwelt gelangen.



Wenn Sie das Produkt endgültig außer Betrieb nehmen, informieren Sie sich bitte beim nächsten Recyclingcenter oder bei Ihrem Fachhändler über die zutreffenden Entsorgungsvorschriften.

- Entsorgen Sie das Produkt nur entsprechend der geltenden Recycling- oder Entsorgungsvorschriften bei einem autorisierten Entsorgungsunternehmen.



### **Schützen Sie Ihre Umwelt!**

Akkus und Batterien gehören nicht in den Hausmüll.

Geben Sie bitte Ihre defekten Akkus oder verbrauchten Batterien beim Händler oder bei einer Sammelstelle ab.

# 15 Technische Daten

	<b>Dometic FreshLight</b>	
	<b>1600</b>	<b>2200</b>
Art.-Nr.:	9102900207	9102900165
Kühlleistung in Anlehnung an ISO 5151:	1500 W	2050 W
Heizleistung:	max. 2050 W	max. 2700 W
Eingangsnennspannung:	230 V~ / 50 Hz	
Stromaufnahme bei Kühlbetrieb:	2,7 A	4,1 A
Benötigte Sicherung:	3 A	5 A
Stromaufnahme bei Heizbetrieb:	3,5 A	5,2 A
Benötigte Sicherung:	4 A	6 A
Betriebstemperaturbereich:	0 °C bis +52 °C	
Kühlmittel:	R407c	
Kühlmittelmenge:	0,41 kg	0,56 kg
CO <sub>2</sub> -Äquivalent:	0,7273 t	0,9934 t
Treibhauspotential (GWP):	1774	
Gebläse:	4 Gebläsestufen 1 Automatikmodus	
Schutzklasse:	IP X4	
Max. Raumvolumen des Fahrzeugs (mit isolierten Wänden):	20 m <sup>3</sup>	25 m <sup>3</sup>
Abmessungen L x B x H (mm):	1105 x 758 x 210 (Höhe über Fahrzeugdach)	

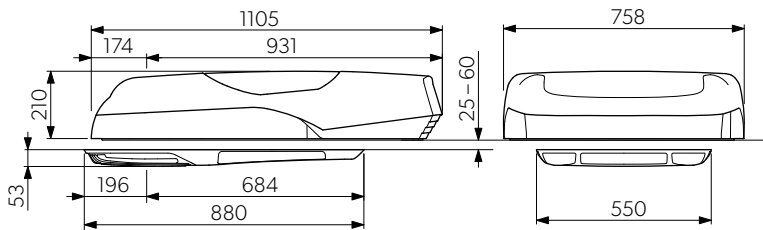

	<b>Dometic FreshLight</b>	
	<b>1600</b>	<b>2200</b>
Gewicht:	ca. 40 kg	ca. 42 kg
Prüfung/Zertifikat:		

Enthält fluorierte Treibhausgase

Hermetisch geschlossene Einrichtung

**Veillez lire ce manuel attentivement avant de mettre l'appareil en service et conservez-le. En cas de passer le produit, veuillez le transmettre au nouvel acquéreur.**

## Table des matières

<b>1</b>	<b>Explication des symboles</b> .....	72
<b>2</b>	<b>Consignes de sécurité</b> .....	73
2.1	Consignes générales de sécurité .....	73
2.2	Consignes de sécurité concernant le fonctionnement de l'appareil .....	74
<b>3</b>	<b>Groupe cible de cette notice</b> .....	75
<b>4</b>	<b>Contenu de la livraison</b> .....	75
<b>5</b>	<b>Accessoires</b> .....	75
<b>6</b>	<b>Usage conforme</b> .....	76
<b>7</b>	<b>Description technique</b> .....	76
7.1	Composantes .....	77
7.2	Panneau de commande .....	78
7.3	Télécommande .....	79
7.4	Modes de climatisation .....	81
7.5	Fonctions supplémentaires .....	82
<b>8</b>	<b>Avant la première utilisation</b> .....	83
<b>9</b>	<b>Utilisation du climatiseur de toit</b> .....	84
9.1	Remarques générales concernant l'utilisation .....	84
9.2	Utilisation de la télécommande .....	84
9.3	Consignes optimisant l'utilisation de l'appareil .....	85
9.4	Mise en marche / à l'arrêt du climatiseur .....	86
9.5	Sélection du mode de climatisation .....	87
9.6	Sélection manuelle de la vitesse de ventilation .....	88
9.7	Réglage de la température .....	89
9.8	Réglage des buses de ventilation .....	89
9.9	Programmation de l'horloge programmable .....	90
9.10	Activation de la fonction Sleep .....	91
9.11	Réglage de la fonction supplémentaire « I feel » .....	92
9.12	Utilisation des lampes .....	93
9.13	Changement des piles de la télécommande .....	93

9.14	Réglage de l'heure .....	94
9.15	Utilisation des stores .....	94
<b>10</b>	<b>Nettoyage du climatiseur de toit</b> .....	<b>95</b>
<b>11</b>	<b>Entretien du climatiseur de toit</b> .....	<b>96</b>
<b>12</b>	<b>Guide de dépannage</b> .....	<b>97</b>
<b>13</b>	<b>Garantie</b> .....	<b>99</b>
<b>14</b>	<b>Retraitement</b> .....	<b>99</b>
<b>15</b>	<b>Données techniques</b> .....	<b>101</b>

## 1 Explication des symboles



### **AVERTISSEMENT !**

**Consigne de sécurité :** le non-respect de ces consignes peut entraîner la mort ou de graves blessures.



### **ATTENTION !**

**Consigne de sécurité :** le non-respect de ces consignes peut entraîner des blessures.



### **AVIS !**

Le non-respect de ces consignes peut entraîner des dommages matériels et des dysfonctionnements du produit.



### **REMARQUE**

Informations complémentaires sur l'utilisation du produit.



## 2 Consignes de sécurité

Le fabricant décline toute responsabilité pour des dommages dans les cas suivants :

- des influences mécaniques et des surtensions ayant endommagé le matériel
- des modifications apportées au produit sans autorisation explicite de la part du fabricant
- une utilisation différente de celle décrite dans la notice

Il décline notamment toute responsabilité pour tous les dommages consécutifs, en particulier pour les dommages consécutifs à une panne du climatiseur de toit.

Lors de l'utilisation d'appareils électriques, les consignes générales de sécurité suivantes doivent être respectées afin d'éviter

- une décharge électrique,
- un incendie,
- des blessures.

### 2.1 Consignes générales de sécurité



#### AVERTISSEMENT !

- **Les appareils électriques ne sont pas des jouets pour enfants !**  
Les enfants ne peuvent estimer les dangers éventuels des appareils électriques. Ne laissez pas les enfants utiliser des appareils électriques sans surveillance.
- Ne laissez pas des personnes (enfants compris) incapables d'utiliser le produit de manière sûre, en raison de déficiences physiques, sensorielles ou mentales ou de leur manque d'expérience ou de connaissances, utiliser ce produit sans surveillance.
- Utilisez l'appareil conformément à l'usage pour lequel il a été conçu.
- Ne procédez à aucune modification ni transformation de l'appareil !
- L'installation, la maintenance et les réparations du climatiseur de toit doivent être effectuées par un personnel qualifié et parfaitement informé des dangers et règlements spécifiques à ces manipulations. Toute réparation mal effectuée risquerait d'entraîner de graves dangers. Si des réparations sont nécessaires, adressez-vous à la filiale chargée du service après-vente dans votre pays (adresses au dos de la notice).
- N'utilisez pas le climatiseur de toit à proximité de liquides inflammables ou dans des pièces fermées.

- Veillez à ce qu'aucun objet inflammable ne soit entreposé ni monté dans la zone de sortie de l'air. Il convient de maintenir une distance de 50 cm minimum.
- Ne glissez pas les doigts dans les sorties d'air et n'introduisez aucun objet à l'intérieur du climatiseur de toit.
- En cas d'incendie, n'ouvrez **pas** le couvercle supérieur du climatiseur de toit et utilisez un agent d'extinction agréé. N'essayez pas d'éteindre l'incendie avec de l'eau.

**AVIS !**

- Si votre camping-car est équipé d'un climatiseur de toit, ne le lavez jamais dans une station de lavage automatique.
- Veuillez vous informer auprès du fabricant de votre véhicule si son changement de hauteur dû à l'installation du climatiseur de toit (hauteur rapportée : 210 mm) doit être agréé (conformément à la réglementation nationale sur la mise en circulation des véhicules) et consigné dans les papiers du véhicule.
- Si des défauts apparaissent dans le circuit frigorifique du climatiseur, ce dernier doit être contrôlé et remis en état par une entreprise spécialisée. Tout échappement du fluide frigorigène dans l'atmosphère est formellement interdit.

## 2.2 Consignes de sécurité concernant le fonctionnement de l'appareil

**AVERTISSEMENT !**

- Coupez l'alimentation électrique au cours de travaux sur l'appareil.

**AVIS !**

- Ne faites pas fonctionner le climatiseur de toit si la température extérieure est inférieure à 0 °C. L'appareil risquerait alors d'être endommagé par de l'eau de condensation gelée.
- Le climatiseur de toit n'est pas conçu pour être utilisé dans des machines agricoles ou de construction.
- Faites fonctionner l'appareil uniquement si le boîtier et les conduites sont intacts.

### 3 Groupe cible de cette notice

Ce manuel s'adresse à l'utilisateur du climatiseur de toit.

### 4 Contenu de la livraison

#### FreshLight 1600

Désignation	Numéro de produit
Climatiseur de toit Dometic FreshLight 1600	9102900207
Notice d'installation	
Notice d'utilisation	

#### FreshLight 2200

Désignation	Numéro de produit
Climatiseur de toit Dometic FreshLight 2200	9102900165
Notice d'installation	
Notice d'utilisation	

### 5 Accessoires

Disponibles en accessoires (non compris dans la livraison) :

Désignation	Numéro de produit
Kit d'extension DC DC-Kit2	9100300001
Kit d'extension DC DC-Kit3	9100300002
Kit d'extension DC DC-Kit5	9100300073



#### REMARQUE

À l'aide d'un kit d'extension DC (en accessoire), il est possible d'utiliser le climatiseur de toit Dometic FreshLight pendant le trajet.

## 6 Usage conforme

Le climatiseur de toit Dometic FreshLight à dôme de toit intégré est capable de climatiser l'intérieur des camping-cars et des caravanes grâce à de l'air frais.

Le climatiseur de toit **ne convient pas** aux engins de construction, aux machines agricoles ou autres engins de travail similaires. Le fonctionnement correct du climatiseur n'est pas garanti en cas de vibrations excessives.

Le fonctionnement du climatiseur de toit est garanti pour des températures allant jusqu'à 52 °C.

N'utilisez **pas** le climatiseur de toit en mode de climatisation « chauffage » si la température ambiante est supérieure à 30 °C.

Il est conseillé d'utiliser le mode chauffage de l'appareil à des températures extérieures supérieures à +2 °C.

## 7 Description technique

Le climatiseur de toit à fenêtre intégrée alimente l'habitacle en air frais ou chaud, déshumidifié, sans poussière ni saleté. L'air vicié peut être aspiré hors de l'habitacle par une soufflerie.

Deux lampes DEL réglables, intégrées dans l'unité de sortie d'air, éclairent d'une lumière agréablement tamisée.

Le dôme de toit dispose de deux stores : le store occultant ne laisse pas passer la lumière, le store de protection protège contre le rayonnement solaire direct.

Le climatiseur de toit est commandé grâce à une télécommande.



### REMARQUE

Le climatiseur de toit peut réduire ou augmenter la température de l'intérieur du véhicule jusqu'à une certaine température. La température pouvant être atteinte varie en fonction du type de véhicule, de la température ambiante et de la puissance frigorifique de votre climatiseur de toit. En dessous d'une température ambiante de 16 °C, le climatiseur de toit ne refroidit plus. Dans ce cas, utilisez uniquement le mode de climatisation « Circulation d'air ».

Lorsque la température extérieure baisse, la puissance calorifique du climatiseur de toit diminue. Il est conseillé d'utiliser le mode chauffage de l'appareil uniquement à des températures supérieures à +2 °C.

## 7.1 Composantes

Le circuit frigorifique du climatiseur est constitué de cinq éléments principaux (fig. **1**, page 3) :



- **Compresseur (1)**  
Le compresseur aspire le fluide frigorigène R407c utilisé et le comprime. Cela fait augmenter la pression et donc, la température du frigorigène.
- **Condenseur (2)**  
Le condenseur intégré fonctionne comme un refroidisseur ou un échangeur thermique. L'air qui circule absorbe la chaleur, le gaz frigorigène chaud refroidit et se liquéfie.
- **Évaporateurs (3)**  
Les évaporateurs refroidissent et déshumidifient l'air qui circule. Le frigorigène absorbe la chaleur et s'évapore.
- **Ventilateur (4)**  
L'air rafraîchi est diffusé dans l'habitacle du véhicule par le ventilateur, via une unité de sortie d'air.
- **Électrovanne (5)**  
Grâce à l'électrovanne, il est possible d'inverser le circuit de refroidissement et de chauffer l'air insufflé.

Vue d'ensemble de tous les éléments : fig. **11**, page 8.

## 7.2 Panneau de commande

L'unité de ventilation du climatiseur est munie d'un panneau de commande (fig. **2**, page 3).







Il contient les éléments de commande et d'affichage suivants :





N°	Explication	
1	Le voyant d'état	
	n'est pas éclairé :	le climatiseur de toit est éteint
	s'allume en orange :	le climatiseur de toit est en mode veille
	s'allume en vert :	le climatiseur de toit est allumé
	clignote lentement en vert :	Le climatiseur de toit commute en mode « Chauffage » (☀️) ou est en cours de dégivrage.
	s'allume en rouge :	uniquement si le climatiseur est raccordé à 12 V $\overline{\text{---}}$ : la tension électrique de 230 V $\sim$ n'est pas disponible
	clignote lentement en rouge :	dysfonctionnement du capteur interne de température E1
	clignote en rouge :	dysfonctionnement du capteur externe de température E2
	clignote rapidement en rouge :	dysfonctionnement du capteur externe de température E3
2	Touche 	Permet d'allumer et d'éteindre le climatiseur de toit ou de le mettre en mode veille
		Un long appui sur la touche permet d'activer le mode automatique
3	Touche 	Permet d'allumer ou d'éteindre la lumière
		N'est activé que lorsque le climatiseur de toit est allumé ou en mode veille
4	Récepteur IR pour la télécommande	

## 7.3 Télécommande

Tous les réglages du climatiseur (p. ex. réglage de la température, programmation de la minuterie, etc.) sont transmis au climatiseur par télécommande.

Les éléments de commande et d'affichage suivants sont disponibles sur la télécommande (fig. **3**, page 4) :









N°	Explication
1	<b>Écran numérique :</b> affichage des données suivantes : <ul style="list-style-type: none"> <li>• heure</li> <li>• température intérieure désirée (valeur de consigne) en °C ou °F</li> <li>• température ambiante effective</li> <li>• Mode de climatisation</li> <li>• niveau de ventilation</li> <li>• symboles pour fonctions supplémentaires activées</li> <li>• état de la batterie</li> </ul>
2	Touche  : activation du climatiseur et de la télécommande ou mise en mode veille
3	Touche  : sélection de la vitesse de ventilation
4	Touche <b>MODE</b> : sélection du mode de climatisation
5	Touche  : activation de la fonction Sleep. La fonction Sleep modifie automatiquement la valeur de consigne, afin de garantir une température de sommeil agréable.
6	Touche  : une pression : affichage de la température actuelle de l'habitacle (le symbole  s'affiche). une nouvelle pression : affichage de la température réglée.
7	Touche  : activation de la fonction « I feel ». La fonction « I feel » permet d'adapter toutes les 10 minutes la valeur de consigne à la température mesurée par la télécommande.
8	Touche <b>°C/°F</b> : commutation de l'unité de température entre Celsius (°C) et Fahrenheit (°F)

N°	Explication
9	Touche  : programmation de la minuterie et réglage de l'heure
10	Touche <b>SET</b> : confirmation et enregistrement des données
11	Touche  : marche/arrêt de l'éclairage du climatiseur La touche  fonctionne même lorsque la télécommande est désactivée.
12	Touche <b>+</b> : augmentation de la valeur
13	Touche <b>-</b> : diminution de la valeur
14	Symbole  (piles épuisées) S'affiche lorsque les piles de la télécommande sont épuisées. Dans ce cas, changez les piles, voir chapitre « Changement des piles de la télécommande », page 93.
15	Symbole  (envoi des valeurs) S'affiche brièvement lorsque la télécommande envoie des valeurs au climatiseur de toit.







## 7.4 Modes de climatisation

Le climatiseur de toit dispose des modes de climatisation suivants :

Mode de climatisation	Message à l'écran	Explication
Automatique		Vous déterminez la température, le climatiseur de toit refroidit ou chauffe l'habitacle pour parvenir à cette température dans l'habitacle et fixe la puissance nécessaire du ventilateur.  Dans ce mode, la touche  est désactivée.
Refroidissement		Vous déterminez la température et la puissance du ventilateur, le climatiseur de toit refroidit l'habitacle à cette température.
Chauffage		Vous déterminez la température et la puissance du ventilateur, le climatiseur de toit chauffe l'habitacle à cette température.
Circulation d'air		Vous déterminez le niveau du ventilateur, le climatiseur de toit souffle de l'air froid (air en circulation refroidi) dans l'habitacle.
Ventilation		Le climatiseur de toit ventile l'habitacle en aspirant l'air vicié hors de l'habitacle par une soufflerie. Pour ce faire, le clapet de ventilation est ouvert.  Dans ce mode, la touche  est désactivée.
Déshumidification de l'air		Vous déterminez la température, le climatiseur de toit refroidit ou chauffe l'air de l'habitacle à cette température, fixe la puissance nécessaire du ventilateur, et déshumidifie l'habitacle (fonctionnement en circulation d'air).  Dans ce mode, la touche  est désactivée.

## 7.5 Fonctions supplémentaires

Le climatiseur de toit dispose des fonctions supplémentaires suivantes :

Fonction supplémentaire	Message à l'écran	Explication
Minuterie		Le climatiseur de toit est mis en marche au moment réglé.
		Le climatiseur de toit est mis à l'arrêt au moment réglé.
		Le climatiseur de toit est mis en marche et à l'arrêt aux moments réglés.
Sleep		La température réglée est abaissée de 1 °C au bout d'une heure et de 2 °C au bout de deux heures, afin de garantir une température de sommeil agréable.
I feel		La télécommande mesure la température ambiante et transmet la valeur mesurée au climatiseur de toit toutes les 10 minutes. Le climatiseur de toit adapte la température de consigne à cette valeur mesurée. Pour ce faire, la télécommande doit être dirigée vers le récepteur IR (fig. <b>2</b> 4, page 3) du panneau de commande.

## 8 Avant la première utilisation

### Contrôles avant la mise en service

Avant de mettre en marche le climatiseur, veuillez respecter les consignes suivantes :

- vérifiez que la tension et la fréquence d'alimentation correspondent bien aux valeurs indiquées dans les Caractéristiques techniques, voir page 101.
- assurez-vous que ni l'ouverture d'aspiration, ni les buses de ventilation ne sont bouchées. Aucune des grilles de ventilation ne doit être bouchée afin de garantir un rendement optimal du climatiseur de toit.





#### **ATTENTION ! Risque de blessures !**

Ne glissez ni les doigts, ni un quelconque objet dans les buses de ventilation ou la grille d'aspiration.

### Réglage de l'heure

- Réglez l'heure actuelle : voir chapitre « Réglage de l'heure », page 94.

### Réglage de la télécommande

- Mettez les piles en place (voir chapitre « Changement des piles de la télécommande », page 93).
- ✓ L'écran affiche tous les symboles pendant 5 secondes.
- Pendant ces 5 secondes, appuyez simultanément sur les touches  et .
- ✓ L'écran affiche le numéro de modèle standard.
- Appuyez simultanément dans une période de 3 secondes sur les touches **+** et **-** afin de sélectionner le numéro de modèle :
  - FreshWell 3000 : 02
  - FreshJet : 07
  - FreshLight : 11
- ✓ L'écran affiche tous les symboles pendant 5 secondes.
- ✓ La télécommande est prête à l'emploi.

## 9 Utilisation du climatiseur de toit

### 9.1 Remarques générales concernant l'utilisation

Le climatiseur de toit dispose de trois modes de fonctionnement :

Mode de fonctionnement	Caractéristiques
désactivé	Le climatiseur de toit est éteint, la télécommande est inactive.
veille	Le climatiseur de toit est prêt à fonctionner et peut être mis en marche à l'aide de la télécommande.
activé	Le climatiseur de toit climatise l'habitacle.

Sur le **panneau de commande**, vous pouvez

- allumer et éteindre le climatiseur de toit et le mettre en mode veille
- allumer et éteindre la lumière

Avec la **télécommande**, vous pouvez

- allumer le climatiseur de toit à partir du mode veille et le remettre en mode veille
- allumer et éteindre la lumière
- procéder à des réglages et
- sélectionner des fonctions supplémentaires

### 9.2 Utilisation de la télécommande

Vous avez deux possibilités pour commander le climatiseur de toit avec la télécommande :

- vous pouvez envoyer directement les valeurs au climatiseur lors du réglage
- vous pouvez d'abord fixer toutes les valeurs sur la télécommande puis les envoyer ensemble au climatiseur de toit

#### Envoi des valeurs directement lors du réglage

Lors de l'utilisation, la télécommande **doit** être dirigée vers le récepteur IR (fig. **2** 4, page 3) du panneau de commande.

Après l'appui sur une touche, la valeur est envoyée directement au climatiseur de toit. Le climatiseur de toit valide la réception des données par un signal aigu.

## Fixation des valeurs puis envoi groupé au climatiseur de toit

Lors de l'utilisation, la télécommande ne **doit pas** être dirigée vers le récepteur IR (fig. 2 4, page 3) du panneau de commande.

Déterminez les valeurs souhaitées sur la télécommande. Lorsque vous avez procédé à tous les réglages, dirigez la télécommande vers le récepteur IR du panneau de commande et appuyez sur la touche **SET**. Les données sont alors envoyées de nouveau au climatiseur de toit. Le climatiseur de toit valide la réception des données par un signal aigu.

## Activation ou désactivation de la télécommande uniquement en mode veille

En mode veille, l'écran de la télécommande indique uniquement l'heure.

Si la télécommande n'est pas dirigée vers le récepteur IR (fig. 2 4, page 3) du panneau de commande, vous pouvez commuter la télécommande en mode veille ou l'allumer, indépendamment du climatiseur de toit :

➤ Appuyez sur la touche ①.

## 9.3 Consignes optimisant l'utilisation de l'appareil

En tenant compte des consignes suivantes, vous optimisez le fonctionnement de votre climatiseur de toit :

- Améliorez l'isolation thermique du véhicule en colmatant les fentes et en suspendant des volets roulants réfléchissants ou des rideaux devant les fenêtres.
- Si le véhicule a été exposé pendant longtemps au rayonnement solaire : utilisez d'abord le climatiseur de toit pendant un certain temps avec les fenêtres ouvertes en mode de climatisation « Circulation d'air » (☼) ou « Ventilation » (Σ), avant de passer en mode de climatisation « Refroidissement » (❄).
- En mode « Refroidissement » (❄) ou « Chauffage » (☼), évitez d'ouvrir inutilement portes ou fenêtres.
- Choisissez une température et une vitesse de ventilation appropriées.
- Orientez les buses de ventilation de manière pertinente.
- Veillez à ce que les buses de ventilation et la grille d'aspiration ne soient pas recouvertes par du tissu, du papier ou un quelconque objet.

## 9.4 Mise en marche / à l'arrêt du climatiseur



### REMARQUE

Après la mise en marche, la climatisation démarre avec les valeurs dernièrement réglées.

### Avec le panneau de commande

L'illustration montre comment allumer, éteindre ou commuter en mode veille le climatiseur de toit à l'aide du panneau de commande. Pour ce faire, appuyez sur la touche ①, comme indiqué sur l'illustration :

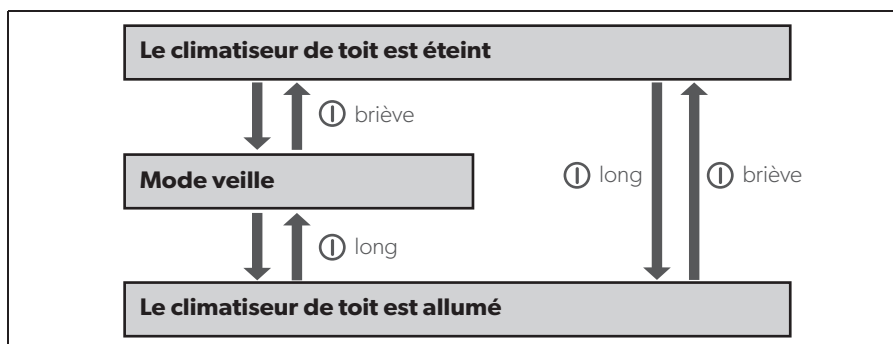

Exemple : le climatiseur de toit est en mode veille. Vous souhaitez l'éteindre.

➤ Appuyez brièvement sur la touche ①.

✓ Le climatiseur est éteint.

### Avec la télécommande



### REMARQUE

- Pour pouvoir utiliser le climatiseur de toit avec la télécommande, le climatiseur doit être en mode veille ou allumé.
- Avec la télécommande, vous pouvez allumer le climatiseur de toit à partir du mode veille et le remettre en mode veille. Pour ce faire, appuyez sur la touche ①.

## 9.5 Sélection du mode de climatisation



### REMARQUE





- Avant de sélectionner le mode de climatisation « Ventilation » (☰), vous devez ouvrir complètement les deux stores.
- En mode de climatisation « Ventilation » (☰), la soufflerie ne démarre qu'une fois que le clapet de ventilation (fig. 4 1, page 5) est ouvert. Cela peut durer quelques minutes.
- Après la commutation en mode de climatisation « Chauffage » (☰), le climatiseur de toit ne commence le chauffage qu'au bout d'env. 30 secondes. Pendant ce temps, la DEL d'état du panneau de commande clignote et le circuit de refroidissement est inversé.

- Avec la touche **MODE**, sélectionnez le mode de climatisation désiré, voir chapitre « Modes de climatisation », page 81.
- ✓ Le climatiseur de toit valide la réception des valeurs par un signal aigu.
- ✓ Le climatiseur de toit commute dans le mode de climatisation sélectionné.

## 9.6 Sélection manuelle de la vitesse de ventilation

Le ventilateur règle la force de l'arrivée d'air.

Dans les modes de climatisation « Refroidissement » (❄️), « Chauffage » (🔥) et « Circulation d'air » (🌀), il est possible de sélectionner manuellement la vitesse de ventilation. Dans les autres modes de climatisation, le climatiseur de toit règle automatiquement la vitesse de ventilation.

Message à l'écran	Explication
	Petite vitesse de ventilation
	Vitesse moyenne de ventilation
	Grande vitesse de ventilation
	Vitesse maximale de ventilation
	Mode automatique, disponible uniquement dans les modes de climatisation « Refroidissement » (❄️) et « Chauffage » (🔥).

- ▶ Avec la touche (🌀), sélectionnez la vitesse de ventilation voulue.
- ✓ Le climatiseur de toit valide la réception des valeurs par un signal aigu.
- ✓ La vitesse de ventilation est réglée.



## 9.7 Réglage de la température

Dans les modes de climatisation « Automatique » (A), « Refroidissement » (❄), « Chauffage » (☀) et « Déshumidification » (💧), vous pouvez indiquer une température entre 16 °C et 31 °C.

- Sélectionnez avec la touche + ou – la température souhaitée.
- ✓ Le climatiseur de toit valide la réception des valeurs par un signal aigu.
- ✓ La température est réglée dans le climatiseur de toit.

## 9.8 Réglage des buses de ventilation

Il est possible de réguler l'arrivée d'air dans l'habitacle du véhicule grâce à la position des buses de ventilation.

Il est possible de régler les buses de ventilation à l'aide d'un coulisseau (fig. 5 2, page 5) de sorte à ce que l'air soit dirigé dans les deux directions, uniquement vers l'avant ou uniquement vers l'arrière :

- Tournez le bouton rotatif du coulisseau dans le sens inverse des aiguilles d'une montre.
- Déplacez le coulisseau de sorte à ce que l'air soit dirigé dans la direction souhaitée.
- Fixez de nouveau le bouton rotatif en le tournant dans le sens des aiguilles d'une montre.

Il est possible de tourner les lamelles (fig. 5 1, page 5) de la buse de ventilation avant. Cela permet de diriger l'air dans la direction souhaitée.

## 9.9 Programmation de l'horloge programmable

La fonction de minuterie vous permet de régler la climatisation pour une période donnée. Vous pouvez déterminer l'heure de mise en marche ou l'heure de mise à l'arrêt uniquement, ou encore les deux valeurs.





### REMARQUE



Lors de la programmation de la minuterie, si vous n'appuyez sur aucune touche pendant 15 secondes, la télécommande repasse automatiquement au mode initial.

- Avant la programmation de la minuterie, choisissez le mode de climatisation et toutes les valeurs souhaitées (p. ex. la température).





### Réglage de l'heure de mise en marche

- Appuyez une fois sur la touche .
- ✓ Le symbole **ON** () clignote sur l'écran de la télécommande.
- À l'aide de la touche **+** ou **-**, réglez l'heure à laquelle le climatiseur de toit doit s'allumer.
- Appuyez sur la touche **SET** pour envoyer la valeur au climatiseur de toit.
- ✓ L'heure de mise en marche est réglée dans le climatiseur de toit.  
Le climatiseur de toit démarre à l'heure réglée, avec le mode de climatisation choisi.
- Mettez le climatiseur de toit en mode veille.

### Réglage de l'heure de mise à l'arrêt

- Appuyez deux fois sur la touche .
- ✓ Le symbole **OFF** () clignote sur l'écran de la télécommande.
- À l'aide de la touche **+** ou **-**, réglez l'heure à laquelle le climatiseur de toit doit s'éteindre.
- Appuyez sur la touche **SET** pour envoyer la valeur au climatiseur de toit.
- ✓ L'heure d'arrêt est réglée dans le climatiseur de toit.  
Le climatiseur de toit fonctionne jusqu'à l'heure réglée, avec le mode de climatisation choisi.

## Réglage de l'heure de mise en marche et de mise à l'arrêt

- Appuyez trois fois sur la touche .
- ✓ Le symbole **ON** () clignote sur l'écran de la télécommande. Le symbole **OFF** () est visible.
- À l'aide de la touche **+** ou **-**, réglez l'heure à laquelle le climatiseur de toit doit s'allumer.
- Appuyez de nouveau sur la touche .
- ✓ Le symbole **OFF** () clignote sur l'écran de la télécommande.
- À l'aide de la touche **+** ou **-**, réglez l'heure à laquelle le climatiseur de toit doit s'éteindre.
- Appuyez sur la touche **SET** pour envoyer la valeur au climatiseur de toit.
- ✓ L'heure de mise en marche et l'heure de mise à l'arrêt sont réglées dans le climatiseur de toit. Le climatiseur de toit démarre à l'heure réglée, avec le mode de climatisation choisi et fonctionne jusqu'à la deuxième heure réglée.
- Mettez le climatiseur de toit en mode veille.

## Suppression de la programmation de la minuterie

Si vous avez programmé la minuterie, vous pouvez l'effacer de la manière suivante :

- Appuyez cinq fois sur la touche .
- ✓ Le symbole de la minuterie s'éteint.
- ✓ La programmation est supprimée.

## 9.10 Activation de la fonction Sleep





### REMARQUE

La fonction Sleep est désactivée en mode « Circulation d'air » ()

Lorsque la fonction Sleep est activée, la température réglée est modifiée de 1° C au bout d'une heure et de 2° C au bout de deux heures, afin de garantir une température de sommeil agréable.

- Réglez la température souhaitée (voir chapitre « Réglage de la température », page 89).
- Appuyez sur la touche .



- ✓ Le symbole  s'affiche à l'écran.  
La fonction Sleep est activée.
- Pour désactiver la fonction Sleep, appuyez de nouveau sur la touche .

**REMARQUE**

La fonction Sleep est désactivée si vous appuyez sur la touche **MODE**.

## 9.11 Réglage de la fonction supplémentaire « I feel »

Avec cette fonction, la télécommande mesure la température ambiante et transmet la valeur mesurée au climatiseur de toit toutes les 10 minutes. Le climatiseur de toit adapte la température prescrite à cette valeur mesurée. La fonction « I feel » n'est active que si la température se trouve entre +18 °C et +29 °C.

- Appuyez sur la touche .
- ✓ Le symbole  s'affiche à l'écran.  
La fonction « I feel » est activée.
- Orientez la télécommande vers le récepteur IR (fig. **2** 4 page 3) du panneau de commande. Sinon, les valeurs ne peuvent pas être envoyées au climatiseur de toit.

**REMARQUE**

La télécommande ne doit pas se trouver dans un endroit de la pièce nettement plus chaud ou nettement plus froid que la température ambiante moyenne. Par exemple, elle ne doit pas se trouver au soleil ou devant le climatiseur de toit.

Si la température dépasse +29 °C ou descend en dessous de +18 °C, la fonction « I feel » est désactivée.

- ✓ Le symbole  clignote trois fois sur l'écran puis s'éteint.

## 9.12 Utilisation des lampes





### REMARQUE

La touche  sur la télécommande est activée même quand la télécommande est éteinte.

### Mise en marche/à l'arrêt de l'éclairage sur le panneau de commande

- Appuyez brièvement sur la touche  pour allumer ou éteindre les lampes.

### Mise en marche/à l'arrêt de l'éclairage sur la télécommande

- Appuyez sur la touche  pour allumer ou éteindre les lampes.
- ✓ Le symbole  s'affiche sur l'écran quand l'éclairage est **allumé**.

## 9.13 Changement des piles de la télécommande

Remplacez les piles lorsque le symbole  s'affiche à l'écran.

Le compartiment des piles se trouve au dos de la télécommande.

- Appuyez légèrement sur le couvercle du compartiment des piles et faites-le glisser dans le sens de la flèche.
- Placez les nouvelles piles (2 x type AAA) en respectant les polarités indiquées dans le compartiment.
- Refermez le couvercle du compartiment des piles.



### Protégez l'environnement !

Les piles et les batteries usagées ne sont pas des déchets ménagers.

Rapportez les piles défectueuses ou les batteries usagées à votre revendeur ou à un centre de collecte.

## 9.14 Réglage de l'heure

La télécommande a besoin de l'heure actuelle pour la programmation de la minuterie. L'heure est affichée sur l'écran de la télécommande.

Pour régler l'heure, procédez comme suit :



### REMARQUE

Lors du réglage de l'heure, si vous n'appuyez sur aucune touche pendant env. 10 secondes, la télécommande repasse automatiquement au mode initial.

- Appuyez assez longtemps sur la touche  pour accéder au mode de réglage de l'heure.
- ✓ L'heure clignote sur l'écran de la télécommande.
- À l'aide de la touche **+** ou **-**, réglez l'heure actuelle.  
Appuyez sur la touche **+** ou **-** pendant plus longtemps que 2 s pour faire avancer ou reculer le temps plus rapidement.
- Appuyez sur la touche **SET** pour confirmer l'heure.

## 9.15 Utilisation des stores



### AVIS ! Risque d'endommagement !

Lorsque le véhicule se trouve en plein soleil, le store occultant ne doit pas être complètement fermé. Cela pourrait provoquer une accumulation de chaleur. Afin d'éviter des dommages matériels, le store occultant doit rester ouvert d'au moins un tiers.

Grâce aux deux stores, il est possible de réguler l'entrée de la lumière du soleil à l'intérieur du véhicule.

- Déplacez les stores à la main (fig. **6**, page 6).

## 10 Nettoyage du climatiseur de toit



### AVIS ! Risque d'endommagement !

- Ne nettoyez pas le climatiseur de toit avec un nettoyeur haute pression. Toute infiltration d'eau peut endommager le climatiseur.
- N'utilisez aucun objet coupant ou dur, ni de détergents pour le nettoyage. Cela pourrait endommager le climatiseur de toit et le dôme.
- Pour nettoyer le climatiseur de toit, utilisez uniquement de l'eau et un détergent doux. N'utilisez en aucun cas de l'essence, du diesel ou un solvant.
- Pour nettoyer le dôme de toit, utilisez uniquement les détergents recommandés par le fabricant :
  - Polish pour verre acrylique (réf. 9104100242),
  - Chiffon spécial pour polish (réf. 9104100243) et
  - Détergent pour verre acrylique (réf. 9104100244)



### REMARQUE

En cas de fort rayonnement solaire, le dôme de toit peut se troubler. Il redevient clair dès qu'il refroidit.

- Nettoyez de temps à autre le boîtier du climatiseur et de l'unité de ventilation avec un chiffon humide.
- Enlevez régulièrement les feuilles mortes et autres salissures qui encombrant les ouvertures de ventilation (fig. **7** 1, page 6) du climatiseur. Veillez à ne pas endommager les lamelles du climatiseur de toit.
- Nettoyez de temps à autre la télécommande avec un chiffon légèrement humide. Il est conseillé d'utiliser un essuie-lunettes pour le nettoyage de l'écran.
- Nettoyez les stores roulants avec une lessive douce et beaucoup d'eau.

## 11 Entretien du climatiseur de toit



### AVERTISSEMENT !

Les travaux de maintenance autres que ceux décrits ici doivent être effectués uniquement par un personnel qualifié et parfaitement informé des dangers relatifs à la manipulation de réfrigérants et de climatiseurs et des règlements spécifiques. Tout travail de maintenance mal effectué risquerait d'entraîner de graves dangers.

Intervalle	Contrôle / maintenance
Régulièrement	Vérifier les écoulements d'eau de condensation : <ul style="list-style-type: none"> <li>➤ Vérifier que les écoulements d'eau de condensation (fig. <b>8</b> 1, page 6) sur les côtés du climatiseur ne sont pas bouchés et que l'eau de condensation peut s'écouler.</li> </ul>
Régulièrement	Nettoyez les filtres des deux côtés de l'unité de sortie d'air (fig. <b>9</b> , page 7) : <ul style="list-style-type: none"> <li>➤ Retirer manuellement le couvercle de protection (<b>1</b>) du filtre.</li> <li>➤ Retirer le filtre (<b>2</b>).</li> <li>➤ Nettoyer le filtre (<b>2</b>) avec une solution savonneuse et le laisser sécher.</li> <li>➤ Remettre le filtre sec (<b>2</b>) en place.</li> <li>➤ Remettre le couvercle de protection (<b>1</b>) en place.</li> </ul>
Une fois par an	Vérifier les joints profilés : <ul style="list-style-type: none"> <li>➤ Vérifier que le joint du climatiseur installé sur le toit du véhicule ne présente ni fissures ni autres détériorations.</li> </ul>
Une fois par an	Faire procéder à la maintenance des échangeurs thermiques : <ul style="list-style-type: none"> <li>➤ Charger une entreprise spécialisée de procéder à la maintenance des échangeurs thermiques du climatiseur de toit.</li> </ul>
Une fois par an	Remplacer le filtre à charbon actif (fig. <b>10</b> , page 7) : <ul style="list-style-type: none"> <li>➤ Retirer manuellement le couvercle de protection (<b>1</b>) du filtre.</li> <li>➤ Retirer le filtre (<b>2</b>).</li> <li>➤ Retirer le filtre à charbon actif (<b>3</b>).</li> <li>➤ Nettoyer le filtre (<b>2</b>) avec une solution savonneuse et le laisser sécher.</li> <li>➤ Insérer un nouveau filtre à charbon actif.</li> <li>➤ Remettre le filtre sec (<b>2</b>) en place.</li> <li>➤ Remettre le couvercle de protection (<b>1</b>) en place.</li> </ul>



## 12 Guide de dépannage

Dysfonctionnement	Cause	Solution
Le climatiseur de toit s'éteint en permanence.	Le détecteur de givrage interrompt le fonctionnement.	La température extérieure est trop basse ou toutes les buses de ventilation sont fermées.
Pas de rafraîchissement	Le climatiseur de toit n'est pas en mode rafraîchissement.	➤ Mettez le climatiseur de toit en mode rafraîchissement.
	La température ambiante est supérieure à 52 °C.	Le climatiseur est conçu pour une température ambiante inférieure à 52 °C.
	La température réglée est supérieure à la température ambiante.	➤ Sélectionnez une température plus basse.
	La température ambiante est inférieure à 16 °C.	Le climatiseur est conçu uniquement pour une température ambiante supérieure à 16 °C.
	Une des sondes de température est défectueuse.	➤ Prenez contact avec un atelier spécialisé.
	La turbine de l'évaporateur est défectueuse.	
	Le ventilateur du condensateur est défectueux.	
Pas de chauffage	La température ambiante est supérieure à 30 °C.	➤ N'utilisez la fonction chauffage du climatiseur que lorsque la température est inférieure à 30 °C.
	La température ambiante est inférieure à 2 °C.	La fonction de chauffage du climatiseur est conçue uniquement pour une température ambiante supérieure à 2 °C.
	La température réglée est supérieure à 30 °C.	➤ Sélectionnez une température plus basse.
	Le climatiseur de toit n'est pas en mode chauffage.	➤ Mettez le climatiseur de toit en mode chauffage.
	Une des sondes de température est défectueuse.	➤ Prenez contact avec un atelier spécialisé.

Dysfonctionnement	Cause	Solution
Mauvaise ventilation	L'aspiration d'air est bouchée.	➤ Enlevez la poussière et autres salissures qui encombrant les lamelles de ventilation du climatiseur.
	Le ventilateur est défectueux.	➤ Prenez contact avec un atelier spécialisé.
Infiltration d'eau dans le véhicule	Les ouvertures d'écoulement d'eau de condensation sont bouchées.	➤ Nettoyez les ouvertures d'écoulement d'eau de condensation.
	Les joints sont défectueux.	➤ Prenez contact avec un atelier spécialisé.
Le climatiseur de toit ne se met pas en marche	Il n'y a pas de tension électrique (230 V).	➤ Contrôlez l'alimentation en tension.
	La tension est trop faible (moins de 200 V).	➤ Prenez contact avec un atelier spécialisé.
	Le transformateur est défectueux.	
	Une des sondes de température est défectueuse.	
Le climatiseur de toit ne s'éteint pas	Une des sondes de température est défectueuse.	➤ Prenez contact avec un atelier spécialisé.
	La protection par fusible de l'alimentation en tension est trop faible.	➤ Vérifiez les fusibles de l'alimentation en tension.

## 13 Garantie

La période de garantie légale s'applique. Si le produit s'avérait défectueux, veuillez vous adresser à un de nos partenaires de service présent dans votre pays (voir adresses au dos du présent manuel).

Nos spécialistes vous aideront avec plaisir et répondront à vos questions concernant la suite de la procédure pour la garantie.

## 14 Retraitement

### Directives de protection de l'environnement et élimination conforme

Toutes les organisations doivent appliquer une série de mesures visant à détecter, évaluer et contrôler l'influence que leurs activités (fabrication, produits, service après-vente, etc.) ont sur l'environnement.

Les mesures à suivre pour la détection d'effets importants sur l'environnement doivent prendre en compte les facteurs suivants :

- Utilisation de matières premières et de ressources naturelles
- Émissions dans l'atmosphère
- Écoulement de liquides
- Élimination et recyclage
- Contamination du sol

Afin de minimiser les effets sur l'environnement, le fabricant présente ci-dessous une série de consignes que toute personne interagissant avec l'appareil pendant la durée de vie de celui-ci (pour quelque raison que ce soit) doit prendre en compte.

- Tous les matériaux d'emballage doivent être éliminés (de préférence recyclés) conformément aux directives légales en vigueur dans le pays où l'élimination a lieu.
- Tous les composants du produit doivent être éliminés (de préférence recyclés) conformément aux directives légales en vigueur dans le pays où l'élimination a lieu.
- Pour une élimination correcte, l'appareil doit être transmis à un centre de recyclage, afin que tous les composants recyclables puissent être réutilisés et que les matériaux restants soient traités de manière conforme.
- Pendant l'installation, assurez-vous que l'habacle est suffisamment aéré pour éviter la formation d'air vicié, qui pourrait être nocif pour la santé de l'utilisateur.

- Pendant l'utilisation et l'entretien, assurez-vous que les déchets toxiques (huile, graisse, etc.) sont éliminés de manière conforme.
- Afin de réduire les nuisances sonores, minimisez le niveau sonore.

Vous trouverez de plus amples informations concernant le démantèlement correct de nos produits dans les instructions de recyclage disponibles sur [www.dometic.com](http://www.dometic.com).

- Jetez les emballages dans les conteneurs de déchets recyclables prévus à cet effet.
- Lors de l'exploitation ainsi que des réparations et des travaux de maintenance, veillez à ce que le circuit de refroidissement ne soit pas endommagé et que le fluide frigorigène ne puisse s'échapper. Il s'agit d'un gaz à effet de serre, qui ne doit pas parvenir dans l'atmosphère.



Lorsque vous mettez le produit définitivement hors service, informez-vous auprès du centre de recyclage le plus proche ou auprès de votre revendeur spécialisé sur les prescriptions relatives à la récupération des déchets.

- Éliminez le produit en vous conformant uniquement aux directives de recyclage ou d'élimination en vigueur, auprès d'une entreprise de recyclage agréée.





### **Protégez l'environnement !**

Les piles et les batteries usagées ne sont pas des déchets ménagers. Rapportez les piles défectueuses ou les batteries usagées à votre revendeur ou à un centre de collecte.

# 15 Données techniques

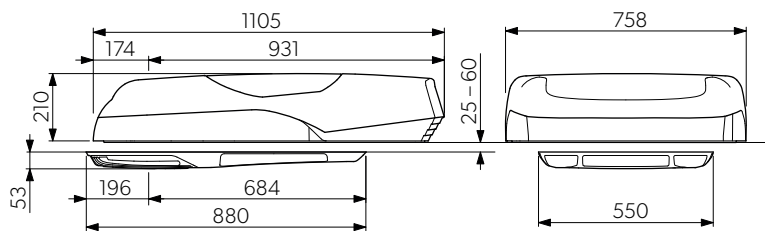
	<b>Dometic FreshLight</b>	
	<b>1600</b>	<b>2200</b>
N° de produit :	9102900207	9102900165
Puissance frigorifique selon ISO 5151 :	1500 W	2050 W
Puissance calorifique :	max. 2050 W	max. 2700 W
Tension nominale d'entrée :	230 V~ / 50 Hz	
Intensité absorbée en mode refroidissement :	2,7 A	4,1 A
Fusible requis :	3 A	5 A
Intensité absorbée en mode chauffage :	3,5 A	5,2 A
Fusible requis :	4 A	6 A
Plage de température de fonctionnement :	de 0 °C à +52 °C	
Frigorigène :	R-407c	
Quantité de fluide frigorigène :	0,41 kg	0,56 kg
Équivalent CO <sub>2</sub> :	0,7273 t	0,9934 t
Potentiel d'effet de serre (GWP) :	1774	
Ventilateur :	4 niveaux de soufflerie 1 mode automatique	
Type de protection :	IP X4	
Volume max. de l'habitacle du véhicule (avec parois isolées) :	20 m <sup>3</sup>	25 m <sup>3</sup>
Dimensions l x L x h (mm) :	1105 x 758 x 210 (hauteur au-dessus du toit du véhicule)	



	<b>Dometic FreshLight</b>	
	<b>1600</b>	<b>2200</b>
Poids :	env. 40 kg	env. 42 kg
Contrôle/certificat :		

Contient des gaz à effet de serre fluorés

Equipement hermétiquement scellé

**Antes de poner en funcionamiento el producto, lea atentamente estas instrucciones y consérvelas para futuras consultas. En caso de vender o entregar el producto a otra persona, entregue también estas instrucciones.**

## Índice

<b>1</b>	<b>Aclaración de los símbolos</b> .....	104
<b>2</b>	<b>Indicaciones de seguridad</b> .....	105
2.1	Seguridad básica .....	105
2.2	Seguridad durante el funcionamiento del aparato .....	107
<b>3</b>	<b>Destinatarios de estas instrucciones</b> .....	107
<b>4</b>	<b>Volumen de entrega</b> .....	108
<b>5</b>	<b>Accesorios</b> .....	108
<b>6</b>	<b>Uso adecuado</b> .....	109
<b>7</b>	<b>Descripción técnica</b> .....	109
7.1	Componentes .....	110
7.2	Panel de control .....	111
7.3	Control remoto .....	112
7.4	Modos de climatización .....	114
7.5	Funciones adicionales .....	115
<b>8</b>	<b>Antes del primer uso</b> .....	116
<b>9</b>	<b>Manejo del equipo de aire acondicionado de techo</b> .....	117
9.1	Indicaciones básicas para el manejo .....	117
9.2	Uso del control remoto .....	118
9.3	Indicaciones para un uso óptimo .....	119
9.4	Encendido y apagado del equipo de aire acondicionado de techo .....	119
9.5	Selección del modo de climatización .....	120
9.6	Selección manual del nivel del ventilador .....	121
9.7	Ajuste de temperatura .....	122
9.8	Ajuste de las toberas de aire .....	122
9.9	Programación del temporizador .....	123
9.10	Activación de la función Sleep .....	125
9.11	Ajuste de función adicional "I feel" .....	125

9.12	Manejo de las luces . . . . .	126
9.13	Recambio de la pila del control remoto . . . . .	126
9.14	Ajustar la hora . . . . .	127
9.15	Uso de persianas . . . . .	127
<b>10</b>	<b>Limpieza del equipo de aire acondicionado de techo . . . . .</b>	<b>128</b>
<b>11</b>	<b>Mantenimiento del equipo de aire acondicionado . . . . .</b>	<b>129</b>
<b>12</b>	<b>Localización de averías . . . . .</b>	<b>130</b>
<b>13</b>	<b>Garantía legal . . . . .</b>	<b>132</b>
<b>14</b>	<b>Eliminación de desechos . . . . .</b>	<b>132</b>
<b>15</b>	<b>Datos técnicos . . . . .</b>	<b>134</b>

## 1 Aclaración de los símbolos



### ¡ADVERTENCIA!

**Indicación de seguridad:** su incumplimiento puede acarrear la muerte o graves lesiones.



### ¡ATENCIÓN!

**Indicación de seguridad:** su incumplimiento puede acarrear lesiones.



### ¡AVISO!

Su incumplimiento puede acarrear daños materiales y perjudicar el correcto funcionamiento del producto.



### NOTA

Información adicional para el manejo del producto.



## 2 Indicaciones de seguridad

El fabricante declina toda responsabilidad ante daños ocurridos en los siguientes casos:

- daños en el producto debido a influencias mecánicas y sobretensiones
- modificaciones realizadas en el producto sin el expreso consentimiento del fabricante
- utilización del aparato para fines distintos a los descritos en las instrucciones

El fabricante no se hace responsable de ningún daño resultante, especialmente de los daños resultantes que pudieran producirse como consecuencia de una avería en el equipo de aire acondicionado de techo.

Al utilizar los aparatos eléctricos, respete las siguientes normas básicas de seguridad para protegerse de:

- descargas eléctricas
- peligro de incendio
- lesiones

### 2.1 Seguridad básica



#### ¡ADVERTENCIA!

- **Los aparatos eléctricos no son juguetes.**

Los niños no tienen capacidad de percibir los peligros que representan los aparatos eléctricos. No deje que los niños usen aparatos eléctricos sin estar bajo su vigilancia.

- Las personas (incluidos los niños) que, debido a sus capacidades físicas, sensoriales o mentales, a su falta de experiencia o a desconocimiento, no pueden utilizar el producto de forma segura, no tienen permitido utilizar este producto sin la vigilancia y las instrucciones de una persona sobre la que recae tal responsabilidad.
- Utilice el aparato sólo para aquellos fines para los que ha sido concebido.
- No realice modificaciones en el aparato.

- Sólo personal técnico que conozca los posibles peligros y las normas correspondientes tiene permiso para realizar las tareas de instalación, de mantenimiento y de reparación del equipo de aire acondicionado de techo. Las reparaciones que se realicen incorrectamente pueden dar lugar a situaciones de considerable peligro. En caso de reparaciones, diríjase al punto de atención al cliente de su país (direcciones al dorso).
- No utilice el equipo de aire acondicionado de techo cerca de fluidos inflamables o en habitaciones cerradas.
- Asegúrese de que no haya objetos inflamables situados o instalados en el área de salida de aire. La distancia debe ser como mínimo de 50 cm.
- No introduzca las manos en las salidas de ventilación ni inserte objetos extraños en el equipo de aire acondicionado de techo.
- En caso de incendio, **no** abra la tapa superior del equipo de aire acondicionado de techo y utilice medios de extinción autorizados. No utilice agua para extinguir el fuego.



### ¡AVISO!

- Nunca introduzca su caravana en el túnel de lavado estando instalado el equipo de aire acondicionado de techo.
- Consulte al fabricante de su vehículo si es necesario llevar a cabo un control nuevo (según el parágrafo 19 de la ley de tráfico alemana StVZO) a causa de la instalación del equipo de aire acondicionado de techo (altura de montaje 210 mm) y modificar los datos de altura en la documentación del vehículo.
- Si se producen fallos en el circuito de refrigerante, un taller especializado debe controlar el equipo de aire acondicionado de techo y repararlo según las normativas. Nunca se debe dejar salir refrigerante a la atmósfera.

## 2.2 Seguridad durante el funcionamiento del aparato



### ¡ADVERTENCIA!

- Siempre que realice tareas en el aparato desconecte la alimentación de corriente.



### ¡AVISO!

- No ponga en funcionamiento el equipo de aire acondicionado de techo con temperaturas exteriores por debajo de los 0°. En caso contrario, existe peligro de ocasionar daños materiales debido al congelamiento del agua de condensación.
- El equipo de aire acondicionado de techo no está diseñado para su uso en maquinaria agrícola y de construcción.
- Utilice el aparato sólo cuando la carcasa y los cables no presenten daños.

## 3 Destinatarios de estas instrucciones

Estas instrucciones de uso van dirigidas al usuario del equipo de aire acondicionado de techo.

## 4 Volumen de entrega

### FreshLight 1600

Denominación	Número de artículo
Equipo de aire acondicionado de techo Dometic FreshLight 1600	9102900207
Instrucciones de montaje	
Instrucciones de uso	

### FreshLight 2200

Denominación	Número de artículo
Equipo de aire acondicionado de techo Dometic FreshLight 2200	9102900165
Instrucciones de montaje	
Instrucciones de uso	

## 5 Accesorios

Disponibles como accesorio (no incluidos en el volumen de entrega):

Denominación	Número de artículo
Kit complementario para CC DC-Kit2	9100300001
Kit complementario para CC DC-Kit3	9100300002
Kit complementario para CC DC-Kit5	9100300073



#### NOTA

Con un kit complementario para CC (accesorio), el equipo de aire acondicionado de techo Dometic FreshLight puede ampliarse para que funcione durante la marcha.

## 6 Uso adecuado

El equipo de aire acondicionado de techo Dometic FreshLight con claraboya integrada es capaz de climatizar con aire frío los habitáculos de caravanas y autocaravanas.

El equipo de aire acondicionado de techo **no** es apropiado para su instalación en maquinaria de construcción, en maquinaria agrícola o en maquinaria similar. En caso de que se produzcan vibraciones demasiado fuertes no se garantiza un funcionamiento correcto.

El funcionamiento del equipo de aire acondicionado de techo está garantizado para temperaturas de hasta 52 °C.

**No** use el equipo de aire acondicionado de techo en el modo de climatización "Calentar" cuando la temperatura ambiente supere los 30 °C.

El modo de calentamiento se recomienda a partir de temperaturas exteriores superiores a +2 °C.

## 7 Descripción técnica

El equipo de aire acondicionado de techo con claraboya integrada climatiza el habitáculo con aire frío o caliente deshumedecido sin polvo ni suciedad. El aire viciado se puede aspirar con el ventilador para expulsarlo del habitáculo.

Dos luces LED de intensidad regulable integradas en la unidad de salida de aire proporcionan una iluminación agradable.

La claraboya cuenta con dos persianas: la persiana de oscurecimiento no deja pasar la luz, y la red de protección solar protege contra la radiación directa del sol.

El equipo de aire acondicionado de techo se maneja con el control remoto.



### NOTA

El equipo de aire acondicionado de techo es capaz de disminuir o aumentar la temperatura en el habitáculo del vehículo hasta un valor determinado. La temperatura que se ha de alcanzar para enfriar depende del tipo de vehículo, de la temperatura ambiente y de la potencia frigorífica de su equipo de aire acondicionado de techo. Si la temperatura exterior es menor a 16 °C, el equipo de aire acondicionado de techo deja de enfriar. En este caso conecte únicamente el modo de climatización "aire de circulación".

Cuando la temperatura exterior desciende, también desciende la potencia calorífica del equipo de aire acondicionado de techo. El modo de calentamiento se recomienda únicamente a partir de temperaturas superiores a +2 °C.

## 7.1 Componentes

El circuito de refrigeración del equipo de aire acondicionado consta de cinco componentes principales (fig. **1**, página 3):



- **Compresor (1)**  
El compresor aspira el refrigerante R407c utilizado y lo condensa. De este modo aumenta la presión y, con ello, también la temperatura del refrigerante.
- **Condensador (2)**  
El licuefactor integrado funciona como refrigerador o intercambiador de calor. El aire que circula absorbe calor, el gas refrigerante caliente se enfría y se licua.
- **Evaporadores (3)**  
Los evaporadores enfrían el aire que circula y lo deshumedecen. El refrigerante absorbe calor y se evapora.
- **Ventilador (4)**  
El ventilador distribuye el aire enfriado en el habitáculo del vehículo a través de una unidad de salida de aire.
- **Electroválvula (5)**  
A través de la electroválvula se puede invertir el circuito de refrigeración y calentar el aire suministrado.

Vista general de todos los componentes: fig. **11**, página 8.

## 7.2 Panel de control

El panel de control (fig. **2**, página 3) se encuentra en la unidad de salida del aire del equipo de aire acondicionado de techo.







Está compuesto por los siguientes elementos de mando y de indicación:

N.º	Explicación
1	<p>LED de estado</p> <hr/> <p>no iluminado: El equipo de aire acondicionado de techo está apagado.</p> <hr/> <p>se ilumina en naranja: El equipo de aire acondicionado de techo está en modo Stand By.</p> <hr/> <p>se ilumina en verde: El equipo de aire acondicionado de techo está encendido.</p> <hr/> <p>parpadea en verde: El equipo de aire acondicionado de techo cambia al modo de climatización "Calentar" (☀️) o se está descongelando.</p> <hr/> <p>se ilumina en rojo: Sólo si el equipo también está conectado a 12 VDC: La tensión de alimentación de 230 V~ no está disponible.</p> <hr/> <p>parpadea lentamente en rojo: Falla de funcionamiento del sensor de temperatura interna E1</p> <hr/> <p>parpadea en rojo: Falla de funcionamiento del sensor de temperatura externa E2</p> <hr/> <p>parpadea rápidamente en rojo: Falla de funcionamiento del sensor de temperatura externa E3</p>
2	<p>Pulsador </p> <p>Enciende el equipo de aire acondicionado de techo, lo apaga o lo pone en modo Stand By Si el pulsador se mantiene presionado, se activa el modo automático.</p>
3	<p>Pulsador </p> <p>Enciende o apaga la luz Sólo se encuentra activo cuando el equipo de aire acondicionado de techo está encendido o en modo Stand By.</p>
4	<p>Receptor de infrarrojos para el control remoto</p>





## 7.3 Control remoto

Todos los ajustes del aparato (como por ej. el ajuste de la temperatura o la programación del temporizador) se transmiten al equipo de aire acondicionado de techo a través del control remoto.

El control remoto dispone de los siguientes elementos de uso y de indicación (fig. 3, página 4):









N.º	Explicación
1	<p><b>Pantalla digital:</b></p> <p>Indica lo siguiente:</p> <ul style="list-style-type: none"> <li>• la hora</li> <li>• temperatura interior deseada (valor nominal) en °C o °F</li> <li>• temperatura interior actual</li> <li>• modo de climatización</li> <li>• nivel del ventilador</li> <li>• símbolos de funciones adicionales activas</li> <li>• estado de la batería</li> </ul>
2	<p>Tecla :</p> <p>enciende el equipo de aire acondicionado y el control remoto o activa el modo Stand By</p>
3	<p>Tecla :</p> <p>selecciona el nivel del ventilador</p>
4	<p>Tecla <b>MODE</b>:</p> <p>selecciona el modo de climatización</p>
5	<p>Tecla :</p> <p>activa la función Sleep. Con la función Sleep, el valor nominal se modifica automáticamente para así proporcionar una temperatura agradable a la hora de dormir.</p>
6	<p>Tecla :</p> <p>Si se pulsa una vez: indica la temperatura actual del habitáculo (se muestra el símbolo .</p> <p>Si se pulsa de nuevo: Indica la temperatura establecida.</p>
7	<p>Tecla :</p> <p>activa la función "1 feel". Con la función "1 feel", el valor nominal de temperatura se ajusta cada 10 minutos a la temperatura medida por el control remoto.</p>
8	<p>Tecla <b>°C/°F</b>:</p> <p>cambia las unidades de temperatura entre grados centígrados (°C) y Fahrenheit (°F)</p>



N.º	Explicación
9	Tecla  : sirve para programar el temporizador y ajustar la hora
10	Tecla <b>SET</b> : sirve para confirmar y guardar los datos
11	Tecla  : enciende o apaga la luz del equipo de aire acondicionado de techo La tecla  también funciona con el control remoto apagado.
12	Tecla <b>+</b> : para aumentar valor
13	Tecla <b>-</b> : para disminuir un valor
14	Símbolo  (pilas agotadas) Aparece cuando las pilas del control remoto están agotadas. En ese caso remplace las pilas, véase capítulo “Recambio de la pila del control remoto” en la página 126.
15	Símbolo  (enviar valor) Aparece brevemente mientras el control remoto envía valores al equipo de aire acondicionado de techo.





## 7.4 Modos de climatización

El equipo de aire acondicionado de techo dispone de los siguientes modos de climatización:

Modo de climatización	Indicación en pantalla	Explicación
Automático		<p>Usted establece la temperatura; el equipo de aire acondicionado de techo enfría o calienta el habitáculo a esta temperatura y controla el rendimiento del ventilador.</p> <p>En este modo, la tecla  está desactivada.</p>
Enfriar		<p>Usted establece la temperatura y el rendimiento del ventilador; el equipo de aire acondicionado de techo enfría el habitáculo a esta temperatura.</p>
Calentar		<p>Usted establece la temperatura y el rendimiento del ventilador; el equipo de aire acondicionado de techo calienta el habitáculo a esta temperatura.</p>
Aire de circulación		<p>Usted establece el nivel del ventilador; el equipo de aire acondicionado de techo introduce aire frío (aire de circulación enfriado) en el habitáculo.</p>
Ventilar		<p>El equipo de aire acondicionado de techo ventila el habitáculo aspirando el aire viciado con el ventilador y expulsándolo del habitáculo. Para ello se abre la tapa de ventilación.</p> <p>En este modo, la tecla  está desactivada.</p>
Deshumectación de aire		<p>Usted establece la temperatura; el equipo de aire acondicionado de techo enfría o calienta el aire del habitáculo a esta temperatura, controla el rendimiento necesario del ventilador y deshumidifica el habitáculo (modo de aire de circulación).</p> <p>En este modo, la tecla  está desactivada.</p>

## 7.5 Funciones adicionales

El equipo de aire acondicionado de techo dispone de las siguientes funciones adicionales:

Función adicional	Indicación en pantalla	Explicación
Temporizador		El equipo de aire acondicionado de techo se encenderá a la hora establecida.
		El equipo de aire acondicionado de techo se apagará a la hora establecida.
		El equipo de aire acondicionado de techo se encenderá y volverá a apagarse a las horas establecidas.
Sleep		La temperatura establecida descenderá 1 °C después de una hora y 2 °C después de dos horas de modo de proporcionar una temperatura agradable para dormir.
I feel		<p>El control remoto mide la temperatura ambiente y cada 10 minutos transmite los valores medidos al equipo de aire acondicionado de techo. El equipo de aire acondicionado de techo ajusta el valor nominal de temperatura a estos valores medidos.</p> <p>Para ello, el control remoto debe apuntar hacia el receptor de infrarrojos (fig. 2 4, página 3) situado en el panel de control.</p>

## 8 Antes del primer uso

### Controles antes de la puesta en marcha

Antes de encender el equipo de aire acondicionado de techo tenga en cuenta lo siguiente:

- Compruebe que la tensión y la frecuencia de alimentación concuerden con los valores indicados en los datos técnicos, véase página 134.
- Asegúrese de que tanto la abertura de aspiración de aire como las toberas de aire no estén obstaculizadas. Todas las rejillas de ventilación deben estar siempre libres para garantizar un rendimiento óptimo del equipo de aire acondicionado de techo.





#### **¡ATENCIÓN! ¡Peligro de sufrir lesiones!**

No introduzca el dedo ni ningún objeto en las toberas de aire ni en la rejilla de aspiración.

### Ajustar la hora

- Establezca la hora actual: véase capítulo "Ajustar la hora" en la página 127.

### Ajuste de control remoto

- Coloque las pilas (véase capítulo "Recambio de la pila del control remoto" en la página 126).
- ✓ En la pantalla aparecen todos los símbolos durante 5 segundos.
- Pulse durante 5 segundos al mismo tiempo la tecla  y la tecla .
- ✓ En la pantalla aparece el número de modelo estándar.
- Pulse durante 3 segundos al mismo tiempo la tecla **+** y la tecla **-** para elegir el número de modelo:
  - FreshWell 3000: 02
  - FreshJet: 07
  - FreshLight: 11
- ✓ En la pantalla aparecen todos los símbolos durante 5 segundos.
- ✓ El control remoto está listo para el funcionamiento.

## 9 Manejo del equipo de aire acondicionado de techo

### 9.1 Indicaciones básicas para el manejo

El equipo de aire acondicionado de techo cuenta con tres modos de funcionamiento:

Modo de funcionamiento	Características
Apagado	El equipo de aire acondicionado de techo está apagado, el control remoto está inactivo.
Stand By	El equipo de aire acondicionado de techo está listo para el funcionamiento y puede encenderse con el control remoto.
Encendido	El equipo de aire acondicionado de techo climatiza el habitáculo.

Desde el **panel de control** usted puede

- encender y apagar el equipo de aire acondicionado de techo o activar el modo Stand By
- encender y apagar la luz

Con el **control remoto** usted puede

- encender el equipo de aire acondicionado de techo desde el modo Stand By y volver a este modo.
- encender y apagar la luz
- realizar ajustes
- seleccionar funciones adicionales

## 9.2 Uso del control remoto

El control remoto le permite manejar el equipo de aire acondicionado de techo de dos maneras:

- Puede enviar los valores al equipo de aire acondicionado de techo directamente durante el ajuste
- Puede ajustar primero todos los valores en el control remoto y después enviarlos en conjunto al equipo de aire acondicionado de techo

### Enviar valores directamente durante el ajuste

El control remoto **debe** apuntar hacia el receptor de infrarrojos (fig. **2** 4, página 3) situado en el panel de control.

Después de pulsar una tecla, el valor se envía directamente al equipo de aire acondicionado de techo. El equipo de aire acondicionado de techo anuncia la recepción de los datos con un sonido agudo.

### Ajustar primero los valores y enviarlos en conjunto al equipo de aire acondicionado de techo

Durante el ajuste, el control remoto **no debe** apuntar hacia el receptor de infrarrojos (fig. **2** 4, página 3) situado en el panel de control.

Establezca los valores deseados en el control remoto. Una vez que haya ingresado todos los ajustes, apunte el control remoto hacia el receptor de infrarrojos situado en el panel de control y pulse la tecla **SET**. De este modo, los datos se enviarán nuevamente al equipo de aire acondicionado de techo. El equipo de aire acondicionado de techo anuncia la recepción de los datos con un sonido agudo.

### Encender o apagar únicamente el control remoto en modo Stand By

En Stand By, la pantalla del control remoto sólo muestra la hora.

Si el control remoto no apunta hacia el receptor de infrarrojos (fig. **2** 4, página 3) situado en el panel de control, usted puede activar o desactivar el modo Stand By del control remoto independientemente del equipo de aire acondicionado de techo:

- Pulse la tecla **ⓘ**.

### 9.3 Indicaciones para un uso óptimo

Tenga en cuenta las siguientes indicaciones para optimizar el modo de funcionamiento de su equipo de aire acondicionado de techo:

- Mejore el aislamiento térmico del vehículo; para ello, aíse las rendijas y cuelgue persianas reflectantes o cortinas en las ventanas.
- Después de que el vehículo haya estado mucho tiempo expuesto a los rayos del sol: primero use durante un rato el equipo de aire acondicionado de techo con las ventanas abiertas en el modo de climatización "Aire de circulación" (🌀) o "Ventilar" (🌀) antes de seleccionar el modo de climatización "Enfriar" (❄️) o "Calentar" (☀️).
- Evite abrir innecesariamente puertas o ventanas cuando utilice el modo de climatización "Enfriar" (❄️) o "Calentar" (☀️).
- Seleccione una temperatura y una velocidad de ventilación adecuadas.
- Oriente apropiadamente las toberas de aire.
- Preste atención a que las toberas y la rejilla de aspiración no estén cubiertas con paños, papel ni otros objetos.

### 9.4 Encendido y apagado del equipo de aire acondicionado de techo



#### NOTA

Después del encendido comenzará la climatización con los últimos valores establecidos.

#### Con el panel de control

En la figura se muestra cómo puede encender el equipo de aire acondicionado de techo, apagarlo o activar el modo Stand By mediante el panel de control. Para ello pulse la tecla ① como se indica en la figura:

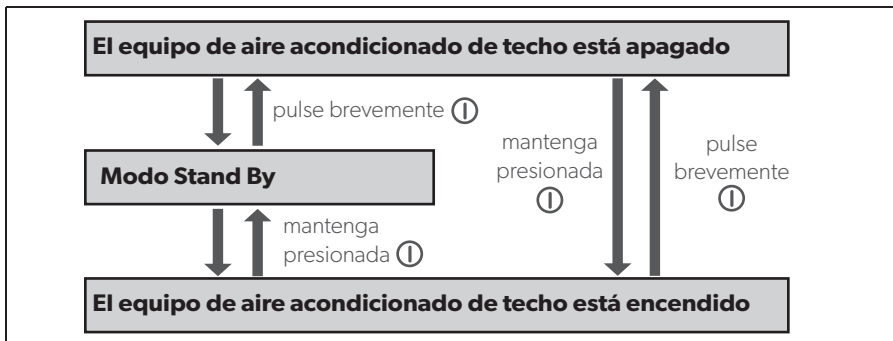

Ejemplo: El equipo de aire acondicionado de techo está en modo Stand By. Debería apagarse.

- Pulse brevemente la tecla ①.
- ✓ El equipo de aire acondicionado de techo está desconectado.

### Con el control remoto



#### NOTA

- Para poder manejar el equipo de aire acondicionado de techo mediante el control remoto, el equipo debe estar encendido o en modo Stand By.
- Mediante el control remoto usted puede encender el equipo de aire acondicionado de techo desde el modo Stand By y volver a este modo. Para ello pulse la tecla ①.

## 9.5 Selección del modo de climatización



#### NOTA

- Antes de seleccionar el modo de climatización “Ventilar” (❄️) tiene que abrir por completo ambas persianas.
- En el modo de climatización “Ventilar” (❄️), el ventilador no comienza a funcionar hasta que no está abierta la tapa de ventilación (fig. 4 1, página 5). Esto puede tardar algunos minutos.
- Después de cambiar al modo de climatización “Calentar” (🔥), el equipo de aire acondicionado de techo comienza con el calentamiento después de aproximadamente 30 segundos. Durante este tiempo, el LED de estado parpadea en el panel de control mientras se invierte el circuito de refrigeración.





- Seleccione el modo de climatización deseado con la tecla **MODE**, véase capítulo “Modos de climatización” en la página 114.
- ✓ El equipo de aire acondicionado de techo anuncia la recepción de los valores mediante un sonido agudo.
- ✓ El equipo de aire acondicionado de techo se enciende en el modo de climatización seleccionado.



## 9.6 Selección manual del nivel del ventilador

El ventilador regula la potencia de entrada de aire.

En los modos de climatización “Enfriar” (❄️), “Calentar” (🔥) y “Aire de circulación” (🌀) es posible seleccionar manualmente el nivel del ventilador. En los demás modos de climatización, el equipo de aire acondicionado de techo controla automáticamente el nivel del ventilador.

Indicación en pantalla	Explicación
	Nivel de ventilación bajo
	Nivel de ventilación medio
	Nivel de ventilación alto
	Nivel de ventilación más alto
	Modo automático, únicamente disponible en los modos de climatización “Enfriar” (❄️) y “Calentar” (🔥).

- Seleccione el nivel de ventilación deseado con la tecla 🌀.
- ✓ El equipo de aire acondicionado de techo anuncia la recepción de los valores mediante un sonido agudo.
- ✓ Se ha reajustado el nivel del ventilador.

## 9.7 Ajuste de temperatura

En los modos de climatización “Automático” (A), “Enfriar” (❄️), “Calentar” (☀️) y “Deshumectar” (💧) es posible establecer una temperatura entre 16 °C y 31 °C mediante el control remoto.

- Seleccione la temperatura deseada con la tecla + o -.
- ✓ El equipo de aire acondicionado de techo anuncia la recepción de los valores mediante un sonido agudo.
- ✓ La temperatura queda establecida en el equipo de aire acondicionado de techo.

## 9.8 Ajuste de las toberas de aire

La entrada de aire en el habitáculo del vehículo se puede regular mediante la posición de las toberas de aire.

Las toberas de aire se pueden regular con una corredera (fig. 5 2, página 5) para que el aire se dirija en ambas direcciones, solo hacia delante o solo hacia atrás:

- Gire el regulador giratorio de la corredera en el sentido contrario a las agujas del reloj.
- Deslice la corredera para que el aire se dirija hacia la dirección deseada.
- Gire el regulador giratorio en el sentido de las agujas del reloj.

Las láminas (fig. 5 1, página 5) de las boquillas de aire delanteras se pueden girar. De este modo, el aire se dirige hacia la dirección deseada.

## 9.9 Programación del temporizador

Con la función de temporizador se puede establecer un período de tiempo para la climatización. Para ello se puede definir el momento de encendido o el momento de apagado, o bien ambos valores.



### NOTA

Si en la programación del temporizador no se pulsa ninguna tecla durante unos 15 segundos, entonces el mando a distancia vuelve al modo de salida.

- Antes de programar el temporizador, seleccione el modo de climatización y todos los valores deseados (por ej., la temperatura).





### Ajuste del momento de encendido

- Pulse una vez la tecla
- ✓ El símbolo **ON** () parpadea en la pantalla del control remoto.
- Use la tecla **+** o **-** para establecer a qué hora debería encenderse el equipo de aire acondicionado de techo.
- Pulse la tecla **SET** para enviar el valor al equipo de aire acondicionado de techo.
- ✓ El momento de encendido queda establecido en el equipo de aire acondicionado de techo.  
El equipo de aire acondicionado de techo se enciende en el modo de climatización seleccionado a la hora establecida.
- Seleccione el modo Stand By del equipo de aire acondicionado de techo.

### Ajuste del momento de apagado

- Pulse dos veces la tecla
- ✓ El símbolo **OFF** () parpadea en la pantalla del control remoto.
- Use la tecla **+** o **-** para establecer a qué hora debería apagarse el equipo de aire acondicionado de techo.
- Pulse la tecla **SET** para enviar el valor al equipo de aire acondicionado de techo.
- ✓ El momento de apagado queda establecido en el equipo de aire acondicionado de techo.  
El equipo de aire acondicionado de techo se apaga en el modo de climatización seleccionado a la hora establecida.

## Ajuste del momento de encendido y apagado

- Pulse tres veces la tecla .
- ✓ El símbolo **ON**  parpadea en la pantalla del control remoto.  
El símbolo **OFF**  resulta visible.
- Use la tecla **+** o **-** para establecer a qué hora debería encenderse el equipo de aire acondicionado de techo.
- Pulse nuevamente la tecla .
- ✓ El símbolo **OFF**  parpadea en la pantalla del control remoto.
- Use la tecla **+** o **-** para establecer a qué hora debería apagarse el equipo de aire acondicionado de techo.
- Pulse la tecla **SET** para enviar el valor al equipo de aire acondicionado de techo.
- ✓ Los momentos de encendido y apagado quedan establecidos en el equipo de aire acondicionado de techo.  
El equipo de aire acondicionado de techo se enciende en el modo de climatización seleccionado a la hora establecida y permanece en funcionamiento hasta la segunda hora establecida.
- Seleccione el modo Stand By del equipo de aire acondicionado de techo.

## Desactivación de la programación del temporizador

Si ha programado el temporizador, puede desactivarlo de la siguiente manera:

- Pulse cinco veces la tecla .
- ✓ El símbolo del temporizador se apaga.
- ✓ La programación está cancelada.



## 9.10 Activación de la función Sleep



### NOTA

La función Sleep está desactivada en el modo "Aire de circulación" ()

Con la función Sleep activada, la temperatura establecida variará 1 °C después de una hora y 2 °C después de dos horas para así garantizar una temperatura agradable a la hora de dormir.

- ▶ Establezca la temperatura deseada (véase capítulo "Ajuste de temperatura" en la página 122).
- ▶ Pulse la tecla .
- ✓ El símbolo  se muestra en la pantalla.  
La función Sleep está activada.
- ▶ Para desactivar la función Sleep, pulse de nuevo la tecla .





### NOTA

La función Sleep se desactivará cuando pulse la tecla **MODE**.

## 9.11 Ajuste de función adicional "I feel"

En esta función, el control remoto mide la temperatura ambiente y cada 10 minutos transmite los valores medidos al equipo de aire acondicionado de techo. El equipo de aire acondicionado de techo ajusta el valor nominal de temperatura a estos valores medidos. La función "I feel" solo está activa cuando la temperatura está entre +18 °C y +29 °C.

- ▶ Pulse la tecla .
- ✓ El símbolo  se muestra en la pantalla.  
La función "I feel" está activa.
- ▶ Coloque el control remoto de manera que apunte hacia el receptor de infrarrojos (fig. 2 {66}4, {67}página 3) del panel de control. De lo contrario no se podrán enviar los valores al equipo de aire acondicionado de techo.



### NOTA

El control remoto no debería encontrarse en un área del habitáculo considerablemente más caliente o más fría que la temperatura promedio del habitáculo. Por ej., no debería situarse al sol o delante del equipo de aire acondicionado de techo.

Cuando la temperatura supera los +29 °C o cae por debajo de +18 °C se desactiva la función "I feel".

- ✓ El símbolo  parpadea tres veces en la pantalla y se desconectará.

## 9.12 Manejo de las luces





### NOTA

La tecla  también está activa en el control remoto cuando el control remoto está desactivado.

### Encendido/apagado de la luz desde el panel de control

- Pulse brevemente la tecla  para encender o apagar las luces.

### Encendido/apagado de la luz con el control remoto

- Pulse la tecla  para encender o apagar las luces.
- ✓ El símbolo  se mostrará en la pantalla cuando la luz **esté** encendida.

## 9.13 Recambio de la pila del control remoto

Recambie la pila cuando la pantalla muestre el símbolo .

El compartimento para pilas se encuentra en la parte trasera del control remoto.

- Presione suavemente la tapa del compartimento para pilas y deslícela en la dirección indicada por la flecha.
- Introduzca las pilas (2 x Tipo AAA) en el control remoto según se indica en el compartimento para pilas.
- Cierre la tapa del compartimento para pilas.



### ¡Proteja el medio ambiente!

Las baterías y pilas no son basura doméstica.

Entregue las baterías defectuosas o las pilas vacías en un establecimiento o dépositelas en un contenedor especializado.

## 9.14 Ajustar la hora

El mando a distancia requiere la hora actual para la programación del temporizador. La hora se muestra en la pantalla del mando a distancia.

Para ajustar la hora lleve a cabo los siguientes pasos:



### NOTA

Si mientras se ajusta la hora no se pulsa ninguna tecla durante unos 10 segundos, el control remoto vuelve al modo de salida.

- Mantenga presionada la tecla  para acceder al modo de ajuste de hora.
- ✓ La hora parpadea en la pantalla del mando a distancia.
- Establezca la hora actual con la tecla **+** o **-**.  
Pulse la tecla **+** o **-** durante más de 2 s para ajustar más rápido la hora.
- Pulse la tecla **SET** para confirmar la hora.

## 9.15 Uso de persianas



### ¡AVISO! Peligro de ocasionar daños materiales

Si el vehículo se encuentra a pleno sol, la persiana de oscurecimiento no debe estar cerrada por completo. De lo contrario puede producirse una acumulación de calor. Para evitar daños materiales, la persiana de oscurecimiento debe estar abierta al menos un tercio.

Con ambas persianas se puede regular la entrada de sol o de luz al habitáculo del vehículo.

- Ajuste las persianas con la mano (fig. **6**, página 6).

## 10 Limpieza del equipo de aire acondicionado de techo



### ¡AVISO! Peligro de ocasionar daños materiales

- No limpie el equipo de aire acondicionado de techo con un limpiador de alta presión. Podría dañar el equipo de aire acondicionado si penetrara agua en él.
- Para la limpieza no utilice ningún objeto afilado o duro ni detergentes corrosivos, ya que ello podría dañar el equipo de aire acondicionado de techo o la claraboya.
- Utilice únicamente agua con un producto neutro para la limpieza del equipo de aire acondicionado de techo. No utilice bajo ningún concepto gasolina, diesel o disolventes.
- Para limpiar la claraboya utilice únicamente productos de limpieza recomendados por el fabricante:
  - Pasta para pulir vidrio acrílico (n.º art. 9104100242),
  - Trapo abrillantador especial (n.º art. 9104100243), y
  - Limpiador de vidrio acrílico (n.º art. 9104100244),



### NOTA

En caso de radiación solar fuerte, la claraboya puede enturbiarse. Se desempañará en cuanto se enfríe.

- Limpie de vez en cuando la carcasa del equipo de aire acondicionado de techo y la unidad de salida de aire con un paño húmedo.
- Retire regularmente la hojarasca y otro tipo de suciedad de las aberturas de ventilación (fig. 7 1, página 6) del equipo de aire acondicionado de techo. Tenga cuidado de no dañar las láminas del equipo de aire acondicionado de techo.
- Limpie el mando a distancia con un paño húmedo cuando sea necesario. Para la limpieza de la pantalla le recomendamos una gamuza para gafas.
- Limpie las persianas con agua jabonosa suave y abundante agua.



# 11 Mantenimiento del equipo de aire acondicionado



## ¡ADVERTENCIA!

Sólo personal técnico que conozca tanto los posibles peligros relacionados con la manipulación de refrigerantes y equipos de aire acondicionado como las normas correspondientes tiene autorización para realizar trabajos de mantenimiento que difieran de los aquí descritos. Los trabajos de mantenimiento que se realicen incorrectamente pueden dar lugar a situaciones de considerable peligro.

Intervalo	Comprobación/mantenimiento
Regularmente	Control de las salidas de agua de condensación: <ul style="list-style-type: none"> <li>➤ Compruebe que las salidas de agua de condensación (fig. <b>8</b> 1, página 6) situadas a los lados del equipo de aire acondicionado de techo estén libres y que el agua de condensación pueda fluir.</li> </ul>
Regularmente	Limpie el filtro situado a ambos lados de la unidad de salida de aire (fig. <b>9</b> , página 7): <ul style="list-style-type: none"> <li>➤ Quite a mano la tapa (<b>1</b>) del filtro.</li> <li>➤ Extraiga el filtro (<b>2</b>).</li> <li>➤ Limpie el filtro (<b>2</b>) con una solución de detergente y déjelo secar.</li> <li>➤ Vuelva a colocar el filtro seco (<b>2</b>).</li> <li>➤ Vuelva a colocar la tapa (<b>1</b>).</li> </ul>
Una vez por año	Control de las juntas de perfil: <ul style="list-style-type: none"> <li>➤ Compruebe anualmente si las juntas de perfil del equipo de aire acondicionado de techo del vehículo presentan fisuras u otros daños.</li> </ul>
Una vez por año	Mantenimiento del intercambiador de calor: <ul style="list-style-type: none"> <li>➤ Diríjase a un taller especializado para que realicen el mantenimiento del intercambiador de calor del equipo de aire acondicionado de techo.</li> </ul>

Intervalo	Comprobación/mantenimiento
Una vez por año	<p>Reemplazo del filtro de carbón activo (fig. 10, página 7):</p> <ul style="list-style-type: none"> <li>➤ Quite a mano la tapa (1) del filtro.</li> <li>➤ Extraiga el filtro (2).</li> <li>➤ Retire el filtro de carbón activo (3).</li> <li>➤ Limpie el filtro (2) con una solución de detergente y déjelo secar.</li> <li>➤ Coloque un nuevo filtro de carbón activo.</li> <li>➤ Vuelva a colocar el filtro seco (2).</li> <li>➤ Vuelva a colocar la tapa (1).</li> </ul>

## 12 Localización de averías

Avería	Causa	Solución
El equipo se apaga constantemente.	El sensor de congelación se ha activado.	La temperatura exterior es demasiado baja o todas las toberas de aire están cerradas.
No se produce enfriamiento	El equipo de aire acondicionado de techo no está en modo "Enfriar".	➤ Ponga el equipo de aire acondicionado de techo en modo "Enfriar".
	La temperatura ambiente es superior a 52 °C.	El equipo de aire acondicionado de techo está concebido para una temperatura ambiente de hasta 52 °C.
	La temperatura ajustada es mayor que la temperatura del entorno.	➤ Seleccione una temperatura inferior.
	La temperatura ambiente es inferior a 16 °C.	El equipo de aire acondicionado de techo está concebido para una temperatura ambiente a partir de 16 °C.
	Uno de los sensores de temperatura está averiado.	➤ Diríjase a un taller autorizado.
	El ventilador del evaporador está dañado.	
	El ventilador del condensador está dañado.	

Avería	Causa	Solución
No se produce calor	La temperatura ambiente es superior a 30 °C.	► Utilice la función de calefacción del equipo de aire acondicionado sólo en caso de temperaturas por debajo de 30 °C.
	La temperatura ambiente es inferior a 2 °C.	La función de calentamiento del equipo de aire acondicionado de techo está concebida únicamente para una temperatura ambiente a partir de 2 °C.
	La temperatura ajustada es mayor a 30 °C.	► Seleccione una temperatura inferior.
	El equipo de aire acondicionado de techo no está en modo "Calentar".	► Ajuste el equipo de aire acondicionado de techo al modo de calentamiento.
	Uno de los sensores de temperatura está averiado.	► Diríjase a un taller autorizado.
Poca potencia de aire	La aspiración de aire está atascada.	► Quite la hojarasca y otro tipo de suciedad de las láminas de ventilación del equipo de aire acondicionado de techo.
	El ventilador está averiado.	► Diríjase a un taller autorizado.
Entrada de agua en el vehículo	Las aberturas de salida para el agua de condensación están atascadas.	► Límpielas.
	Las juntas están dañadas.	► Diríjase a un taller autorizado.
El equipo de aire acondicionado de techo no se enciende	No hay tensión de alimentación (230 V).	► Controle la alimentación de tensión.
	La tensión es demasiado baja (por debajo de 200 V).	► Diríjase a un taller autorizado.
	El transformador de tensión está averiado.	
	Uno de los sensores de temperatura está averiado.	
	La protección eléctrica de la alimentación de tensión es demasiado escasa.	► Controle la protección eléctrica de la alimentación de tensión.
El equipo de aire acondicionado de techo no se apaga	Uno de los sensores de temperatura está averiado.	► Diríjase a un taller autorizado.
	La protección eléctrica de la alimentación de tensión es demasiado escasa.	► Controle la protección eléctrica de la alimentación de tensión.

## 13 Garantía legal

Rige el plazo de garantía legal. Si el producto presenta algún defecto, diríjase a nuestro socio de servicio en su país (ver direcciones en el dorso de este manual).

Nuestros especialistas estarán encantados de poder ayudarle y de poder orientarle en los siguientes pasos a dar respecto a la garantía.

## 14 Eliminación de desechos

### **Normas de protección del medio ambiente y gestión adecuada de residuos**

Todas las organizaciones deben adoptar una serie de medidas para identificar, evaluar y controlar la influencia que sus actividades (fabricación, productos, servicios y demás) ejercen sobre el medio ambiente.

Las medidas a seguir para detectar repercusiones importantes en el medio ambiente deben tener en cuenta los siguientes factores

- Empleo de materias primas y recursos naturales
- Emisiones atmosféricas
- Derrames de fluidos
- Gestión de residuos y reciclaje
- Contaminación del suelo

Para minimizar las repercusiones en el medio ambiente, el fabricante presenta a continuación una serie de indicaciones que deberán ser tenidas en cuenta por todas aquellas personas que (por el motivo que sea) interactúen con el aparato durante el transcurso de su vida útil.

- Todo el material de embalaje debe descartarse (de preferencia reciclándose) conforme a las normas legales del país donde se realice la gestión de residuos.
- Todos los componentes del producto deben descartarse (de preferencia reciclándose) conforme a las normas legales del país donde se realice la gestión de residuos.
- Para una correcta gestión de residuos, el aparato debe entregarse en un centro de reciclaje autorizado para asegurarse de que se reutilicen todos los componentes reciclables y que el resto de los materiales se deseche según las normativas.

- Asegúrese durante la instalación de que el habitáculo reciba ventilación suficiente para evitar la acumulación de aire viciado que podría resultar perjudicial para la salud del usuario.
- Asegúrese durante el uso y el mantenimiento de que todos los efluentes nocivos (aceite, grasa y demás) se descarten según las normativas.
- Mantenga el nivel de ruido bajo para reducir la contaminación sonora.

En nuestra página web [www.dometic.com](http://www.dometic.com) encontrará más informaciones acerca de la correcta desinstalación de nuestros productos.

- Deseche el material de embalaje en el contenedor de reciclaje correspondiente.
- Controle tanto durante el funcionamiento como en el transcurso de reparaciones y trabajos de mantenimiento que el circuito de refrigeración no esté dañado y que no puedan producirse fugas de refrigerante. Éste actúa como gas de efecto invernadero y no debería entrar en contacto con el medio ambiente.



Cuando vaya a desechar definitivamente el producto, infórmese en el centro de reciclaje más cercano o en un comercio especializado sobre las normas pertinentes de gestión de residuos.

- Descarte el producto únicamente de acuerdo con las normas válidas de reciclaje o gestión de residuos en una empresa autorizada de gestión de residuos.



### ¡Proteja el medio ambiente!

Las baterías y pilas no son basura doméstica.

Entregue las baterías defectuosas o las pilas vacías en un establecimiento o dépositelas en un contenedor especializado.

# 15 Datos técnicos

	<b>Dometic FreshLight</b>	
	<b>1600</b>	<b>2200</b>
Art. n.º:	9102900207	9102900165
Capacidad de enfriamiento de conformidad con ISO 5151:	1500 W	2050 W
Potencia calorífica:	máx. 2050 W	máx. 2700 W
Tensión nominal de entrada:	230 V~ / 50 Hz	
Consumo de corriente en el modo de enfriamiento:	2,7 A	4,1 A
Fusibles necesarios:	3 A	5 A
Consumo de corriente en modo de calentamiento:	3,5 A	5,2 A
Fusibles necesarios:	4 A	6 A
Rango de temperatura de funcionamiento:	0 °C hasta +52 °C	
Refrigerante:	R-407c	
Cantidad de refrigerante:	0,41 kg	0,56 kg
Equivalente a CO <sub>2</sub> :	0,7273 t	0,9934 t
Índice GWP:	1774	
Ventilador:	4 niveles de ventilador 1 modo automático	
Clase de protección:	IP X4	
Volumen máx. de habitáculo del vehículo (con paredes aisladas):	20 m <sup>3</sup>	25 m <sup>3</sup>
Dimensiones L x A x H (mm):	1105 x 758 x 210 (Altura sobre el techo del vehículo)	

	<b>Dometic FreshLight</b>	
	<b>1600</b>	<b>2200</b>
Peso:	aprox. 40 kg	aprox. 42 kg
Homologación/Certificados:		

Contiene gases de efecto invernadero fluorados

Aparato sellado herméticamente

**Por favor, leia atentamente este manual antes da colocação em funcionamento do aparelho e guarde-o em local seguro. Em caso de transmissão do produto, entregue o manual ao novo utilizador.**

## Índice

<b>1</b>	<b>Explicação dos símbolos</b> .....	137
<b>2</b>	<b>Indicações de segurança</b> .....	138
2.1	Princípios básicos de segurança .....	138
2.2	Segurança durante a utilização do aparelho .....	139
<b>3</b>	<b>Destinatários do presente manual</b> .....	140
<b>4</b>	<b>Material fornecido</b> .....	140
<b>5</b>	<b>Acessórios</b> .....	140
<b>6</b>	<b>Utilização adequada</b> .....	141
<b>7</b>	<b>Descrição técnica</b> .....	141
7.1	Componentes .....	142
7.2	Painel de comando .....	143
7.3	Controlo remoto .....	144
7.4	Modos de climatização .....	146
7.5	Funções adicionais .....	147
<b>8</b>	<b>Antes da primeira utilização</b> .....	148
<b>9</b>	<b>Operar o sistema de climatização de tejadilho</b> .....	149
9.1	Indicações básicas relativas à operação .....	149
9.2	Utilizar o controlo remoto .....	149
9.3	Indicação para uma melhor utilização .....	150
9.4	Ligar e desligar o sistema de climatização de tejadilho .....	151
9.5	Selecionar o modo de climatização .....	152
9.6	Selecionar manualmente o nível de ventilação .....	153
9.7	Definir a temperatura .....	153
9.8	Ajustar os bocais de ar .....	154
9.9	Programar o temporizador .....	154
9.10	Ativar a função "Sleep" .....	156
9.11	Ajustar a função adicional "I feel" .....	157
9.12	Operar as luzes .....	158
9.13	Substituir as pilhas do controlo remoto .....	158



9.14	Definir a hora . . . . .	159
9.15	Utilizar as persianas . . . . .	159
<b>10</b>	<b>Limpar o sistema de climatização de tejadilho . . . . .</b>	<b>160</b>
<b>11</b>	<b>Manutenção do sistema de climatização de tejadilho . . . . .</b>	<b>161</b>
<b>12</b>	<b>Eliminar falhas . . . . .</b>	<b>162</b>
<b>13</b>	<b>Garantia . . . . .</b>	<b>164</b>
<b>14</b>	<b>Eliminação . . . . .</b>	<b>164</b>
<b>15</b>	<b>Dados técnicos . . . . .</b>	<b>166</b>

## 1 Explicação dos símbolos



### **AVISO!**

**Indicação de segurança:** o incumprimento pode provocar a morte ou ferimentos graves.



### **PRECAUÇÃO!**

**Indicação de segurança:** o incumprimento pode provocar ferimentos.



### **NOTA!**

O incumprimento pode causar danos materiais e pode prejudicar o funcionamento do produto.



### **OBSERVAÇÃO**

Informações suplementares sobre a operação do produto.

## 2 Indicações de segurança

O fabricante não se responsabiliza por danos nos seguintes casos:

- Danos no produto resultantes de influências mecânicas e sobretensões
- Alterações ao produto sem autorização expressa do fabricante
- Utilização para outras finalidades que não as descritas no manual de instruções

O mesmo não se responsabiliza em caso de danos recorrentes, sobretudo danos recorrentes que possam ocorrer devido à falha de funcionamento do sistema de climatização de tejadilho.

Tenha em atenção as seguintes medidas de segurança fundamentais durante a utilização de aparelhos elétricos para a proteção contra:

- Choque elétrico
- Perigo de incêndio
- Ferimentos

### 2.1 Princípios básicos de segurança



#### AVISO!

- **Os aparelhos elétricos não são brinquedos!**

As crianças não conseguem avaliar adequadamente os perigos decorrentes dos equipamentos elétricos. Não permita que as crianças utilizem equipamentos elétricos sem supervisão.

- As pessoas (incluindo crianças) que não estão aptas a utilizar o aparelho de modo seguro devido à incapacidade física, sensorial ou mental ou devido à sua inexperiência, não devem utilizar o aparelho sem a supervisão ou as instruções de uma pessoa responsável.
- Utilize o aparelho apenas para o fim previsto.
- Não deve executar quaisquer alterações ou modificações no aparelho!
- A instalação, a manutenção e as reparações no ar condicionado para tejadilho apenas devem ser realizadas por técnicos especializados familiarizados com os perigos inerentes ou com as normas em vigor. As reparações inadequadas podem originar perigos substanciais. Em caso de reparação, entre em contacto com o centro de assistência técnica do seu país (endereços no verso).
- Não coloque o sistema de ar condicionado de tejadilho nas proximidades de líquidos e gases inflamáveis.

- Preste atenção para que os objetos inflamáveis não sejam armazenados nem montados na área da saída de ar. A distância tem de ser de, pelo menos, 50 cm.
- Não coloque as mãos nas saídas de ar e não insira objetos estranhos no sistema de climatização de tejadilho.
- Em caso de incêndio, **não** solte a tampa superior do sistema de ar condicionado de tejadilho, utilize antes os agentes de extinção permitidos. Não utilize água para apagar incêndios.

**NOTA!**

- Nunca coloque a sua caravana num túnel de lavagem com o sistema de ar condicionado de tejadilho montado.
- Informe-se junto do fabricante do seu veículo se, devido à instalação do sistema de ar condicionado de tejadilho (altura de montagem de 210 mm), é necessário levar a cabo um controlo novo (conforme o § 19 do código de estrada alemão StVZO) e proceder à alteração do registo da altura do veículo na documentação do veículo.
- Se ocorrerem falhas no sistema de climatização de tejadilho, o mesmo deve ser verificado e devidamente reparado por uma empresa especializada. O agente de refrigeração nunca pode ser libertado para o ar livre.

## 2.2 Segurança durante a utilização do aparelho

**AVISO!**

- Para realizar trabalhos no aparelho, desligue sempre a fonte de alimentação.

**NOTA!**

- Não coloque o ar condicionado para tejadilho em funcionamento com temperaturas exteriores abaixo de 0 °C. Caso contrário, existe o perigo de danificação devido ao congelamento da água de condensação.
- O sistema de ar condicionado de tejadilho não está adequado para o funcionamento em máquinas agrícolas nem em máquinas para a construção civil.
- Utilize o aparelho apenas quando a carcaça e os cabos não apresentarem danos.

## 3 Destinatários do presente manual

Este manual de instruções destina-se ao utilizador do sistema de climatização de tejadilho.

## 4 Material fornecido

### FreshLight 1600

Designação	Número de artigo
Sistema de ar condicionado de tejadilho Dometic FreshLight 1600	9102900207
Manual de montagem	
Manual de instruções	

### FreshLight 2200

Designação	Número de artigo
Sistema de ar condicionado de tejadilho Dometic FreshLight 2200	9102900165
Manual de montagem	
Manual de instruções	

## 5 Acessórios

Disponível como acessório (não consta do material fornecido):

Designação	Número de artigo
Kit de expansão DC-Kit 2	9100300001
Kit de expansão DC-Kit 3	9100300002
Kit de expansão DC-Kit 5	9100300073



### OBSERVAÇÃO

Com um kit de expansão DC (acessório), o sistema de ar condicionado de tejadilho Dometic FreshLight pode ser ampliado para o modo de condução.

## 6 Utilização adequada

O sistema de ar condicionado de tejadilho Dometic FreshLight com claraboia integrada está apto a climatizar os habitáculos de autocaravanas e caravanas com ar fresco ou quente.

O sistema de climatização de tejadilho **não** é adequado para instalação em máquinas para a construção civil, máquinas agrícolas ou equipamentos de trabalho semelhantes. Caso se produzam vibrações demasiado fortes, o funcionamento correto deixa de estar garantido.

O funcionamento do ar condicionado para tejadilho está garantido para temperaturas até 52 °C.

**Não** coloque o sistema de ar condicionado de tejadilho a trabalhar no modo de climatização “Aquecer” com uma temperatura ambiente superior a 30 °C.

O modo de aquecimento é recomendado para temperaturas exteriores superiores a +2 °C.

## 7 Descrição técnica

O sistema de ar condicionado de tejadilho com janela integrada fornece ao habitáculo ar fresco ou ar quente desumidificado sem pó nem sujidades. O ar saturado pode depois ser aspirado do habitáculo através de um ventilador.

Duas luzes LED de intensidade regulável, integradas na unidade de saída de ar, garantem uma iluminação agradável.

A claraboia possui duas persianas: A persiana de escurecimento não permite a passagem de luz; a rede de proteção solar protege contra a radiação solar direta.

O sistema de climatização de tejadilho é comandado através do controlo remoto.



### OBSERVAÇÃO

O ar condicionado para tejadilho está concebido para reduzir ou aumentar a temperatura no habitáculo do veículo até um determinado valor. A temperatura a alcançar durante o arrefecimento depende do tipo de veículo, da temperatura ambiente e da capacidade de arrefecimento do seu ar condicionado para tejadilho. A uma temperatura exterior inferior a 16 °C, o sistema de ar condicionado de tejadilho deixa de arrefecer. Neste caso, ligue apenas o modo de climatização “Circulação de ar”.

Quando a temperatura exterior baixa, é reduzida a potência de aquecimento do ar condicionado para tejadilho. O modo de aquecimento é recomendado apenas para temperaturas superiores a +2 °C.

## 7.1 Componentes

O circuito de refrigeração do sistema de ar condicionado de tejadilho é composto por cinco componentes principais (fig. **1**, página 3):



- **Compressor (1)**  
O compressor aspira o líquido refrigerante R407c aplicado e comprime-o. Assim, será aumentada a pressão e também a temperatura do agente de refrigeração.
- **Condensador (2)**  
O condensador montado funciona como um aparelho de refrigeração ou um permutador térmico. A passagem do fluxo de ar absorve calor, o gás do agente de refrigeração é arrefecido e fica num estado líquido.
- **Vaporizador (3)**  
Os vaporizadores refrigeram o fluxo de ar e desumidificam o mesmo. O agente de refrigeração absorve calor e é vaporizado.
- **Ventilador (4)**  
O ar refrigerado é distribuído pelo habitáculo do veículo por meio do ventilador através de uma unidade de saída do ar.
- **Válvula magnética (5)**  
Através da válvula magnética é possível inverter o circuito de refrigeração e aquecer o ar fornecido.

Vista geral de todos os componentes: fig. **11**, página 8.

## 7.2 Painel de comando

O painel de comando (fig. **2**, página 3) encontra-se na unidade de saída de ar do ar condicionado para tejadilho.

Sendo composto pelos seguintes elementos de comando e de indicação:

N.º	Explicação																
1	LED de estado																
	<table border="0"> <tr> <td data-bbox="232 387 479 459">Não acende:</td> <td data-bbox="484 387 1001 459">O sistema de climatização de tejadilho está desligado.</td> </tr> <tr> <td data-bbox="232 467 479 539">Acende a laranja:</td> <td data-bbox="484 467 1001 539">O sistema de ar condicionado de tejadilho encontra-se no modo standby.</td> </tr> <tr> <td data-bbox="232 547 479 619">Acende a verde:</td> <td data-bbox="484 547 1001 619">O sistema de ar condicionado de tejadilho está ligado.</td> </tr> <tr> <td data-bbox="232 627 479 730">Pisca a verde:</td> <td data-bbox="484 627 1001 730">O sistema de ar condicionado de tejadilho muda para o modo de climatização “Aquecer” (☀️) ou ocorre nesse momento a descongelação.</td> </tr> <tr> <td data-bbox="232 738 479 842">Acende a vermelho:</td> <td data-bbox="484 738 1001 842">Apenas se o sistema também estiver conectado a 12 V<math>\overline{=}</math>: A alimentação de tensão de 230 V<math>\sim</math> não se encontra disponível.</td> </tr> <tr> <td data-bbox="232 850 479 922">Pisca de modo lento a vermelho:</td> <td data-bbox="484 850 1001 922">Falha de funcionamento do sensor de temperatura interior E1</td> </tr> <tr> <td data-bbox="232 930 479 986">Pisca a vermelho:</td> <td data-bbox="484 930 1001 986">Falha de funcionamento do sensor de temperatura exterior E2</td> </tr> <tr> <td data-bbox="232 994 479 1050">Pisca de modo rápido a vermelho:</td> <td data-bbox="484 994 1001 1050">Falha de funcionamento do sensor de temperatura exterior E3</td> </tr> </table>	Não acende:	O sistema de climatização de tejadilho está desligado.	Acende a laranja:	O sistema de ar condicionado de tejadilho encontra-se no modo standby.	Acende a verde:	O sistema de ar condicionado de tejadilho está ligado.	Pisca a verde:	O sistema de ar condicionado de tejadilho muda para o modo de climatização “Aquecer” (☀️) ou ocorre nesse momento a descongelação.	Acende a vermelho:	Apenas se o sistema também estiver conectado a 12 V $\overline{=}$ : A alimentação de tensão de 230 V $\sim$ não se encontra disponível.	Pisca de modo lento a vermelho:	Falha de funcionamento do sensor de temperatura interior E1	Pisca a vermelho:	Falha de funcionamento do sensor de temperatura exterior E2	Pisca de modo rápido a vermelho:	Falha de funcionamento do sensor de temperatura exterior E3
Não acende:	O sistema de climatização de tejadilho está desligado.																
Acende a laranja:	O sistema de ar condicionado de tejadilho encontra-se no modo standby.																
Acende a verde:	O sistema de ar condicionado de tejadilho está ligado.																
Pisca a verde:	O sistema de ar condicionado de tejadilho muda para o modo de climatização “Aquecer” (☀️) ou ocorre nesse momento a descongelação.																
Acende a vermelho:	Apenas se o sistema também estiver conectado a 12 V $\overline{=}$ : A alimentação de tensão de 230 V $\sim$ não se encontra disponível.																
Pisca de modo lento a vermelho:	Falha de funcionamento do sensor de temperatura interior E1																
Pisca a vermelho:	Falha de funcionamento do sensor de temperatura exterior E2																
Pisca de modo rápido a vermelho:	Falha de funcionamento do sensor de temperatura exterior E3																
2	Botão  Liga, desliga ou coloca o sistema de ar condicionado de tejadilho no modo standby. Ao manter o botão pressionado durante algum tempo, o modo automático é ativado.																
3	Botão  Liga ou desliga a luz. Apenas se encontra ativa quando o ar condicionado para tejadilho se encontra ligado ou no modo standby.																
4	Recetor de infravermelhos para controlo remoto																

### 7.3 Controlo remoto

Todas as configurações no aparelho (p.ex. configuração da temperatura, programação do temporizador) são transferidos para o sistema de climatização de tejadilho por meio do controlo remoto.

Estão disponíveis os seguintes elementos de comando e de indicação no controlo remoto (fig. 3, página 4):

#### N.º Explicação

##### 1 **Mostrador digital:**

indica as seguintes funcionalidades:

- Hora
- Temperatura ambiente pretendida (valor nominal) em °C ou °F
- Temperatura interior atual
- Modo de climatização
- Nível de ventilação
- Símbolos para as funções adicionais ativas
- Estado da bateria

##### 2 Botão :

liga o sistema de ar condicionado e o controlo remoto ou ativa o modo standby

##### 3 Botão :

seleciona o nível de ventilação

##### 4 Botão **MODE**:

seleciona o modo de climatização

##### 5 Botão :

ativa a função "Sleep". Com a função "Sleep", o valor nominal é modificado automaticamente de modo a proporcionar uma temperatura agradável para dormir.

##### 6 Botão :

Pressionar uma vez: indica a temperatura atual do habitáculo (é exibido o símbolo .

Pressionar de novo: indica a temperatura ajustada.





##### 7 Botão :

ativa a função "I feel". Com a função "I feel", o valor nominal da temperatura é ajustado a cada 10 minutos à temperatura medida pelo controlo remoto.

##### 8 Botão **°C/°F**:





alterna a unidade de temperatura entre Celsius (°C) e Fahrenheit (°F)



N.º	Explicação
9	Botão  : programa o temporizador e ajusta a hora
10	Botão <b>SET</b> : confirma e grava os dados
11	Botão  : liga ou desliga a luz no sistema de ar condicionado de tejadilho O botão  também funciona com o controlo remoto desligado.
12	Botão <b>+</b> : aumenta o valor
13	Botão <b>-</b> : reduz o valor
14	Símbolo  (pilhas descarregadas) É exibido quando as pilhas do controlo remoto estão descarregadas. Neste caso, substitua as pilhas, ver capítulo “Substituir as pilhas do controlo remoto” na página 158.
15	Símbolo  (enviar valores) É exibido por breves instantes sempre que o controlo remoto envia valores para o ar condicionado para tejadilho.





## 7.4 Modos de climatização

O sistema de climatização de tejadilho dispõe dos seguintes modos de climatização:

Modo de climatização	Mensagem no mostrador	Explicação
Automático		Determine a temperatura, o sistema de ar condicionado de tejadilho refrigera ou aquece o habitáculo a essa temperatura e controla a potência de ventilação necessária.  Neste modo, o botão  está desativado.
Arrefecer		Estabeleça a temperatura e a potência do ventilador, o sistema de climatização de tejadilho refrigera o habitáculo a essa temperatura.
Aquecer		Estabeleça a temperatura e a potência do ventilador, o sistema de climatização de tejadilho aquece o habitáculo a essa temperatura.
Circulação de ar		Determine o nível de ventilação, o ar condicionado para tejadilho sopra ar para o habitáculo.
Ventilar		O sistema de ar condicionado de tejadilho ventila o habitáculo, aspirando o ar saturado do habitáculo através do ventilador. Para isso, a tampa de ventilação é aberta.  Neste modo, o botão  está desativado.
Desumidificação do ar		Determine a temperatura, o sistema de ar condicionado de tejadilho estabelece essa temperatura no habitáculo, refrigerando ou aquecendo o ar ambiente, controla a potência de ventilação necessária e desumidifica o habitáculo (funcionamento de circulação de ar).  Neste modo, o botão  está desativado.

## 7.5 Funções adicionais

O ar condicionado para tejadilho oferece as seguintes funções adicionais:

Função adicional	Mensagem no mostrador	Explicação
Timer		O ar condicionado para tejadilho liga-se à hora estabelecida.
		O ar condicionado para tejadilho desliga-se à hora estabelecida.
		O ar condicionado para tejadilho liga e volta a desligar-se às horas estabelecidas.
Sleep		A temperatura estabelecida desce 1 °C após uma hora e 2 °C após duas horas, de modo a proporcionar uma temperatura agradável para dormir.
I feel		O controlo remoto mede a temperatura ambiente e a cada 10 minutos transmite o valor de medição ao ar condicionado para tejadilho. O sistema de climatização de tejadilho ajusta a temperatura nominal a este valor de medição.  Para isso, o controlo remoto tem de apontar para o recetor de IV (fig. 2 4, página 3) no painel de comando.

## 8 Antes da primeira utilização

### Controlos antes da colocação em funcionamento

Antes de ligar o sistema de climatização de tejadilho, tenha em consideração o seguinte:

- ▶ Controle se a tensão e a frequência de alimentação correspondem aos valores que constam nos dados técnicos, ver página 166.
- ▶ Certifique-se de que tanto a abertura de aspiração do ar, assim como os bocais de ar estão desobstruídos. Todas as grelhas de ventilação têm de estar desimpedidas para assegurar uma potência ótima do sistema de climatização de tejadilho.





#### **PRECAUÇÃO! Perigo de ferimentos!**

Não introduza as mãos ou objetos nos bocais de ar nem da grelha de aspiração.

### Definir a hora

- ▶ Configure as horas atuais: ver capítulo “Definir a hora” na página 159.

### Ajustar o controlo remoto

- ▶ Insira as pilhas (ver capítulo “Substituir as pilhas do controlo remoto” na página 158).
- ✓ O mostrador apresenta todos os símbolos durante 5 segundos.
- ▶ Durante estes 5 segundos, pressione simultaneamente os botões  e .
- ✓ O mostrador apresenta o número de modelo padrão.
- ▶ Num prazo de 3 segundos, prima simultaneamente os botões **+** e **-** para seleccionar o número de modelo:
  - FreshWell 3000: 02
  - FreshJet: 07
  - FreshLight: 11
- ✓ O mostrador apresenta todos os símbolos durante 5 segundos.
- ✓ O controlo remoto está operacional.

## 9 Operar o sistema de climatização de tejadilho

### 9.1 Indicações básicas relativas à operação

O sistema de climatização de tejadilho dispõe de três modos de funcionamento:

Modo de funcionamento	Características
Desligado	O ar condicionado para tejadilho está desligado. O controlo remoto está inativo.
Standby	O sistema de climatização de tejadilho está operacional e pode ser ligado com o controlo remoto.
Ligado	O sistema de climatização de tejadilho climatiza o habitáculo.

Através do **painel de comando** pode

- ligar e desligar o ar condicionado para tejadilho, bem como ativar o modo standby
- ligar e desligar a luz

Através do **controlo remoto** pode

- ligar o sistema de climatização de tejadilho a partir do modo standby e voltar a este modo.
- ligar e desligar a luz
- Efetuar as configurações
- Escolher as funções adicionais

### 9.2 Utilizar o controlo remoto

O controlo remoto permite-lhe comandar o sistema de climatização de tejadilho de duas maneiras:

- Pode enviar os valores para o sistema de climatização de tejadilho diretamente durante o ajuste
- Pode ajustar primeiro os valores no controlo remoto e depois enviar os mesmos em conjunto para o sistema de climatização de tejadilho

## Enviar os valores diretamente durante o ajuste

Durante a operação, o controlo remoto **tem** de apontar para o recetor de infravermelhos (fig. 2 4, página 3) existente no painel de comando.

Após pressionar um botão, o valor é diretamente enviado ao sistema de climatização de tejadilho. O sistema de climatização de tejadilho confirma a receção dos dados emitindo um som agudo.

## Ajustar primeiro os valores e enviar os mesmos em conjunto para o sistema de climatização de tejadilho

Durante a operação, o controlo remoto **não pode** apontar para o recetor de infravermelhos (fig. 2 4, página 3) existente no painel de comando.

Estabeleça os valores pretendidos no controlo remoto. Depois de efetuar todos os ajustes, aponte o controlo remoto para o recetor de IV existente no painel de comando e pressione o botão **SET**. Deste modo, os dados são enviados novamente para o sistema de climatização de tejadilho. O sistema de climatização de tejadilho confirma a receção dos dados emitindo um som agudo.

## Ligar ou desligar apenas o controlo remoto no modo standby

No modo standby, o mostrador do controlo remoto exibe apenas as horas.

Quando o controlo remoto não aponta para o recetor de infravermelhos (fig. 2 4, página 3) no painel de comando, pode ligar o controlo remoto ou colocá-lo no modo standby independentemente do sistema de ar condicionado de tejadilho:

► Prima o botão ①.

## 9.3 Indicação para uma melhor utilização

Se respeitar as seguintes indicações, o funcionamento do seu sistema de climatização de tejadilho é otimizado:

- Melhore o isolamento térmico do veículo, vedando as fissuras e pendurando estores refletores ou cortinas na janela.
- Depois de o veículo ter estado bastante tempo exposto aos raios solares: Primeiro, utilize o sistema de ar condicionado de tejadilho com as janelas abertas por um determinado período no modo de climatização "Circulação de ar" (☞) ou "Ventilar" (☞) antes de ligar o modo de climatização "Refrigerar" (❄).
- No modo de climatização "Refrigerar" (❄) ou "Aquecer" (☀), evite abrir portas e janelas desnecessariamente.
- Escolha uma temperatura adequada e um nível de ventilação apropriado.

- Alinhe os bocais de ventilação de modo conveniente.
- Preste atenção para que os bocais de ar e a grade de aspiração não sejam cobertos por panos, papéis e outros objetos.

## 9.4 Ligar e desligar o sistema de climatização de tejadilho



### OBSERVAÇÃO

Após a ativação, a climatização é iniciada com os valores configurados por último.

### Através do painel de controlo

A figura ilustra como pode ligar, desligar ou ativar o modo standby do sistema de ar condicionado de tejadilho através do painel de controlo. Para tal, pressione o botão ① como ilustra a figura:

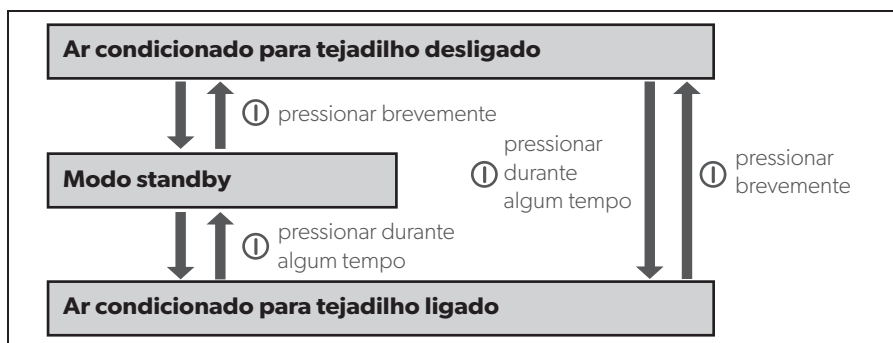

Exemplo: O ar condicionado para tejadilho encontra-se no modo standby. Deve ser desligado.

- Pressione brevemente o botão ①.
- ✓ O ar condicionado para tejadilho está desligado.

### Através do controlo remoto



### OBSERVAÇÃO

- Para poder operar o ar condicionado para tejadilho através do controlo remoto, o ar condicionado para tejadilho deve encontrar-se ligado ou no modo standby.
- Com o controlo remoto, pode ligar o sistema de ar condicionado de tejadilho a partir do modo standby e voltar a este modo. Para isso, pressione o botão ①.

## 9.5 Selecionar o modo de climatização



### OBSERVAÇÃO

- Antes de selecionar o modo de climatização “Ventilar” (☰), tem de abrir por completo ambas as persianas.
- No modo de climatização “Ventilar” (☰), o ventilador só começa a trabalhar depois de abrir a tampa de ventilação (fig. 4 1, página 5). Tal pode demorar alguns minutos.
- Depois da comutação para o modo de climatização “Aquecer” (☰), o sistema de ar condicionado de tejadilho só inicia o aquecimento após cerca de 30 segundos. Durante este período, o LED de estado no painel de comando pisca e o circuito de refrigeração é invertido.





- Através do botão **MODE**, selecione o modo de climatização pretendido capítulo “Modos de climatização” na página 146.
- ✓ O sistema de climatização de tejadilho confirma a receção dos valores emitindo um som agudo.
- ✓ O sistema de ar condicionado de tejadilho liga-se no modo de climatização selecionado.



## 9.6 Selecionar manualmente o nível de ventilação

A ventilação configura a intensidade do fluxo de ar.

Nos modos de climatização “Refrigerar” (❄️), “Aquecer” (🔥) e “Circulação de ar” (🌀), o nível de ventilação pode ser selecionado manualmente. Nos restantes modos de climatização, o sistema de climatização de tejadilho controla automaticamente o nível de ventilação.

Mensagem no mostrador	Explicação
	nível de ventilação baixo
	nível de ventilação médio
	nível de ventilação elevado
	nível de ventilação mais elevado
	O modo automático só está disponível nos modos de climatização “Refrigerar” (❄️) e “Aquecer” (🔥).

- Com o botão (🌀) seleccione o nível de ventilação pretendido.
- ✓ O sistema de climatização de tejadilho confirma a receção dos valores emitindo um som agudo.
- ✓ O nível de ventilação está configurado de novo.

## 9.7 Definir a temperatura

Nos modos de climatização “Automático” (A), “Refrigerar” (❄️), “Aquecer” (🔥) e “Desumidificar” (💧), é possível definir uma temperatura entre 16 °C e 31 °C através do controlo remoto.

- Seleccione a temperatura pretendida com o botão + ou -.
- ✓ O sistema de climatização de tejadilho confirma a receção dos valores emitindo um som agudo.
- ✓ A temperatura está configurada no sistema de climatização de tejadilho.

## 9.8 Ajustar os bocais de ar

A entrada de ar no habitáculo do veículo pode ser regulada através da posição dos bocais de ar.

Os bocais de ar podem ser regulados com uma válvula corrediça (fig. **5** 2, página 5), de forma a que o ar seja direcionado em ambos os sentidos, só para a frente ou só para trás:

- ▶ Rode o botão giratório da válvula corrediça no sentido contrário ao dos ponteiros do relógio.
- ▶ Deslize a válvula corrediça de forma a que o ar seja direcionado no sentido pretendido.
- ▶ Rode novamente o botão giratório no sentido dos ponteiros do relógio.

As aletas (fig. **5** 1, página 5) dos bocais de ar frontais podem ser rodadas. Desta forma, o ar é direcionado no sentido pretendido.

## 9.9 Programar o temporizador

Com a função do temporizador poderá configurar um período pretendido para a climatização. Neste caso, é possível predefinir apenas o momento de ativação, apenas o momento de desativação ou ambos.





### OBSERVAÇÃO



Se, no momento da programação do temporizador, durante 15 segundos não for acionado um botão do controlo remoto, o controlo remoto volta a mudar para o modo inicial.

- ▶ Antes de programar o temporizador, selecione o modo de climatização, bem como todos os valores pretendidos (p.ex. a temperatura).





### Configurar o momento de ativação

- ▶ Prima o botão  uma vez.
- ✓ O símbolo **ON**  pisca no mostrador do controlo remoto.
- ▶ Configure as horas em que deve ser ligado o sistema de climatização de tejadilho com o botão **+** ou **-**.
- ▶ Prima o botão **SET**, para enviar o valor para o sistema de climatização de tejadilho.
- ✓ O momento de ativação está configurado no sistema de climatização de tejadilho.  
O sistema de climatização de tejadilho liga-se no modo de climatização selecionado à hora estabelecida.
- ▶ Coloque o sistema de climatização de tejadilho no modo standby.

### Configurar o momento de desativação

- ▶ Prima o botão  duas vezes.
- ✓ O símbolo **OFF**  pisca no mostrador do controlo remoto.
- ▶ Configure as horas em que deve ser desligado o sistema de climatização de tejadilho com o botão **+** ou **-**.
- ▶ Prima o botão **SET**, para enviar o valor para o sistema de climatização de tejadilho.
- ✓ O momento de desativação está configurado no sistema de climatização de tejadilho.  
O sistema de climatização de tejadilho funciona no modo de climatização selecionado até à hora estabelecida.

### Ajustar o momento de ativação e de desativação

- ▶ Pressione o botão  três vezes.
- ✓ O símbolo **ON**  pisca no mostrador do controlo remoto.  
O símbolo **OFF**  é visível.
- ▶ Configure as horas em que deve ser ligado o sistema de climatização de tejadilho com o botão **+** ou **-**.
- ▶ Pressione o botão  novamente.
- ✓ O símbolo **OFF**  pisca no mostrador do controlo remoto.

- Configure as horas em que deve ser desligado o sistema de climatização de tejadilho com o botão **+** ou **-**.
- Prima o botão **SET**, para enviar o valor para o sistema de climatização de tejadilho.
- ✓ O momento de ativação e de desativação estão configurados no sistema de climatização de tejadilho.  
O sistema de climatização de tejadilho liga-se no modo de climatização selecionado à hora estabelecida, permanecendo em funcionamento até à segunda hora estabelecida.
- Coloque o sistema de climatização de tejadilho no modo standby.

### Suspender a programação do temporizador

Se tiver programado um temporizador, poderá suspender essa configuração da seguinte forma:

- Pressione o botão  cinco vezes.
- ✓ O símbolo do temporizador apaga.
- ✓ A programação está suspensa.



## 9.10 Ativar a função "Sleep"



### OBSERVAÇÃO

Na função "Sleep", o modo "Circulação de ar" () está desativado.

Com a função "Sleep" ativada, a temperatura configurada é modificada em 1 °C após uma hora e 2 °C após duas horas, de modo a proporcionar uma temperatura agradável para dormir.

- Configure a temperatura pretendida (ver capítulo "Definir a temperatura" na página 153).
- Prima o botão .
- ✓ O símbolo  é apresentado no mostrador.  
A função "Sleep" está ativada.
- Para desativar a função "Sleep", prima novamente o botão .





### OBSERVAÇÃO

A função "Sleep" é desativada se premir o botão **MODE**.

## 9.11 Ajustar a função adicional “I feel”

Nesta função, o controlo remoto mede a temperatura ambiente e a cada 10 minutos transmite os valores medidos ao sistema de climatização de tejadilho. O sistema de climatização de tejadilho ajusta a temperatura desejada para este valor de medição. A função “I feel” só está ativa se a temperatura estiver entre +18 °C e +29 °C.

- Prima o botão .
- ✓ O símbolo  é apresentado no mostrador. A função “I feel” está ativada.
- Coloque o controlo remoto de maneira a que aponte para o recetor IV (fig. **2** 4, página 3) do painel de comando. Caso contrário, não é possível transmitir os valores para o sistema de climatização de tejadilho.



### OBSERVAÇÃO

O controlo remoto não deve encontrar-se numa área do habitáculo consideravelmente mais quente ou mais fria do que a temperatura média do habitáculo. Não pode, por ex., ficar ao sol ou à frente do sistema de ar condicionado de tejadilho.

Se a temperatura exceder +29 °C ou ficar inferior a +18 °C, a função “I feel” é desativada.

- ✓ O símbolo  pisca três vezes no mostrador e depois desliga-se.

## 9.12 Operar as luzes





### OBSERVAÇÃO

O botão  no controlo remoto também está ativo se o controlo remoto estiver desligado.

### Ligar/desligar a luz no painel de comando

- Pressione o botão  por breves instantes para ligar ou desligar as luzes.

### Ligar/desligar a luz no controlo remoto

- Pressione o botão  para ligar ou desligar as luzes.
- ✓ O símbolo  é apresentado no mostrador se a luz estiver **ligada**.

## 9.13 Substituir as pilhas do controlo remoto

Substitua as pilhas quando o mostrador exibir o símbolo .

O compartimento das pilhas encontra-se na parte traseira do controlo remoto.

- Pressione ligeiramente a tampa do compartimento das pilhas e empurre-a no sentido da seta.
- Insira as novas pilhas (2 pilhas do tipo AAA) como apresentado no compartimento das pilhas do controlo remoto.
- Feche a tampa do compartimento das pilhas.



### Proteja o meio ambiente!

As baterias e pilhas não devem ser eliminadas em conjunto com o lixo doméstico.

Entregue as baterias e pilhas danificadas ou gastas no ponto de compra ou num pilhão.

## 9.14 Definir a hora

O controlo remoto requer a hora atual para a programação do temporizador. A hora é exibida no mostrador do controlo remoto.

Para configurar as horas, execute os seguintes passos:



### OBSERVAÇÃO

Se, no momento da definição da hora, não for pressionado nenhum botão do controlo remoto durante 10 segundos, este volta para o modo inicial.

- ▶ Pressione o botão  durante alguns segundos para aceder ao modo de definição da hora.
- ✓ A hora pisca no mostrador do controlo remoto.
- ▶ Defina a hora atual com o botão **+** ou **-**.  
Pressione o botão **+** ou **-** durante mais de 2 segundos para configurar a hora mais rapidamente.
- ▶ Prima o botão **SET** para confirmar a hora.

## 9.15 Utilizar as persianas



### NOTA! Perigo de danos!

Se o veículo estiver exposto a uma radiação solar intensa, a persiana de escurecimento não pode ser fechada na totalidade. Poderá ocorrer uma acumulação de calor. Para evitar danos materiais, a persiana de escurecimento tem de permanecer aberta em pelo menos um terço.

Com as duas persianas é possível regular a incidência do sol e da luz no interior do veículo.

- ▶ Desloque as persianas com a mão (fig. **6**, página 6).

## 10 Limpar o sistema de climatização de tejadilho



### NOTA! Perigo de danos!

- Nunca limpe o sistema de ar condicionado de tejadilho com um aparelho de limpeza a alta pressão. A penetração de água pode danificar o sistema de climatização de tejadilho.
- Não utilize objetos afiados ou duros, nem agentes de limpeza para a limpeza, uma vez que estes podem danificar o sistema de ar condicionado de tejadilho e a janela.
- Para a limpeza do sistema de climatização de tejadilho, utilize exclusivamente um detergente suave. Nunca utilize benzina, gasóleo ou solventes.
- Para a limpeza da claraboia, utilize exclusivamente os agentes de limpeza recomendados pelo fabricante:
  - Agente de polimento para vidro acrílico (n.º art. 9104100242),
  - Pano especial para polimento (n.º art. 9104100243) e
  - Agente de limpeza para vidro acrílico (n.º art. 9104100244)



### OBSERVAÇÃO

Em caso de radiação solar intensa, a claraboia pode ficar mais escura. Esta voltará a clarear assim que arrefecer.

- De vez em quando, limpe o corpo do sistema de climatização de tejadilho com um pano húmido.
- Remova regulamente as folhas e outra sujidade das aberturas de ventilação (fig. 7 1, página 6) localizadas no sistema de climatização de tejadilho. Neste caso, preste atenção para não danificar as lamelas do sistema de climatização de tejadilho.
- De vez em quando, limpe o controlo remoto com um pano ligeiramente humedecido. Para a limpeza do mostrador recomendamos um pano de limpeza para óculos.
- Limpe as persianas com uma solução de sabão neutro e muita água.



# 11 Manutenção do sistema de climatização de tejadilho



## AVISO!

Outros trabalhos de manutenção apenas devem ser realizados por técnicos especializados familiarizados com os perigos inerentes durante o manuseamento com um agente de refrigeração ou com as normas em vigor. Os trabalhos de manutenção inadequados podem provocar perigos graves.

Intervalo	Verificação/manutenção
Regularmente	<p>Verificar as aberturas para saída da água de condensação:</p> <ul style="list-style-type: none"> <li>➤ Verifique se as aberturas para saída da água de condensação (fig. <b>8</b> 1, página 6) existentes nas partes laterais do sistema de climatização de tejadilho estão livres e a água de condensação existente possa escoar.</li> </ul>
Regularmente	<p>Limpe os filtros em ambos os lados da unidade de saída do ar (fig. <b>9</b>, página 7):</p> <ul style="list-style-type: none"> <li>➤ Retire manualmente a tampa (<b>1</b>) do filtro.</li> <li>➤ Remova o filtro (<b>2</b>).</li> <li>➤ Limpe o filtro (<b>2</b>) com um agente de limpeza e deixe secar.</li> <li>➤ Volte a colocar o filtro (<b>2</b>) já seco.</li> <li>➤ Volte a colocar a cobertura (<b>1</b>).</li> </ul>
Uma vez por ano	<p>Verificar as juntas de perfil:</p> <ul style="list-style-type: none"> <li>➤ Verifique anualmente se as juntas de perfil entre o sistema de climatização de tejadilho do veículo apresentam fissuras ou outros danos.</li> </ul>
Uma vez por ano	<p>Solicitar a manutenção dos permutadores térmicos:</p> <ul style="list-style-type: none"> <li>➤ Dirija-se a uma oficina especializada para que realizem a manutenção dos permutadores térmicos do sistema de climatização de tejadilho.</li> </ul>
Uma vez por ano	<p>Substituir o filtro de cartão ativado (fig. <b>10</b>, página 7):</p> <ul style="list-style-type: none"> <li>➤ Retire manualmente a tampa (<b>1</b>) do filtro.</li> <li>➤ Remova o filtro (<b>2</b>).</li> <li>➤ Substitua o filtro de carvão ativado (<b>3</b>).</li> <li>➤ Limpe o filtro (<b>2</b>) com um agente de limpeza e deixe secar.</li> <li>➤ Coloque um filtro de carvão ativado novo.</li> <li>➤ Volte a colocar o filtro (<b>2</b>) já seco.</li> <li>➤ Volte a colocar a cobertura (<b>1</b>).</li> </ul>

## 12 Eliminar falhas

Anomalia	Causa	Resolução
O sistema de ar condicionado de tejadilho desliga-se constantemente	O sensor de congelação foi ativado.	Temperatura exterior demasiado baixa ou bocais de ar obstruídos.
Sem potência de arrefecimento	O sistema de ar condicionado de tejadilho não está configurado para o modo de arrefecimento.	► Regule o sistema de ar condicionado de tejadilho para o modo de arrefecimento.
	A temperatura ambiente é superior a 52 °C.	O sistema de ar condicionado de tejadilho foi concebido apenas para uma temperatura ambiente de até 52 °C.
	A temperatura configurada é superior à temperatura ambiente.	► Selecione uma temperatura inferior.
	A temperatura ambiente é inferior a 16 °C.	O sistema de ar condicionado de tejadilho foi concebido para uma temperatura ambiente a partir de 16 °C.
	Um dos sensores de temperatura está danificado.	► Dirija-se a uma oficina autorizada.
	O ventilador do evaporador está danificado.	
	O ventilador do condensador está danificado.	
Sem capacidade de aquecimento	A temperatura ambiente situa-se acima dos 30 °C.	► Utilize a função de aquecimento do sistema de ar condicionado de tejadilho apenas a uma temperatura inferior a 30 °C.
	A temperatura ambiente situa-se abaixo dos 2 °C.	A função de aquecimento do sistema de ar condicionado de tejadilho foi concebida apenas para uma temperatura ambiente de até 2 °C.
	A temperatura definida é superior a 30 °C.	► Selecione uma temperatura inferior.
	O sistema de ar condicionado de tejadilho não está regulado para o modo de aquecimento.	► Regule o sistema de ar condicionado de tejadilho para o modo de aquecimento.
	Um dos sensores de temperatura está danificado.	► Dirija-se a uma oficina autorizada.

<b>Anomalia</b>	<b>Causa</b>	<b>Resolução</b>
Potência de ar deficiente	A aspiração de ar está obstruída.	➤ Remova as folhas e outra sujidade das aberturas de ventilação do sistema de ar condicionado de tejadilho.
	O ventilador está com defeito.	➤ Dirija-se a uma oficina autorizada.
Entrada de água para o veículo	As aberturas para saída da água de condensação estão obstruídas.	➤ Limpe as aberturas para saída da água de condensação.
	As vedações estão danificadas.	➤ Dirija-se a uma oficina autorizada.
O sistema de ar condicionado de tejadilho não liga	Não existe tensão de alimentação (230 V~).	➤ Verifique a alimentação de tensão.
	A tensão é demasiado baixa (inferior a 200 V). O transformador de tensão está com defeito.	➤ Dirija-se a uma oficina autorizada.
	Um dos sensores de temperatura está danificado.	
	A proteção elétrica da alimentação de tensão é demasiado baixa.	➤ Verifique a proteção elétrica da alimentação de tensão.
O sistema de ar condicionado de tejadilho não se desliga	Um dos sensores de temperatura está danificado.	➤ Dirija-se a uma oficina autorizada.
	A proteção elétrica da alimentação de tensão é demasiado baixa.	➤ Verifique a proteção elétrica da alimentação de tensão.

## 13 Garantia

É válido o prazo de garantia legal. Se o produto estiver com defeito, por favor, dirija-se à assistência técnica do seu país (endereços, ver verso do manual).

Os nossos técnicos têm todo o gosto em ajudá-lo e aconselhá-lo durante o processo dos direitos de garantia.

## 14 Eliminação

### **Prescrições para a proteção do meio ambiente e eliminação adequada**

Todas as organizações têm de tomar uma série de medidas para detetar, avaliar e controlar o impacto que as suas atividades (fabricação, produtos, assistência técnica, etc.) têm sobre o meio ambiente.

As medidas para a deteção de impactos significativos a serem cumpridas têm de atender aos seguintes fatores:

- Utilização de matérias-primas e recursos naturais
- Emissões atmosféricas
- Saída de líquidos
- Eliminação e reciclagem
- Contaminação do solo

Para minimizar os impactos sobre o meio ambiente, o fabricante apresenta uma série de sinais que qualquer pessoa que interaja com o aparelho durante a sua vida útil (seja por que razão for) tem de considerar impreterivelmente.

- Todo o material de embalagem tem de ser eliminado em conformidade com as prescrições legais em vigor no país onde se procede à eliminação (de preferência, reciclagem).
- Todos os componentes do produto têm de ser eliminados em conformidade com as prescrições legais em vigor no país onde se procede à eliminação (de preferência, reciclagem).
- Para uma eliminação correta, o aparelho tem de ser entregue a um centro de reciclagem devidamente autorizado para que esteja assegurado que todos os componentes recicláveis são reutilizados e que os restantes materiais são devidamente processados.
- Durante a instalação, certifique-se de que o espaço está suficientemente ventilado para evitar a existência de ar viciado que poderá ser nocivo para a saúde do operador.

- Durante o funcionamento e a manutenção, certifique-se de que elimina devidamente todos os produtos residuais (óleo, massa lubrificante, etc.).
- Mantenha o nível acústico baixo para reduzir a poluição sonora.

Para mais informações sobre a desinstalação correta dos nossos produtos, por favor consulte as indicações de reciclagem em [www.dometic.com](http://www.dometic.com).

- Sempre que possível, coloque o material de embalagem no respetivo contentor de reciclagem.
- Durante o funcionamento, bem como ao realizar reparações e trabalhos de manutenção, preste atenção para que o circuito de arrefecimento não seja danificado e não possa haver fugas de agente de refrigeração. Este atua como gás de estufa e não deve se libertado para o meio ambiente.



Para colocar o produto definitivamente fora de funcionamento, informe-se junto do centro de reciclagem mais próximo ou revendedor sobre as disposições de eliminação aplicáveis.

- Elimine o produto de acordo apenas com as disposições de reciclagem ou de eliminação aplicáveis de uma empresa de eliminação autorizada.



### **Proteja o meio ambiente!**

As baterias e pilhas não devem ser eliminadas em conjunto com o lixo doméstico.

Entregue as baterias e pilhas danificadas ou gastas no ponto de compra ou num pilhão.

# 15 Dados técnicos

	<b>Dometic FreshLight</b>	
	<b>1600</b>	<b>2200</b>
N.º art.:	9102900207	9102900165
Potência de arrefecimento conforme ISO 5151:	1500 W	2050 W
Potência de aquecimento:	máx. 2050 W	máx. 2700 W
Tensão nominal de entrada:	230 V~/50 Hz	
Consumo de corrente em modo de arrefecimento:	2,7 A	4,1 A
Fusível necessário:	3 A	5 A
Consumo de corrente em modo de aquecimento:	3,5 A	5,2 A
Fusível necessário:	4 A	6 A
Intervalo de temperatura de funcionamento:	0 °C a +52 °C	
Agente de refrigeração:	R407c	
Quantidade do agente de refrigeração:	0,41 kg	0,56 kg
Equivalente a CO <sub>2</sub> :	0,7273 t	0,9934 t
Potencial de aquecimento global (GWP):	1774	
Ventilação:	4 níveis de ventilação 1 modo automático	
Classe de proteção:	IP X4	
Volume de espaço máx. do veículo (com paredes isoladas):	20 m <sup>3</sup>	25 m <sup>3</sup>
Dimensões Cx Lx A (mm):	1105 x 758 x 210 (altura acima do tejadilho)	

	<b>Dometic FreshLight</b>	
	<b>1600</b>	<b>2200</b>
Peso:	aprox. 40 kg	aprox. 42 kg
Verificação/certificado:		

Contém gases fluorados com efeito de estufa

Equipamento hermeticamente fechado

**Prima di effettuare la messa in funzione, leggere accuratamente questo manuale di istruzioni, conservarlo e, nel caso in cui il prodotto venga consegnato ad un altro utente, consegnare anche le relative istruzioni.**

## Indice

<b>1</b>	<b>Spiegazione dei simboli</b> .....	169
<b>2</b>	<b>Indicazioni di sicurezza</b> .....	170
2.1	Sicurezza di base .....	170
2.2	Sicurezza durante il funzionamento dell'apparecchio .....	171
<b>3</b>	<b>Destinatari di queste istruzioni</b> .....	172
<b>4</b>	<b>Volume di consegna</b> .....	172
<b>5</b>	<b>Accessori</b> .....	172
<b>6</b>	<b>Uso conforme alla destinazione</b> .....	173
<b>7</b>	<b>Descrizione tecnica</b> .....	173
7.1	Componenti .....	174
7.2	Pannello di controllo .....	175
7.3	Comando a distanza .....	176
7.4	Modalità di climatizzazione .....	178
7.5	Funzioni supplementari .....	179
<b>8</b>	<b>Prima della messa in funzione iniziale</b> .....	179
<b>9</b>	<b>Uso del climatizzatore a tetto</b> .....	180
9.1	Indicazioni generali d'uso .....	180
9.2	Impiego del comando a distanza .....	181
9.3	Indicazioni per un uso ottimale .....	182
9.4	Accensione e spegnimento del climatizzatore a tetto .....	183
9.5	Selezione della modalità di climatizzazione .....	184
9.6	Selezione manuale del livello di ventilazione .....	184
9.7	Regolazione della temperatura .....	185
9.8	Impostazione delle bocchette dell'aria .....	186
9.9	Programmazione del timer .....	186
9.10	Attivazione della funzione Sleep .....	189
9.11	Impostazione della funzione supplementare "I feel" .....	189
9.12	Comando delle luci .....	190
9.13	Sostituzione delle batterie del comando a distanza .....	190



9.14	Impostazione dell'orario . . . . .	191
9.15	Uso delle tendine avvolgibili . . . . .	191
<b>10</b>	<b>Pulizia del climatizzatore a tetto</b> . . . . .	<b>192</b>
<b>11</b>	<b>Manutenzione del climatizzatore a tetto</b> . . . . .	<b>193</b>
<b>12</b>	<b>Eliminazione dei guasti</b> . . . . .	<b>194</b>
<b>13</b>	<b>Garanzia</b> . . . . .	<b>195</b>
<b>14</b>	<b>Smaltimento</b> . . . . .	<b>196</b>
<b>15</b>	<b>Specifiche tecniche</b> . . . . .	<b>198</b>

## 1 Spiegazione dei simboli



### **AVVERTENZA!**

Avviso di sicurezza: la mancata osservanza di questo avviso può causare ferite gravi anche mortali.



### **ATTENZIONE!**

**Avviso di sicurezza:** la mancata osservanza di questo avviso può essere causa di lesioni.



### **AVVISO!**

La mancata osservanza di questa nota può causare danni materiali e compromettere il funzionamento del prodotto.



### **NOTA**

Informazioni integranti relative all'impiego del prodotto.

## 2 Indicazioni di sicurezza

Il produttore non si assume nessuna responsabilità per danni nei seguenti casi:

- danni al prodotto dovuti a influenze meccaniche o a sovratensioni
- modifiche al prodotto senza esplicita autorizzazione del produttore
- impiego per altri fini rispetto a quelli descritti nel manuale di istruzioni

Non si assume alcuna responsabilità per qualsiasi danno derivante (ed in particolare per i danni che potrebbero derivare) da un mancato funzionamento del climatizzatore a tetto.

Durante l'uso di apparecchi elettrici attenersi alle misure di sicurezza fondamentali descritte qui di seguito per proteggersi da:

- scosse elettriche
- pericolo di incendio
- lesioni

### 2.1 Sicurezza di base



#### AVVERTENZA!

- **Gli elettrodomestici non sono giocattoli!**

I bambini non sono in grado di valutare correttamente i pericoli connessi con gli apparecchi elettrici. Non permettere l'uso di apparecchi elettrici ai bambini se non in presenza di adulti.

- Persone (bambini compresi) che a causa della proprie capacità fisiche, sensoriali o mentali, oppure che a causa della propria inesperienza e scarsa conoscenza non siano in grado di utilizzare il prodotto in modo sicuro, devono evitare di utilizzarlo se non in presenza e seguendo le istruzioni di una persona per loro responsabile.
- Utilizzare l'apparecchio solamente per un uso conforme alla sua destinazione.
- Non eseguire modifiche o trasformazioni all'apparecchio!
- I lavori di installazione, manutenzione e riparazione del climatizzatore a tetto devono essere effettuati solo da uno specialista, informato sui pericoli connessi e sulle relative prescrizioni. Le riparazioni effettuate in modo scorretto potrebbero causare ingenti pericoli. In caso di riparazioni, rivolgersi al Centro di assistenza del proprio Paese (l'indirizzo si trova sul retro di questo manuale).

- Non utilizzare il climatizzatore a tetto nelle vicinanze di liquidi infiammabili oppure in locali chiusi.
- Assicurarci che nella zona di fuoriuscita dell'aria non siano collocati o montati oggetti infiammabili. La distanza minima è di 50 cm.
- Non intervenire nell'area delle bocchette di aerazione e non introdurre nessun corpo estraneo nel climatizzatore.
- In caso di incendio **non** rimuovere la copertura superiore del climatizzatore a tetto, bensì utilizzare un agente estinguente autorizzato. Non tentare di estinguere l'incendio con acqua.

**AVVISO!**

- Se il climatizzatore a tetto è montato, non entrare mai con il camper in una stazione di lavaggio automatica.
- Informarsi presso il produttore del veicolo di riferimento se, una volta installato il climatizzatore a tetto (altezza del climatizzatore a tetto 210 mm), si debba effettuare un collaudo secondo le norme prescritte dal codice della strada e modificare eventualmente la registrazione dell'altezza del veicolo sulla carta di circolazione.
- Qualora dovessero presentarsi guasti al circuito del refrigerante del climatizzatore a tetto, occorre farlo controllare e riparare correttamente da un tecnico specializzato. Non scaricare in nessun caso il refrigerante liberamente nell'atmosfera.

## 2.2 Sicurezza durante il funzionamento dell'apparecchio

**AVVERTENZA!**

- Interrompere sempre l'alimentazione elettrica qualora si operi sull'apparecchio.

**AVVISO!**

- Non utilizzare il climatizzatore a tetto con temperature esterne inferiori a 0 °C. In caso contrario sussiste il pericolo di danni a causa dell'acqua di condensa gelata.
- Il climatizzatore a tetto non è adatto all'impiego su macchine agricole ed edili.
- Azionare l'apparecchio solamente se l'alloggiamento e i cavi non sono danneggiati.

### 3 Destinatari di queste istruzioni

Queste istruzioni per l'uso si rivolgono a utenti del climatizzatore a tetto.

### 4 Volume di consegna

#### FreshLight 1600

Denominazione	Numero articolo
Climatizzatore a tetto Dometic FreshJet 1600	9102900207
Istruzioni di montaggio	
Istruzioni per l'uso	

#### FreshLight 2200

Denominazione	Numero articolo
Climatizzatore a tetto Dometic FreshJet 2200	9102900165
Istruzioni di montaggio	
Istruzioni per l'uso	

### 5 Accessori

Disponibili come accessori (non in dotazione):

Denominazione	Numero articolo
Kit di ampliamento per CC DC-Kit2	9100300001
Kit di ampliamento per CC DC-Kit3	9100300002
Kit di ampliamento per CC DC-Kit5	9100300073



#### NOTA

Grazie al kit di ampliamento per CC (accessorio), è possibile utilizzare il climatizzatore a tetto Dometic FreshLight anche durante la marcia.

## 6 Uso conforme alla destinazione

Il climatizzatore a tetto Dometic FreshLight con oblò integrato è in grado di climatizzare gli interni di roulotte e camper con aria fresca e calda.

Il climatizzatore a tetto **non** è adatto per essere installato su macchine edili, macchine agricole oppure apparecchi da lavoro simili. In caso di vibrazione eccessiva non è più garantito un funzionamento corretto.

Il funzionamento del climatizzatore a tetto è garantito per temperature fino ai 52 °C.

Far funzionare il climatizzatore a tetto nella modalità di climatizzazione "Riscaldamento" **non** a temperature ambiente superiori a 30 °C.

Si consiglia il modo riscaldamento con una temperatura esterna superiore a +2 °C.

## 7 Descrizione tecnica

Il climatizzatore a tetto con finestra integrata immette nell'abitacolo aria fresca o calda, deumidificata e senza polvere o sporco. L'aria esausta può essere aspirata dall'abitacolo mediante un ventilatore.

Due luci a LED regolabili e soffuse integrate nell'unità di fuoriuscita dell'aria emettono una luce piacevole.

L'oblò è munito di due tendine avvolgibili: La tendina oscurante avvolgibile non lascia penetrare alcuna luce, la rete di protezione solare protegge dalla diretta esposizione ai raggi solari.

Il climatizzatore a tetto viene comandato con un comando a distanza.



### NOTA

Il climatizzatore a tetto è in grado di abbassare o alzare la temperatura dell'abitacolo del veicolo fino a raggiungere un valore preimpostato. La temperatura raggiungibile per il raffreddamento dipende dal modello del veicolo, dalla temperatura ambiente e dalla capacità di raffreddamento del proprio climatizzatore a tetto. Se la temperatura esterna scende al di sotto dei 16 °C, il climatizzatore a tetto non raffredda più. In questo caso utilizzare solo la modalità di climatizzazione "Aria di ricircolo".

Quando la temperatura esterna è in diminuzione, si riduce la capacità di riscaldamento del climatizzatore a tetto. Si consiglia il modo riscaldamento solamente con una temperatura superiore a +2 °C.

## 7.1 Componenti

Il ciclo frigorifero del climatizzatore a tetto è formato da cinque componenti principali (fig. **1**, pagina 3):

- **Compressore (1)**  
Il compressore aspira il refrigerante utilizzato R407c e lo comprime. In questo modo aumenta la pressione e di conseguenza anche la temperatura del refrigerante.
- **Condensatore (2)**  
Il condensatore integrato funziona come un radiatore o uno scambiatore di calore. L'aria circolante si riscalda, il gas refrigerante caldo si raffredda e si fluidifica.
- **Evaporatore (3)**  
Gli evaporatori raffreddano l'aria circolante e la deumidificano. Il refrigerante assorbe il calore ed evapora.
- **Ventilatore**  
Il ventilatore, mediante un'unità di fuoriuscita dell'aria, immette l'aria raffreddata nell'abitacolo del veicolo.
- **Valvola elettromagnetica (5)**  
Attraverso la valvola elettromagnetica è possibile invertire il ciclo frigorifero e riscaldare l'aria fatta affluire.



Panoramica di tutti i componenti: fig. **11**, pagina 8.

## 7.2 Pannello di controllo

Il pannello di controllo si trova sull'unità di fuoriuscita dell'aria del climatizzatore a tetto (fig. 2, pagina 3).

Contiene i seguenti elementi di comando e indicazione:

### N. Spiegazione

1	LED di stato	
	è spento:	Il climatizzatore a tetto è spento
	è arancio:	Il climatizzatore a tetto è in modalità stand-by
	è verde:	Il climatizzatore a tetto è acceso
	lampeggia (verde):	Il climatizzatore a tetto si commuta sulla modalità di climatizzazione "Riscaldamento" (☀️) oppure è in fase di sbrinamento.
	è rosso:	Solo se l'impianto è collegato anche a 12 V $\overline{=}$ : la tensione di alimentazione di 230 V $\sim$ non è disponibile
	lampeggia lentamente (rosso):	Disturbo di funzionamento del termosensore interno E1
	lampeggia (rosso):	Disturbo di funzionamento del termosensore esterno E2
	lampeggia velocemente (rosso):	Disturbo di funzionamento del termosensore esterno E3
2	Tasto 	Accende il climatizzatore a tetto, lo spegne o lo commuta in modalità stand-by Premendo a lungo il tasto viene inserita la modalità Automatica.
3	Tasto 	Accende o spegne la luce. È attivo solo quando il climatizzatore a tetto è acceso o è inserito in modalità stand-by.
4	Ricevitore IR per il comando a distanza	

## 7.3 Comando a distanza

Tutte le impostazioni dell'apparecchio (p. es. regolazione della temperatura, programmazione del timer) vengono trasmesse al climatizzatore a tetto tramite il comando a distanza.

Per il comando a distanza sono disponibili i seguenti elementi di comando e di indicazione (fig. **3**, pagina 4):

### N. Spiegazione

#### 1 **Display digitale:**

indica quanto segue:

- l'ora
- la temperatura ambiente desiderata (valore nominale) in °C o °F
- la temperatura ambiente reale
- la modalità di climatizzazione
- la velocità di ventilazione
- i simboli per le funzioni supplementari attive
- lo stato della batteria

#### 2 Tasto :

accende il climatizzatore e il comando a distanza o li commuta nella modalità stand-by

#### 3 Tasto :

Seleziona la velocità di ventilazione

#### 4 Tasto **MODE**:

Selezione della modalità di climatizzazione

#### 5 Tasto :

Attiva la funzione Sleep. Con la funzione Sleep il valore nominale viene modificato automaticamente, per garantire una temperatura piacevole durante il sonno.

#### 6 Tasto :

Premuto una volta: indica la temperatura attuale nell'abitacolo (viene visualizzato il simbolo .

Premuto due volte: indica la temperatura impostata.

#### 7 Tasto :





Attivazione della funzione "I feel". Con la funzione "I feel", il valore nominale della temperatura viene adattato ogni 10 minuti alla temperatura rilevata dal comando a distanza.

#### 8 Tasto **°C/°F**:

commuta l'unità di misura della temperatura da Celsius (°C) a Fahrenheit (°F)











**N. Spiegazione**

- 9 Tasto :  
programma il timer e imposta l'ora
- 
- 10 Tasto **SET**:  
conferma e salva i dati
- 
- 11 Tasto :  
accende o spegne la luce sul climatizzatore a tetto  
Il tasto  funziona anche se il comando a distanza è spento.
- 
- 12 Tasto **+**:  
per aumentare il valore
- 
- 13 Tasto **-**:  
per diminuire il valore
- 
- 14 Simbolo  (batterie scariche)  
Viene visualizzato quando le batterie del comando a distanza sono scariche. Sostituire le batterie (vedi a questo proposito capitolo "Sostituzione delle batterie del comando a distanza" a pagina 190).
- 
- 15 Simbolo  (invia valori)  
Viene visualizzato brevemente quando il comando a distanza invia i valori al climatizzatore a tetto.
-





## 7.4 Modalità di climatizzazione

Il climatizzatore a tetto dispone delle seguenti modalità di climatizzazione:

Modalità di climatizzazione	Messaggio	Spiegazione
Automatico		Si imposta la temperatura desiderata, il climatizzatore a tetto genera tale temperatura nell'abitacolo mediante raffreddamento o riscaldamento e regola la potenza di ventilazione necessaria.  In questa modalità viene disattivato il tasto  .
Raffreddamento		Si imposta la temperatura e la potenza di ventilazione desiderate; il climatizzatore a tetto raffredda l'abitacolo a questa temperatura.
Riscaldamento		Si imposta la temperatura e la potenza di ventilazione desiderate; il climatizzatore a tetto riscalda l'abitacolo a questa temperatura.
Aria di ricircolo		Si determina il livello della ventola e il climatizzatore a tetto immette aria fredda (aria di ricircolo raffreddata) nell'abitacolo.
Disaerazione		Il climatizzatore a tetto esegue la disaerazione dell'abitacolo aspirando l'aria esausta dall'abitacolo mediante un ventilatore. A tale scopo viene aperto lo sportello di ventilazione.  In questa modalità viene disattivato il tasto  .
Deumidificazione dell'aria		Si imposta la temperatura desiderata, il climatizzatore a tetto raffredda l'abitacolo a questa temperatura, regola la potenza di ventilazione necessaria e deumidifica l'abitacolo (funzionamento aria di ricircolo).  In questa modalità viene disattivato il tasto  .

## 7.5 Funzioni supplementari

Il climatizzatore a tetto offre le seguenti funzioni supplementari:

Funzione supplementare	Messaggio	Spiegazione
Timer		Il climatizzatore a tetto viene acceso all'orario impostato.
		Il climatizzatore a tetto viene spento all'orario impostato.
		Il climatizzatore a tetto viene acceso e spento agli orari impostati.
Sleep		Dopo un'ora la temperatura impostata viene abbassata di 1 °C e dopo due ore di 2 °C, per garantire una piacevole temperatura durante il sonno.
I feel		Il comando a distanza misura la temperatura ambiente e trasmette il valore misurato ogni 10 minuti al climatizzatore a tetto. Il climatizzatore a tetto adatta la temperatura nominale in base al valore misurato. Il comando a distanza deve però essere orientato verso il ricevitore IR (fig. 2 4, pagina 3) sul pannello di controllo.

## 8 Prima della messa in funzione iniziale

### Controlli prima della messa in esercizio

Prima di accendere il climatizzatore a tetto, osservare quanto segue:

- Controllare se la tensione e la frequenza di alimentazione corrispondono ai valori riportati nei dati tecnici (vedi pagina 198).
- Assicurarsi che l'apertura di aspirazione dell'aria e le bocchette dell'aria siano libere. Se si vuole garantire la potenza ottimale del climatizzatore a tetto, assicurarsi che tutte le griglie di aerazione siano sempre libere.





#### **ATTENZIONE! Rischio di lesioni!**

Non inserire le dita o eventuali oggetti nelle bocchette dell'aria o nelle griglie di aspirazione.

### Impostazione dell'orario

- Per regolare l'orario attuale vedi capitolo "Impostazione dell'orario" a pagina 191.

### Impostazione del comando a distanza

- Inserire le batterie (vedi capitolo "Sostituzione delle batterie del comando a distanza" a pagina 190).
- ✓ Il display visualizza per 5 secondi tutti i simboli.
- Durante questi 5 secondi premere contemporaneamente il tasto  e il tasto .
- ✓ Il display mostra il numero del modello standard.
- Entro 3 secondi premere contemporaneamente il tasto **+** e il tasto **-**, per selezionare il numero del modello:
  - FreshWell 3000: 02
  - FreshJet: 07
  - FreshLight: 11
- ✓ Il display visualizza per 5 secondi tutti i simboli.
- ✓ Il comando a distanza è pronto all'uso.

## 9 Uso del climatizzatore a tetto

### 9.1 Indicazioni generali d'uso

Il climatizzatore a tetto ha a disposizione tre modalità di funzionamento:

Modalità di funzionamento	Caratteristiche
Off	Il climatizzatore a tetto è spento e il comando a distanza non è attivo.
Stand-by	Il climatizzatore a tetto è pronto per il funzionamento e può venire inserito con il comando a distanza.
On	Il climatizzatore raffredda l'abitacolo.

Al **pannello di controllo** è possibile

- accendere e spegnere il climatizzatore a tetto e commutarlo in modalità stand-by
- accendere e spegnere le luci

Con il **comando a distanza** è possibile

- inserire il climatizzatore a tetto a partire dalla modalità stand-by e commutarlo di nuovo in stand-by
- accendere e spegnere le luci
- eseguire le impostazioni
- selezionare le funzioni supplementari

## 9.2 Impiego del comando a distanza

È possibile comandare il climatizzatore a tetto in due modi:

- Inviando i valori al climatizzatore a tetto direttamente al momento dell'impostazione,
- oppure impostando tutti i valori sul comando a distanza e inviandoli poi insieme al climatizzatore a tetto.

### Invio dei valori direttamente al momento dell'impostazione

Il comando a distanza **deve** però essere orientato verso il ricevitore IR (fig. **2** 4, pagina 3) sul pannello di controllo.

Dopo aver premuto un tasto, il valore viene inviato direttamente al climatizzatore a tetto. Il climatizzatore a tetto conferma la ricezione dei dati emettendo un segnale acustico alto.

### Impostazione dei valori e invio successivo al climatizzatore a tetto

**Non** orientare il comando a distanza verso il ricevitore IR (fig. **2** 4, pagina 3) sul pannello di controllo.

Impostare i valori desiderati con il comando a distanza. Una volta eseguite tutte le impostazioni, orientare il comando a distanza verso il ricevitore IR al pannello di controllo e premere il tasto **SET**. In questo modo i dati vengono inviati nuovamente al climatizzatore a tetto. Il climatizzatore a tetto conferma la ricezione dei dati emettendo un segnale acustico alto.

## Come commutare solo il comando a distanza nella modalità stand-by oppure accenderlo





Nella modalità stand-by, il display del comando a distanza indica solo l'orario.

Se il comando a distanza non è orientato verso il ricevitore IR (fig. **2** 4, pagina 3) sul pannello di controllo, è possibile commutare in modalità stand-by (oppure accendere) il comando a distanza in modo separato rispetto al climatizzatore a tetto:

- Premere il tasto .

### 9.3 Indicazioni per un uso ottimale

Attenendosi alle seguenti indicazioni, è possibile ottimizzare l'uso del climatizzatore a tetto:

- Migliorare l'isolamento termico del veicolo chiudendo ermeticamente le fessure e coprendo le finestre con tende a rullo riflettenti o tende.
- Dopo che il veicolo è stato esposto per lungo tempo ai raggi del sole: far funzionare il climatizzatore a tetto per un po' di tempo con le finestre aperte nella modalità di climatizzazione "Aria di ricircolo" () , oppure "Disaerazione" () , prima di inserire la modalità di climatizzazione "Raffreddamento" () .
- Nella modalità di climatizzazione "Raffreddamento" () o "Riscaldamento" () evitare di aprire inutilmente finestre e porte.
- Selezionare una temperatura e un livello di ventilazione adatti.
- Orientare con cura gli ugelli per l'aria.
- Assicurarsi che le bocchette dell'aria e le griglie di aspirazione non siano ostruite da panni, carta o altri oggetti.

## 9.4 Accensione e spegnimento del climatizzatore a tetto



### NOTA

Dopo l'accensione, viene avviata la climatizzazione sugli ultimi valori impostati.

### Con il pannello di controllo

L'illustrazione mostra come accendere, spegnere e commutare nella modalità stand-by il climatizzatore a tetto con il pannello di controllo. Premere il tasto ①, come mostrato nell'illustrazione:

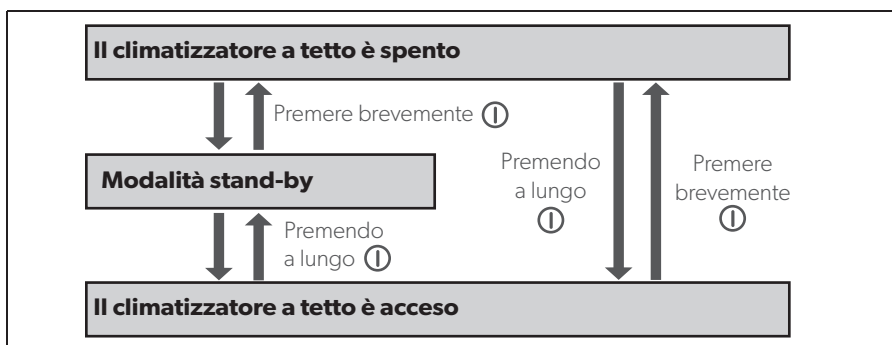

Esempio: Il climatizzatore a tetto è in modalità stand-by. Deve essere spento.

- Premere brevemente il tasto ①.
- ✓ Il climatizzatore a tetto è spento.

### Con il comando a distanza



### NOTA

- Per comandare il climatizzatore a tetto con il comando a distanza, il climatizzatore a tetto deve essere commutato su stand-by o deve essere acceso.
- Con il comando a distanza è possibile inserire il climatizzatore a tetto a partire dalla modalità stand-by e commutarlo di nuovo in stand-by. A questo scopo, premere il tasto ①.

## 9.5 Selezione della modalità di climatizzazione



### NOTA

- Prima di selezionare la modalità di climatizzazione “Disaerazione” (☰☰) occorre aprire completamente entrambe le tendine avvolgibili.
- Nella modalità di climatizzazione “Disaerazione” (☰☰) il ventilatore si avvia dopo che si è aperto lo sportello di ventilazione (fig. 4 1, pagina 5). Ciò può durare alcuni minuti.
- Dopo aver effettuato la commutazione sulla modalità di ventilazione “Riscaldamento” (☰☰) il condizionatore a tetto avvia il riscaldamento dopo ca. 30 secondi. In questo intervallo di tempo lampeggia il LED di stato sul pannello di controllo e viene invertito il ciclo frigorifero.





- Selezionare con il tasto **MODE** la modalità di climatizzazione desiderata (vedi capitolo “Modalità di climatizzazione” a pagina 178).
- ✓ Il climatizzatore a tetto conferma la ricezione dei valori emettendo un segnale acustico alto.
- ✓ Il climatizzatore a tetto viene inserito nella modalità di climatizzazione selezionata.

## 9.6 Selezione manuale del livello di ventilazione

Il ventilatore regola la potenza dell’adduzione d’aria.

Nelle modalità di climatizzazione “Raffreddamento” (☰☰), “Riscaldamento” (☰☰) e “Aria di ricircolo” (☰☰), il livello di ventilazione può essere selezionato manualmente. Nelle altre modalità di climatizzazione, il climatizzatore a tetto regola il livello di ventilazione in maniera automatica.



Messaggio	Spiegazione
	Livello di ventilazione basso
	Livello di ventilazione medio
	Livello di ventilazione alto
	Livello di ventilazione massimo
	Il funzionamento automatico è disponibile solo per le modalità "Raffreddamento" (❄️) e "Riscaldamento" (☀️).

- Selezionare con il tasto  il livello di ventilazione desiderato.
- ✓ Il climatizzatore a tetto conferma la ricezione dei valori emettendo un segnale acustico alto.
- ✓ L'impostazione del livello di ventilazione è stato modificata.

## 9.7 Regolazione della temperatura

Nelle modalità di climatizzazione "Automatico" (**A**), "Raffreddamento" (❄️), "Riscaldamento" (☀️) e "Deumidificazione" (💧) è possibile impostare mediante il comando a distanza una temperatura tra i 16 °C e i 31 °C.

- Selezionare con il tasto **+** o **-** la temperatura desiderata.
- ✓ Il climatizzatore a tetto conferma la ricezione dei valori emettendo un segnale acustico alto.
- ✓ La temperatura è impostata nel climatizzatore a tetto.

## 9.8 Impostazione delle bocchette dell'aria

È possibile regolare l'adduzione d'aria nell'abitacolo del veicolo modificando la posizione delle bocchette dell'aria.

Le bocchette dell'aria possono essere regolate con un cursore (fig. **5** 2, pagina 5), in modo che l'aria possa essere convogliata o in entrambe le direzioni, solo in avanti oppure all'indietro:

- ▶ Ruotare allentando la manopola del cursore in senso antiorario.
- ▶ Spostare il cursore in modo che l'aria venga fatta affluire nella direzione desiderata.
- ▶ Ruotare nuovamente stringendo la manopola in senso orario.

Le lamelle (fig. **5** 1, pagina 5) della bocchetta dell'aria anteriore possono essere ruotate. In tal modo l'aria viene fatta affluire nella direzione desiderata.

## 9.9 Programmazione del timer

Con la funzione Timer è possibile impostare il periodo di tempo desiderato per la climatizzazione. È possibile inserire solo l'orario di accensione, quello di spegnimento, oppure ancora è possibile impostare entrambi.





### NOTA



Se durante la programmazione del timer non viene premuto alcun tasto per 15 secondi, il telecomando ritorna al modo operativo di partenza.

- ▶ Prima di programmare il timer, selezionare la modalità di climatizzazione e tutti i valori desiderati (p.es. la temperatura).





### Impostazione dell'orario di accensione

- Premere una volta il tasto .
- ✓ Il simbolo **ON** () lampeggia sul display del comando a distanza.
- Con i tasti **+** o **-**, impostare l'orario di accensione desiderato del climatizzatore a tetto.
- Premere il tasto **SET** per inviare il valore al climatizzatore a tetto.
- ✓ L'orario di accensione è impostato nel climatizzatore a tetto.  
Il climatizzatore a tetto si avvia all'orario di accensione impostato, con la modalità di climatizzazione selezionata.
- Commutare il climatizzatore a tetto nella modalità stand-by.

### Impostazione dell'orario di spegnimento

- Premere due volte il tasto .
- ✓ Il simbolo **OFF** () lampeggia sul display del comando a distanza.
- Con i tasti **+** o **-**, impostare l'orario di spegnimento desiderato del climatizzatore a tetto.
- Premere il tasto **SET** per inviare il valore al climatizzatore a tetto.
- ✓ L'orario di spegnimento è impostato nel climatizzatore a tetto.  
Il climatizzatore a tetto funziona fino all'orario impostato, alla modalità di climatizzazione selezionata.

## Impostazione dell'orario di accensione e di spegnimento

- Premere tre volte il tasto .
- ✓ Il simbolo **ON** () lampeggia sul display del comando a distanza. Viene visualizzato il simbolo **OFF** ()
- Con i tasti **+ o -**, impostare l'orario di accensione desiderato del climatizzatore a tetto.
- Premere di nuovo il tasto .
- ✓ Il simbolo **OFF** () lampeggia sul display del comando a distanza.
- Con i tasti **+ o -**, impostare l'orario di spegnimento desiderato del climatizzatore a tetto.
- Premere il tasto **SET** per inviare il valore al climatizzatore a tetto.
- ✓ Gli orari di accensione e di spegnimento sono stati impostati nel climatizzatore a tetto. Il climatizzatore a tetto si avvia all'orario impostato alla modalità di climatizzazione selezionata e funziona fino al secondo orario impostato.
- Commutare il climatizzatore a tetto nella modalità stand-by.

## Disattivazione della funzione timing

Se è stato programmato il timer è possibile disattivarlo nel seguente modo:

- Premere cinque volte il tasto .
- ✓ Il simbolo del timer si spegne.
- ✓ La programmazione è stata disattivata.



## 9.10 Attivazione della funzione Sleep



### NOTA

La funzione Sleep è disattivata in modalità "Aria di ricircolo" (.

Quando la funzione Sleep è attivata, la temperatura impostata viene modificata di 1 °C dopo un'ora e di 2 °C dopo 2 ore, per garantire una piacevole temperatura durante il sonno.

- Per impostare la temperatura desiderata (vedi capitolo "Regolazione della temperatura" a pagina 185).
- Premere il tasto .
- ✓ Sul display viene visualizzato il simbolo .  
La funzione Sleep è attivata.
- Per disattivare la funzione Sleep, premere nuovamente il tasto .





### NOTA

La funzione Sleep viene disattivata se si preme il tasto **MODE**.

## 9.11 Impostazione della funzione supplementare "I feel"

Con questa funzione, il comando a distanza misura la temperatura ambiente e trasmette il valore misurato ogni 10 minuti al climatizzatore a tetto. Il climatizzatore a tetto adatta la temperatura nominale in base al valore misurato. La funzione "I feel" è attiva solo se la temperatura si trova tra +18 °C e +29 °C.

- Premere il tasto .
- ✓ Sul display viene visualizzato il simbolo .  
La funzione "I feel" è attiva.
- Posare il comando a distanza in modo tale che sia orientato verso il ricevitore IR (fig. 2 {66}4, {67}pagina 3) del pannello di controllo. In caso contrario i valori non possono venire inviati al climatizzatore a tetto.



### NOTA

Non riporre il comando a distanza in un luogo che sia molto più caldo o molto più freddo rispetto alla temperatura ambiente media. Ad esempio, non riporlo al sole o davanti al climatizzatore a tetto.

Se la temperatura supera i +29 °C o scendo sotto i +18 °C, viene attivata la funzione "I feel".

- ✓ Il simbolo  lampeggia tre volte nel display e quindi si spegne.

## 9.12 Comando delle luci





### NOTA

Il tasto  sul comando a distanza è attivo anche se il comando a distanza è spento.

### Accendere/spegnere le luci al pannello di controllo

- Premere brevemente il tasto  per accendere o spegnere le luci.

### Accendere/spegnere le luci con il comando a distanza

- Premere il tasto  per accendere o spegnere le luci.
- ✓ Il simbolo  viene visualizzato sul display se la luce è **accesa**.

## 9.13 Sostituzione delle batterie del comando a distanza

Sostituire le batterie quando sul display viene visualizzato il simbolo .

Il vano batterie si trova sul retro del comando a distanza.

- Premere leggermente il coperchio del vano batterie e aprire spingendolo in direzione della freccia.
- Inserire le nuove batterie (2 x tipo AAA) come indicato nel vano batterie del comando a distanza.
- Chiudere il coperchio del vano pile.



### Proteggete l'ambiente!

Gli accumulatori e le batterie non devono essere raccolti insieme ai rifiuti domestici.

Consegnare gli accumulatori difettosi o le batterie usate al rivenditore o presso un centro di raccolta.

## 9.14 Impostazione dell'orario

Per la programmazione del timer nel comando a distanza deve essere impostata l'ora attuale. L'ora viene visualizzata sul display del comando a distanza.

Per impostare l'ora, eseguire le seguenti operazioni:



### NOTA

Se durante l'impostazione dell'ora non viene premuto alcun tasto per ca. 10 secondi, il comando a distanza torna alla modalità iniziale.

- Per accedere alla modalità dell'impostazione dell'ora, premere a lungo il tasto .
- ✓ L'ora lampeggia sul display del comando a distanza.
- Con il tasto **+** o **-** impostare l'ora attuale.  
Premere il tasto **+** o **-** per più di 2 sec., per regolare l'ora più velocemente in avanti o indietro.
- Per confermare l'ora, premere il tasto **SET**.

## 9.15 Uso delle tendine avvolgibili



### AVVISO! Pericolo di danni!

Se il veicolo viene esposto direttamente ai raggi solari la tendina oscurante avvolgibile non deve essere chiusa completamente. Può essere generato un ristagno di calore. Per evitare danni materiali la tendina oscurante avvolgibile deve essere aperta come minimo per un terzo.

Con entrambe le tendine avvolgibili può essere regolata la penetrazione della luce e l'irraggiamento solare nell'abitacolo.

- Spostare le tendine avvolgibili con la mano (fig. **6**, pagina 6).

## 10 Pulizia del climatizzatore a tetto



### AVVISO! Pericolo di danni!

- Non pulire il climatizzatore a tetto con un'idropulitrice. Le infiltrazioni di acqua possono danneggiare l'impianto di climatizzazione a tetto.
- Per la pulizia non utilizzare alcun oggetto appuntito o duro, oppure detergenti aggressivi, poiché questi potrebbero danneggiare il climatizzatore a tetto e la finestra.
- Per la pulizia del climatizzatore a tetto, utilizzare solo acqua e un detergente delicato. Non utilizzare mai benzina, diesel o solventi.
- Per la pulizia dell'oblò utilizzare esclusivamente i detergenti consigliati dal costruttore:
  - prodotto per lucidare il vetro acrilico (n. art. 9104100242),
  - panno speciale per lucidare (n. art. 9104100243) e
  - detergente per pulire il vetro acrilico (n. art. 9104100244),



### NOTA

In caso di intensa esposizione ai raggi solari l'oblò può offuscarsi. Esso ritorna trasparente non appena si raffredda.

- Pulire di tanto in tanto l'alloggiamento del climatizzatore a tetto e l'unità di fuori-uscita dell'aria con un panno umido.
- Rimuovere regolarmente le foglie e lo sporco dalle aperture per la ventilazione (fig. 7 1, pagina 6) sul climatizzatore a tetto. Prestare attenzione a non danneggiare le lamelle del climatizzatore a tetto.
- Pulire di tanto in tanto il comando a distanza con un panno leggermente umido. Per la pulizia del display, si consiglia un panno per la pulizia degli occhiali.
- Pulire le tendine oscuranti con acqua leggermente saponata e molta acqua.



# 11 Manutenzione del climatizzatore a tetto



## AVVERTENZA!

I lavori di manutenzione diversi da quelli qui descritti devono essere effettuati solo da personale qualificato informato sui pericoli connessi all'uso del refrigerante e degli impianti di climatizzazione e che conosca le relative prescrizioni. I lavori di manutenzione che non vengono eseguiti in maniera corretta possono causare ingenti pericoli.

Intervallo	Controllo/manutenzione
Regolarmente	<p>Controllare gli scoli dell'acqua di condensa:</p> <ul style="list-style-type: none"> <li>➤ Controllare se gli scoli dell'acqua di condensa (fig. <b>8</b> 1, pagina 6) ai lati del climatizzatore a tetto siano liberi e se l'acqua di condensa possa scolare senza intoppi.</li> </ul>
Regolarmente	<p>Pulire i filtri su entrambi i lati dei diffusori dell'aria (fig. <b>9</b>, pagina 7):</p> <ul style="list-style-type: none"> <li>➤ Estrarre manualmente la copertura <b>(1)</b> del filtro.</li> <li>➤ Estrarre il filtro <b>(2)</b>.</li> <li>➤ Pulire il filtro <b>(2)</b> con un detergente e lasciare che si asciughi.</li> <li>➤ Inserire di nuovo il filtro <b>(2)</b> asciutto.</li> <li>➤ Riposizionare la copertura <b>(1)</b>.</li> </ul>
Una volta all'anno	<p>Controllare le guarnizioni del profilo:</p> <ul style="list-style-type: none"> <li>➤ Controllare se le guarnizioni del profilo del climatizzatore a tetto del veicolo presentano crepe o danni.</li> </ul>
Una volta all'anno	<p>Fare eseguire la manutenzione dello scambiatore di calore:</p> <ul style="list-style-type: none"> <li>➤ Far eseguire la manutenzione dello scambiatore di calore del climatizzatore a tetto da una officina specializzata.</li> </ul>
Una volta all'anno	<p>Sostituire il filtro a carboni attivi (fig. <b>10</b>, pagina 7):</p> <ul style="list-style-type: none"> <li>➤ Estrarre manualmente la copertura <b>(1)</b> del filtro.</li> <li>➤ Estrarre il filtro <b>(2)</b>.</li> <li>➤ Estrarre il filtro a carboni attivi <b>(3)</b>.</li> <li>➤ Pulire il filtro <b>(2)</b> con un detergente e lasciare che si asciughi.</li> <li>➤ Inserire un nuovo filtro a carboni attivi.</li> <li>➤ Inserire di nuovo il filtro <b>(2)</b> asciutto.</li> <li>➤ Riposizionare la copertura <b>(1)</b>.</li> </ul>

## 12 Eliminazione dei guasti

Disturbo	Causa	Eliminazione
Il climatizzatore a tetto si spegne in continuazione	Il rilevatore di congelamento si è attivato.	La temperatura esterna è troppo bassa o tutte le bocchette dell'aria sono chiuse.
Nessuna capacità di raffreddamento	Il climatizzatore a tetto non è impostato sulla modalità di raffreddamento.	► Impostare il climatizzatore a tetto sulla modalità di raffreddamento.
	La temperatura ambiente è superiore a 52 °C.	Il climatizzatore a tetto è adatto solamente a temperature ambiente fino a 52 °C.
	La temperatura impostata è superiore alla temperatura ambiente.	► Selezionare una temperatura inferiore.
	La temperatura ambiente è inferiore a 16 °C.	Il climatizzatore a tetto è adatto solamente a temperature ambiente a partire da 16 °C.
	Un sensore di temperatura è difettoso.	► Rivolgersi a un'officina specializzata e autorizzata.
Il ventilatore dell'evaporatore è danneggiato.		
	Il ventilatore del condensatore è danneggiato.	
Nessuna capacità di riscaldamento	La temperatura ambiente è superiore a 30 °C.	► Utilizzare la funzione di riscaldamento del climatizzatore a tetto solo ad una temperatura inferiore a 30 °C.
	La temperatura ambiente è superiore a 2 °C.	La funzione di riscaldamento del climatizzatore a tetto è adatta solamente a temperature ambiente fino a 2 °C.
	La temperatura impostata è superiore a 30 °C.	► Selezionare una temperatura inferiore.
	Il climatizzatore a tetto non è impostato sulla modalità riscaldamento.	► Impostare l'impianto sulla modalità riscaldamento.
	Un sensore di temperatura è difettoso.	► Rivolgersi a un'officina specializzata e autorizzata.

<b>Disturbo</b>	<b>Causa</b>	<b>Eliminazione</b>
Cattiva capacità di aerazione	L'aspirazione d'aria è intasata.	➤ Rimuovere le foglie e lo sporco dalle lamelle di ventilazione sul climatizzatore a tetto.
	Il ventilatore è difettoso.	➤ Rivolgersi a un'officina specializzata e autorizzata.
Infiltrazione di acqua nel veicolo	Le aperture di scarico per l'acqua di condensazione sono intasate.	➤ Pulire le aperture di scarico per l'acqua di condensazione.
	Le guarnizioni sono danneggiate.	➤ Rivolgersi a un'officina specializzata e autorizzata.
Il climatizzatore a tetto non si accende	Non è presente la tensione di alimentazione (230 V).	➤ Controllare l'alimentazione di tensione.
	La tensione è troppo bassa (inferiore a 200 V).	➤ Rivolgersi a un'officina specializzata e autorizzata.
	Il trasformatore di tensione è difettoso.	
	Un sensore di temperatura è difettoso.	
	La protezione elettrica dell'alimentazione di tensione è troppo bassa.	➤ Controllare la protezione elettrica dell'alimentazione di tensione.
Il climatizzatore a tetto non si spegne	Un sensore di temperatura è difettoso.	➤ Rivolgersi a un'officina specializzata e autorizzata.
	La protezione elettrica dell'alimentazione di tensione è troppo bassa.	➤ Controllare la protezione elettrica dell'alimentazione di tensione.

## 13 Garanzia

Vale il termine di garanzia previsto dalla legge. Qualora il prodotto risultasse difettoso, La preghiamo di contattare il Service Partner del Suo Paese (l'indirizzo si trova sul retro del manuale).

I nostri specialisti sono sempre pronti ad aiutarvi e a concordare con Voi l'ulteriore disbrigo delle condizioni garanzia.

## 14 Smaltimento

### **Prescrizioni relative alla protezione ambientale e allo smaltimento corretto**

Tutte le organizzazioni sono tenute ad adottare una serie di misure per riconoscere, valutare e controllare l'impatto che le proprie attività (produzione, prodotti, service ecc.) hanno sull'ambiente.

In caso di forte impatto sull'ambiente, le misure da adottare devono considerare i seguenti fattori:

- Uso di materie prime e risorse naturali
- Emissioni atmosferiche
- Fuoriuscita di liquidi
- Smaltimento e riciclaggio
- Contaminazione del suolo

Per ridurre al minimo gli effetti sull'ambiente, il produttore indica di seguito una serie di simboli che devono considerare tutti coloro che (per qualsiasi ragione) utilizzano il dispositivo.

- Il materiale di imballaggio deve venire smaltito in conformità alle norme vigenti nel Paese in cui avviene lo smaltimento (meglio se riciclato).
- Tutti i componenti del prodotto devono venire smaltiti in conformità alle norme vigenti nel Paese in cui avviene lo smaltimento (meglio se riciclati).
- Per smaltimento corretto si intende la consegna dell'apparecchio in un centro di riciclaggio autorizzato. In questo modo si è sicuri che tutti i componenti riciclabili possano venire riutilizzati e che i materiali rimanenti vengano smaltiti correttamente.
- Per evitare il ristagno di aria viziata, che è dannoso alla salute dell'utente, durante l'installazione assicurarsi che l'ambiente sia sufficientemente ventilato.
- Durante l'esercizio e la manutenzione, assicurarsi che i prodotti di scarto pericolosi (olio, grasso, ecc.) vengano smaltiti correttamente.
- Mantenere un livello di intensità acustica basso per ridurre l'inquinamento acustico.

Ulteriori informazioni relative alla disinstallazione corretta dei nostri prodotti si trovano all'interno dei manuali di riciclaggio alla pagina [www.dometic.com](http://www.dometic.com).

- Raccogliere il materiale di imballaggio possibilmente negli appositi contenitori di riciclaggio.
- Durante l'esercizio e le operazioni di riparazione o di manutenzione, prestare attenzione a non danneggiare il circuito di raffreddamento e a non far fuoriuscire il liquido refrigerante. Esso funziona come un gas a effetto serra e pertanto non deve venire rilasciato nell'ambiente.



Quando si disinserisce definitivamente il prodotto, informarsi presso il centro di riciclaggio più vicino o presso il proprio rivenditore specializzato sulle norme relative allo smaltimento.

- Smaltire il prodotto attenendosi alle norme relative al riciclaggio e allo smaltimento presso un'azienda di smaltimento autorizzata.



### **Protegete l'ambiente!**

Gli accumulatori e le batterie non devono essere raccolti insieme ai rifiuti domestici.

Consegnare gli accumulatori difettosi o le batterie usate al rivenditore o presso un centro di raccolta.

## 15 Specifiche tecniche

	<b>Dometic FreshLight</b>	
	<b>1600</b>	<b>2200</b>
N. art.:	9102900207	9102900165
Capacità di raffreddamento in riferimento alla norma ISO 5151:	1500 W	2050 W
Capacità di riscaldamento:	max 2050 W	max 2700 W
Tensione nominale di ingresso:	230 V~ / 50 Hz	
Corrente assorbita nella modalità raffreddamento	2,7 A	4,1 A
Fusibile necessario:	3 A	5 A
Corrente assorbita nella modalità riscaldamento:	3,5 A	5,2 A
Fusibile necessario:	4 A	6 A
Intervallo di variazione della temperatura di esercizio:	Da 0 °C a +52 °C	
Refrigerante:	R-407c	
Quantità di refrigerante:	0,41 kg	0,56 kg
Equivalente CO <sub>2</sub> :	0,7273 t	0,9934 t
Potenziale di riscaldamento globale (GWP):	1774	
Ventilatore:	4 livelli di ventilazione 1 modalità automatica	
Classe di protezione:	IP X4	
Volume max. dell'abitacolo del veicolo (con pareti isolate):	20 m <sup>3</sup>	25 m <sup>3</sup>
Dimensioni Lu x La x H (mm):	1105 x 758 x 210 (altezza sopra al tetto del veicolo)	

	<b>Dometic FreshLight</b>	
	<b>1600</b>	<b>2200</b>
Peso:	ca. 40 kg	ca. 42 kg
Certificati di controllo:		

Contiene gas fluorurati a effetto serra

Apparecchiature ermeticamente sigillate

**Lees deze handleiding voor de ingebruikneming zorgvuldig door en bewaar hem. Geef de handleiding bij het doorgeven van het product aan de gebruiker.**

## Inhoudsopgave

<b>1</b>	<b>Verklaring van de symbolen</b> .....	201
<b>2</b>	<b>Veiligheidsinstructies</b> .....	202
2.1	Essentiële veiligheid .....	202
2.2	Veiligheid bij het gebruik van het toestel .....	203
<b>3</b>	<b>Doelgroep van deze handleiding</b> .....	204
<b>4</b>	<b>Omvang van de levering</b> .....	204
<b>5</b>	<b>Toebehoren</b> .....	204
<b>6</b>	<b>Gebruik volgens de voorschriften</b> .....	205
<b>7</b>	<b>Technische beschrijving</b> .....	205
7.1	Componenten .....	206
7.2	Bedieningspaneel .....	207
7.3	Afstandsbediening .....	208
7.4	Klimaatmodi .....	210
7.5	Extra functies .....	211
<b>8</b>	<b>Voor het eerste gebruik</b> .....	211
<b>9</b>	<b>De airco dakunit bedienen</b> .....	212
9.1	Essentiële instructies voor de bediening .....	212
9.2	De afstandsbediening gebruiken .....	213
9.3	Instructie voor een beter gebruik .....	214
9.4	De airco dakunit in- en uitschakelen .....	214
9.5	De klimaatmodus selecteren .....	215
9.6	De vent.-stand handmatig selecteren .....	216
9.7	De temperatuur instellen .....	216
9.8	De luchtverdelers instellen .....	217
9.9	De timer programmeren .....	217
9.10	Sleep-functie activeren .....	219
9.11	Extra functie „I feel“ instellen .....	220
9.12	De lampen bedienen .....	221
9.13	De batterijen van de afstandsbediening vervangen .....	221



9.14	De tijd instellen .....	222
9.15	De rolgordijnen gebruiken .....	222
<b>10</b>	<b>De airco dakunit reinigen</b> .....	<b>223</b>
<b>11</b>	<b>De airco dakunit onderhouden</b> .....	<b>224</b>
<b>12</b>	<b>Storingen verhelpen</b> .....	<b>225</b>
<b>13</b>	<b>Garantie</b> .....	<b>226</b>
<b>14</b>	<b>Afvoer</b> .....	<b>227</b>
<b>15</b>	<b>Technische gegevens</b> .....	<b>229</b>

## 1 Verklaring van de symbolen



### **WAARSCHUWING!**

**Veiligheidsaanwijzing:** Het niet naleven kan leiden tot overlijden of ernstig letsel.



### **VOORZICHTIG!**

**Veiligheidsaanwijzing:** Het niet naleven kan leiden tot letsel.



### **LET OP!**

Het niet naleven ervan kan leiden tot materiële schade en de werking van het product beperken.



### **INSTRUCTIE**

Aanvullende informatie voor het bedienen van het product.

## 2 Veiligheidsinstructies

De fabrikant kan in de volgende gevallen niet aansprakelijk worden gesteld voor schade:

- beschadiging van het product door mechanische invloeden en overspanningen
- veranderingen aan het product zonder uitdrukkelijke toestemming van de fabrikant
- gebruik voor andere dan de in de handleiding beschreven toepassingen

Hij kan in het bijzonder niet aansprakelijk gesteld worden voor alle gevolgschade, met name ook niet voor gevolgschade die kan ontstaan door het uitvallen van de airco dakunit.

Neem de volgende essentiële veiligheidsmaatregelen in acht bij het gebruik van elektrische toestellen, ter bescherming tegen:

- elektrische schokken
- brandgevaar
- verwondingen

### 2.1 Essentiële veiligheid



#### WAARSCHUWING!

- **Elektrische toestellen zijn geen speelgoed!**

Kinderen kunnen de gevaren die van elektrische toestellen uitgaan niet goed inschatten. Laat kinderen niet zonder toezicht elektrische toestellen gebruiken.

- Personen (ook kinderen) die door hun fysieke, sensorische of geestelijke vaardigheden, of hun onervarenheid of onwetendheid niet in staat zijn om het product veilig te gebruiken, mogen dit niet zonder toezicht of instructie door een verantwoordelijke persoon doen.
- Gebruik het toestel alleen volgens de voorschriften.
- Voer geen wijzigingen of verbouwingen aan het toestel uit!
- De installatie, het onderhoud en reparaties aan de dakairco mogen alleen door vakmensen worden uitgevoerd die met de betreffende gevaren en voorschriften bekend zijn. Door ondeskundige reparaties kunnen grote gevaren ontstaan. Neem bij reparaties contact op met het servicesteunpunt in uw land (adressen aan de achterzijde).
- Plaats de airco dakunit niet in de buurt van ontvlambare vloeistoffen of in gesloten ruimtes.

- Zorg ervoor dat brandbare voorwerpen niet in de buurt van de lucht-uitlaat zijn opgeslagen of gemonteerd. De afstand moet minstens 50 cm bedragen.
- Grijp niet in ventilatie-uitlaten en steek geen vreemde voorwerpen in de airco dakunit.
- Bij brand maakt u het bovenste deksel van de airco dakunit **niet** los, maar gebruikt u goedgekeurde blusmiddelen. Gebruik geen water om te blussen.

**LET OP!**

- Bij een aangebouwde airco dakunit mag u in geen geval met uw camper de wasstraat inrijden.
- Informeer a.u.b. bij de fabrikant van het voertuig of door de installatie van de airco dakunit (opbouwhoogte 210 mm) een inspectie (volgens § 19 StVZO) nodig is evenals een wijziging van de vermelding van de voertuighoogte in uw voertuigpapieren.
- Als er storingen in het koelmiddelcircuit van de airco dakunit optreden, moet de unit door een gespecialiseerde firma gecontroleerd en naar behoren gerepareerd worden. Het koelmiddel mag in geen geval in de vrije lucht worden afgelaten.

## 2.2 Veiligheid bij het gebruik van het toestel

**WAARSCHUWING!**

- Onderbreek bij werkzaamheden aan het toestel altijd de stroomtoevoer.

**LET OP!**

- Gebruik de dakairco niet bij buitentemperaturen onder 0 °C. Anders bestaat er gevaar voor beschadiging door opvriezend condenswater.
- De airco dakunit is niet geschikt voor gebruik in landbouw- en bouw-machines.
- Gebruik het toestel alleen als de behuizing en de leidingen onbeschadigd zijn.

### 3 Doelgroep van deze handleiding

Deze gebruiksaanwijzing is bestemd voor de gebruiker van de airco dakunit.

### 4 Omvang van de levering

#### FreshLight 1600

Omschrijving	Artikelnummer
Airco dakunit Dometic FreshLight 1600	9102900207
Montagehandleiding	
Gebruiksaanwijzing	

#### FreshLight 2200

Omschrijving	Artikelnummer
Airco dakunit Dometic FreshLight 2200	9102900165
Montagehandleiding	
Gebruiksaanwijzing	

### 5 Toebehoren

Als toebehoren verkrijgbaar (niet bij de levering inbegrepen):

Omschrijving	Artikelnummer
DC-uitbreidingsset DC-Kit 2	9100300001
DC-uitbreidingsset DC-Kit 3	9100300002
DC-uitbreidingsset DC-Kit 5	9100300073



#### INSTRUCTIE

Met een DC-uitbreidingsset (toebehoren) kan de dakairco Dometic FreshLight ook voor de rijmodus worden uitgebreid.

## 6 Gebruik volgens de voorschriften

Met de dakairco Dometic FreshLight inclusief ingebouwd dakraam kunnen de binnenruimtes van campers en caravans met koele of warme lucht worden geklimatiseerd.

De dakairco is **niet** geschikt voor de installatie in (land)bouwmachines of dergelijke werktoestellen. Bij te sterke trillingen kan het toestel niet goed functioneren.

De functie van de dakairco is gegarandeerd voor temperaturen tot maximaal 52 °C.

Gebruik de dakairco in de klimaatmodus „verwarmen” **niet** bij binnentemperaturen boven 30 °C.

De verwarmingsmodus wordt bij buitentemperaturen van boven de +2 °C aanbevolen.

## 7 Technische beschrijving

De dakairco met ingebouwd raam voorziet de binnenruimte van koele of warme ontvochtigde lucht zonder stof en vuil. Afgewerkte lucht kan door een ventilator uit de binnenruimte worden gezogen.

Twee in de luchtunit geïntegreerde dimbare LED-lampen zorgen voor een aangename verlichting.

Het dakraam is uitgerust met twee rolgordijnen: het verduisteringsrolgordijn laat geen licht door, de zonwering beschermt tegen direct zonlicht.

De dakairco wordt met de afstandsbediening geregeld.



### INSTRUCTIE

De dakairco kan de temperatuur in de binnenruimte van het voertuig tot op een bepaalde waarde doen dalen of verwarmen. De te bereiken temperatuur bij het koelen hangt af van het voertuigtype, de omgevingstemperatuur en het koelvermogen van uw dakairco. Onder een buitentemperatuur van 16 °C koelt de dakairco niet meer. Schakel in dit geval alleen de klimaatmodus „circulatie” in.

Bij een dalende buitentemperatuur neemt het verwarmingsvermogen van de dakairco af. De verwarmingsmodus is alleen bij temperaturen van boven de +2 °C wenselijk.

## 7.1 Componenten

Het koelcircuit van de dakairco bestaat uit vijf hoofdcomponenten (afb. **1**, pagina 3):



- **Compressor (1)**  
De compressor zuigt het gebruikte koelmiddel R407c aan en comprimeert het. Op die manier wordt de druk en daarmee ook de temperatuur van het koelmiddel verhoogd.
- **Condensor (2)**  
De ingebouwde condensor functioneert als een koeler of warmtewisselaar. De voorbijstromende lucht neemt warmte op, het hete koelmiddelgas koelt af en wordt vloeibaar.
- **Verdamper (3)**  
De verdamper koelen de voorbijstromende lucht af en ontvochtigen deze. Het koelmiddel neemt warmte op en verdampt.
- **Ventilator (4)**  
De afgekoelde lucht wordt in de binnenruimte van het voertuig door de ventilator via een luchtunit verdeeld.
- **Magneetklep (5)**  
Via de magneetklep is het mogelijk om het koelcircuit om te keren en de toegevoerde lucht te verwarmen.

Overzicht van de componenten: afb. **11**, pagina 8.

## 7.2 Bedieningspaneel

Aan de luchtunit van de airco dakunit bevindt zich het bedieningspaneel (afb. **2**, pagina 3).

Het bevat de volgende bedienings- en displayelementen:

Nr.	Verklaring	
1	Status-LED	
	brandt niet:	de airco dakunit is uitgeschakeld
	brandt oranje:	de airco dakunit staat in de stand-by-modus
	brandt groen:	de airco dakunit is ingeschakeld
	knippert groen:	De dakairco schakelt om naar de klimaatmodus „verwarmen“ (☀️) of wordt momenteel ontdooid.
	brandt rood:	Alleen als de installatie ook op 12 V $\overline{=}$ is aangesloten: de voedingsspanning van 230 V $\sim$ is niet beschikbaar.
	knippert langzaam rood:	functiestoring van de inwendige temperatuursensor E1
	knippert rood:	functiestoring van de uitwendige temperatuursensor E2
	knippert snel rood:	functiestoring van de uitwendige temperatuursensor E3
2	Toets 	Schakelt de airco dakunit in, uit of in de stand-by-modus
		Door het lang indrukken van de toets wordt de automatische modus ingeschakeld.
3	Toets 	Schakelt de verlichting in of uit
		Is alleen actief, als de airco dakunit is ingeschakeld of in de stand-by-modus staat.
4	IR-ontvanger voor de afstandsbediening	

## 7.3 Afstandsbediening

Alle instellingen aan het toestel (bijvoorbeeld temperatuurinstelling, timer-programmering) worden via de afstandsbediening aan de airco dakunit doorgegeven.

De volgende bedienings- en displayelementen staan op de afstandsbediening ter beschikking (afb. **3**, pagina 4):

### Nr. Toelichting

#### 1 **Digitale display:**

geeft het volgende weer:

- tijd
- Gewenste ruimtetemperatuur (instelwaarde) in °C of °F
- Werkelijke ruimtetemperatuur
- Klimaatmodus
- Ventilatorstand
- Symbolen voor actieve extra functies
- Batterijstatus

#### 2 Toets :

Airco en afstandsbediening inschakelen of in stand-bymodus schakelen

#### 3 Toets :

Ventilatorstand selecteren

#### 4 Toets **MODE**:

Klimaatmodus selecteren

#### 5 Toets :

de sleep-functie activeren. Met de sleep-functie wordt het instelpunt automatisch gewijzigd, om een aangename slaapt temperatuur te garanderen.

#### 6 Toets :

Eén keer	Toont de actuele temperatuur van de binnenuimte
indrukken:	(symbool  wordt weergegeven).
Nogmaals	Geeft de ingestelde temperatuur weer.
indrukken:	

#### 7 Toets :

„I feel“-functie activeren. Met de „I feel“-functie wordt de ingestelde temperatuurwaarde elke 10<sup>o</sup>minuten aan de temperatuur die de afstandsbediening meet aangepast.

#### 8 Toets **°C/°F**:

Temperatuureenheid tussen Celsius (°C) en Fahrenheit (°F) omschakelen



**Nr. Toelichting**

- 
- 9 Toets :  
Timer programmeren en tijd instellen
- 
- 10 Toets **SET**:  
Gegevens bevestigen en opslaan
- 
- 11 Toets :  
Licht van de dakairco in- of uitschakelen  
De toets  is ook bij een uitgeschakelde afstandsbediening actief.
- 
- 12 Toets **+**:  
waarde verhogen
- 
- 13 Toets **-**:  
Waarde verlagen
- 
- 14 Symbool  (batterijen leeg)  
Wordt weergegeven, als de batterijen van de afstandsbediening leeg zijn. Vervang in dit geval de batterijen, zie hoofdstuk „De batterijen van de afstandsbediening vervangen” op pagina 221.
- 
- 15 Symbool  (waarden verzenden)  
Verschijnt kort, als de afstandsbediening waarden naar de airco stuurt.
-





## 7.4 Klimaatmodi

De airco dakunit beschikt over de volgende klimaatmodi:

Klimaatmodus	Display-melding	Verklaring
Automatische modus	<b>A</b>	U legt de temperatuur vast, de dakairco realiseert door koelen of verwarmen deze temperatuur in de binnenruimte en regelt het benodigde ventilatorvermogen.  In deze modus is de toets  inactief.
Koelen		U legt de temperatuur en het ventilatorvermogen vast, de airco dakunit koelt de binnenruimte tot deze temperatuur.
Verwarmen		U legt de temperatuur en het ventilatorvermogen vast, de dakairco verwarmt de binnenruimte tot deze temperatuur.
Circulatie		U legt de ventilatorstand vast, de airco dakunit blaast koude lucht (gekoelde circulatielucht) in de binnenruimte.
Ventileren		De dakairco ventileert de binnenruimte, doordat de afgewerkte lucht door de ventilator uit de binnenruimte wordt gezogen. Hiervoor wordt de ventilatieklep geopend.  In deze modus is de toets  inactief.
Luchtontvochtiging		U legt de temperatuur vast, de dakairco realiseert door koelen of verwarmen van de cabinelucht deze temperatuur in de binnenruimte, regelt het benodigde ventilatorvermogen en ontvochtigt de binnenruimte (circulatiefunctie).  In deze modus is de toets  inactief.

## 7.5 Extra functies

De airco dakunit biedt de volgende extra functies:

Extra functie	Display-melding	Verklaring
Timer		De airco dakunit wordt op het ingestelde tijdstip ingeschakeld.
		De airco dakunit wordt op het ingestelde tijdstip uitgeschakeld.
		De airco dakunit wordt op de ingestelde tijdstippen in- en weer uitgeschakeld.
Sleep		De ingestelde temperatuur wordt na een uur met 1 °C en na twee uur met 2 °C verlaagd om een aangename slaaptemperatuur te garanderen.
I feel		De afstandsbediening meet de ruimtetemperatuur en geeft de gemeten waarde om de 10 minuten door aan de airco dakunit. De airco dakunit past de gewenste temperatuur aan deze gemeten waarde aan. De afstandsbediening moet hiervoor naar de IR-ontvanger (afb. 2 4, pagina 3) aan het bedieningspaneel wijzen.

## 8 Voor het eerste gebruik

### Controles voor de ingebruikneming

Let a.u.b. op het volgende voordat u de airco dakunit inschakelt:

- ▶ Controleer of voedingsspanning en -frequentie overeenkomen met de waarden in de technische gegevens, zie pagina 229.
- ▶ Zorg ervoor dat zowel de luchtaanzuigopening als de luchtverdelers vrij zijn. Alle ventilatieroosters moeten altijd vrij zijn om een optimale capaciteit van de airco dakunit te garanderen.





#### **VOORZICHTIG! Gevaar voor verwonding!**

Steek geen vingers of voorwerpen in de luchtverdelers of het aanzuigrooster.

## De tijd instellen

- Stel de actuele tijd in: zie hoofdstuk „De tijd instellen“ op pagina 222.

## Afstandsbediening instellen

- Plaats de batterij (zie hoofdstuk „De batterijen van de afstandsbediening vervangen“ op pagina 221).
- ✓ Het display toont gedurende 5 seconden alle symbolen.
- Druk tijdens deze 5 seconden gelijktijdig op de toets  en de toets .
- ✓ Het display toont het standaard-modelnummer.
- Druk binnen 3 seconden gelijktijdig op de toets **+** en toets **-** om het modelnummer te selecteren:
  - FreshWell 3000: 02
  - FreshJet: 07
  - FreshLight: 11
- ✓ Het display toont gedurende 5 seconden alle symbolen.
- ✓ De afstandsbediening is bedrijfsklaar.

# 9 De airco dakunit bedienen

## 9.1 Essentiële instructies voor de bediening

De airco dakunit heeft drie bedrijfsmodi:

Bedrijfsmodus	Kenmerken
Uit	De airco dakunit is uitgeschakeld, de afstandsbediening is inactief.
Stand-by	De airco dakunit is gebruiksklaar en kan met de afstandsbediening worden ingeschakeld.
Aan	De airco dakunit klimatiseert de binnenruimte.

Aan het **bedieningspaneel** kunt u

- de airco dakunit in- en uitschakelen en naar de stand-by-modus schakelen
- de verlichting in- en uitschakelen

Met de **afstandsbediening** kunt u

- de airco dakunit vanuit de stand-by-modus inschakelen en weer in de stand-by-modus schakelen.
- de verlichting in- en uitschakelen.
- instellingen uitvoeren.
- extra functies selecteren.

## 9.2 De afstandsbediening gebruiken

U kunt de airco dakunit met de afstandsbediening op twee manieren bedienen:

- U kunt de waarden direct bij het instellen naar de airco dakunit versturen.
- U kunt eerst alle waarden op de afstandsbediening vastleggen en vervolgens collectief naar de airco dakunit versturen.

### De waarden direct bij het instellen versturen

De afstandsbediening **moet** bij het bedienen op de IR-ontvanger (afb. **2** 4, pagina 3) aan het bedieningspaneel zijn gericht.

Na het indrukken van een toets wordt de waarde direct naar de airco dakunit verstuurd. De airco dakunit bevestigt de ontvangst van de gegevens met een hoge toon.

### De waarden eerst vastleggen en collectief naar de airco dakunit versturen

De afstandsbediening **mag** bij het bedienen **niet** op de IR-ontvanger (afb. **2** 4, pagina 3) aan het bedieningspaneel gericht zijn.

Leg de gewenste waarden op de afstandsbediening vast. Wanneer u alle instellingen heeft uitgevoerd, richt u de afstandsbediening op de IR-ontvanger aan het bedieningspaneel en drukt u op de toets **SET**. Daardoor worden de gegevens opnieuw naar de airco dakunit verstuurd. De airco dakunit bevestigt de ontvangst van de gegevens met een hoge toon.

### Alleen de afstandsbediening in de stand-by-modus schakelen of inschakelen

In stand-by geeft het display van de afstandsbediening alleen de tijd weer.

Wanneer de afstandsbediening niet op de IR-ontvanger (afb. **2** 4, pagina 3) aan het bedieningspaneel is gericht, kunt u de afstandsbediening apart van de airco dakunit in de stand-by-modus schakelen of inschakelen:

- Druk op de toets **1**.

### 9.3 Instructie voor een beter gebruik

Wanneer u de volgende instructies in acht neemt, optimaliseert u de werking van uw airco dakunit:

- Verbeter de warmte-isolatie van het voertuig door de opening af te dichten en de vensters met reflecterende (rol)gordijnen te bedekken.
- Nadat het voertuig lange tijd aan zonlicht is blootgesteld: gebruik de dakairco eerst bij geopende ramen enige tijd in de klimaatmodus „circulatie” (☼) of „ventileren” (☼), voordat u de klimaatmodus „koelen” (❄️) inschakelt.
- Vermijd in de klimaatmodus „koelen” (❄️) of „verwarmen” (☀️) het onnodig openen van deuren en ramen.
- Selecteer een geschikte temperatuur en vent.-stand.
- Stel de luchtverdelers zinvol af.
- Let erop dat de luchtverdelers en aanzuigroosters niet door doeken, papier of andere voorwerpen afgedekt zijn.

### 9.4 De airco dakunit in- en uitschakelen



#### INSTRUCTIE

Na het inschakelen wordt de airconditioning met de waarden gestart die als laatste ingesteld waren.

#### Met het bedieningspaneel

De afbeelding geeft weer hoe u de airco dakunit met het bedieningspaneel inschakelt, uitschakelt of in de stand-by-modus kunt schakelen. Druk hiervoor op de toets ①, zoals weergegeven in de afbeelding:

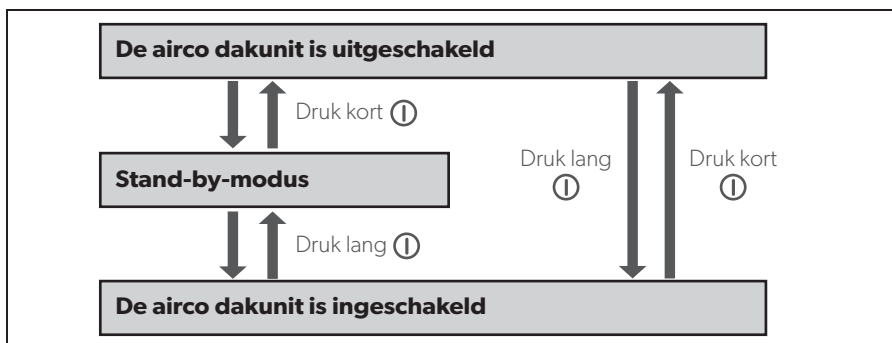

Voorbeeld: de airco dakunit staat in de stand-by-modus. De unit moet worden uitgeschakeld.

- Druk kort op de toets .
- ✓ De airco dakunit is uitgeschakeld.

### Met de afstandsbediening







#### INSTRUCTIE

- Om de airco dakunit met de afstandsbediening te kunnen bedienen, moet de airco dakunit in de stand-by-modus staan of ingeschakeld zijn.
- Met de afstandsbediening kunt u de airco dakunit vanuit de stand-by-modus inschakelen en weer in de stand-by-modus schakelen. Druk hiervoor op de toets .

## 9.5 De klimaatmodus selecteren







#### INSTRUCTIE

- Voordat u de klimaatmodus „ventileren“ () selecteert, dient u de twee rolgordijnen volledig te openen.
  - In de klimaatmodus „ventileren“ () start de ventilator pas, nadat de ventilatieklep (afb.  1, pagina 5) is geopend. Dit kan een paar minuten duren.
  - Na het omschakelen naar de klimaatmodus „verwarmen“ () start de dakairco pas na ca. 30 seconden met verwarmen. Gedurende deze tijd knippert de status-LED op het bedieningspaneel en wordt het koelcircuit omgekeerd.
- Selecteer met de toets **MODE** de gewenste klimaatmodus, zie hoofdstuk „Klimaatmodi“ op pagina 210.
  - ✓ De airco dakunit bevestigt de ontvangst van de waarden met een hoge toon.
  - ✓ De airco dakunit wordt in de geselecteerde klimaatmodus geschakeld.

## 9.6 De vent.-stand handmatig selecteren

De ventilator regelt de sterkte van de luchttoevoer.

In de klimaatmodi „koelen“ (❄️), „verwarmen“ (☀️) en „circulatie“ (🌀) kan de vent.-stand handmatig worden geselecteerd. In de overige klimaatmodi regelt de airco dakunit de vent.-stand automatisch.

Displaymelding	Verklaring
	lage vent.-tand
	middelste vent.-stand
	hoge vent.-stand
	maximale vent.-stand
	Automatische modus, alleen in de klimaatmodi „koelen“ (❄️) en „verwarmen“ (☀️) beschikbaar.

- Selecteer met de toets (🌀) de gewenste vent.-stand.
- ✓ De airco dakunit bevestigt de ontvangst van de waarden met een hoge toon.
- ✓ De vent.-stand is opnieuw ingesteld.

## 9.7 De temperatuur instellen

In de klimaatmodi „automatisch“ (A), „koelen“ (❄️), „verwarmen“ (☀️) en „ontvochtigen“ (💧) kunt u via de afstandsbediening een temperatuur tussen 16 °C en 31 °C vastleggen.

- Selecteer de gewenste temperatuur met de toets + of -.
- ✓ De airco dakunit bevestigt de ontvangst van de waarden met een hoge toon.
- ✓ De temperatuur is in de airco dakunit ingesteld.



## 9.8 De luchtverdelers instellen

De luchttoevoer in de binnenruimte van het voertuig kan worden geregeld via de stand van de luchtverdelers.

De luchtverdelers kunnen met een klep (afb. **5** 2, pagina 5) worden geregeld, zodat de lucht in beide richtingen, alleen naar voren of alleen naar achteren wordt geleid:

- ▶ daai de draaiknop van de klep tegen de klok in open.
- ▶ Verschuif de klep, zodat de lucht in de gewenste richting wordt geleid.
- ▶ Draai de draaiknop met de klok mee weer vast.

De lamellen (afb. **5** 1, pagina 5) van de voorste luchtverdeler kunnen gedraaid worden. Daardoor wordt de lucht in de gewenste richting geleid.

## 9.9 De timer programmeren

Met de timerfunctie kunt u een gewenste periode voor de airconditioning instellen. Daarbij kunt u alleen het inschakeltijdstip of alleen het uitschakeltijdstip of beide waarden vastleggen.





### INSTRUCTIE



Wordt bij de timerprogrammering gedurende 15 seconden geen enkele toets op de afstandsbediening ingedrukt, dan gaat de afstandsbediening terug naar de startmodus.

- ▶ Selecteer voor de programmering van de timer de klimaatmodus en alle gewenste waarden (bijvoorbeeld temperatuur).



## Het inschakeltijdstip instellen

- Druk één keer op de toets .
- ✓ Het symbool **ON**  op het display van de afstandsbediening knippert.
- Stel met de toets **+** of **-** het tijdstip in waarop de airco dakunit moet worden ingeschakeld.
- Druk op de toets **SET** om de waarde naar de airco dakunit te versturen.
- ✓ Het inschakeltijdstip in de airco dakunit is ingesteld.  
De airco dakunit start op het ingestelde tijdstip met de geselecteerde klimaatmodus.
- Schakel de airco dakunit in de stand-by-modus.

## Het uitschakeltijdstip instellen

- Druk twee keer op de toets .
- ✓ Het symbool **OFF**  op het display van de afstandsbediening knippert.
- Stel met de toets **+** of **-** het tijdstip in waarop de airco dakunit moet worden uitgeschakeld.
- Druk op de toets **SET** om de waarde naar de airco dakunit te versturen.
- ✓ Het uitschakeltijdstip in de airco dakunit is ingesteld.  
De airco dakunit werkt tot het ingestelde tijdstip met de geselecteerde klimaatmodus.

## De inschakel- en uitschakeltijdstippen instellen

- Druk drie keer op de toets .
- ✓ Het symbool **ON**  op het display van de afstandsbediening knippert.  
Het symbool **OFF**  is zichtbaar.
- Stel met de toets **+** of **-** het tijdstip in waarop de airco dakunit moet worden ingeschakeld.
- Druk nogmaals op de toets .
- ✓ Het symbool **OFF**  op het display van de afstandsbediening knippert.
- Stel met de toets **+** of **-** het tijdstip in waarop de airco dakunit moet worden uitgeschakeld.
- Druk op de toets **SET** om de waarde naar de airco dakunit te versturen.

- ✓ Het inschakeltijdstip en het uitschakeltijdstip in de airco dakunit zijn ingesteld. De airco dakunit start op het ingestelde tijdstip met de geselecteerde klimaatmodus en blijft tot het als tweede ingestelde tijdstip werken.
- Schakel de airco dakunit in de stand-by-modus.

### De timerprogrammering annuleren

Wanneer u de timer heeft geprogrammeerd, kunt u deze als volgt annuleren:

- Druk vijf keer op de toets .
- ✓ Het symbool voor de timer gaat uit.
- ✓ De programmering is geannuleerd.



## 9.10 Sleep-functie activeren



### INSTRUCTIE

De sleep-functie is in modus „Circulatie“ () gedeactiveerd.

Bij geactiveerde sleep-functie wordt de ingestelde temperatuur na een uur met 1 °C en na twee uur met 2 °C gewijzigd om een aangename slaapt temperatuur te garanderen.

- Stel de gewenste temperatuur in (zie hoofdstuk „De temperatuur instellen“ op pagina 216).
- Druk op de toets .
- ✓ Het symbool  verschijnt op het display. De sleep-functie is geactiveerd.
- Druk opnieuw op de toets  om de sleep-functie te deactiveren.



### INSTRUCTIE

Door indrukken van de toets **MODE** wordt de sleep-functie gedeactiveerd.

## 9.11 Extra functie „I feel“ instellen

Bij deze functie meet de afstandsbediening de ruimtetemperatuur en geeft de gemeten waarde om de 10 minuten door aan de dakairco. De dakairco past de insteltemperatuur aan deze meetwaarde aan. De functie „I feel“ is alleen actief, als de temperatuur tussen +18 °C en +29 °C ligt.

- Druk op de toets .
- ✓ Het symbool  verschijnt op het display.  
De functie „I feel“ is geactiveerd.
- Leg de afstandsbediening zo neer dat deze naar de IR-ontvanger (afb. **2** 4, pagina 3) naar het bedieningspaneel is gericht. Anders kunnen de waarden niet naar de dakairco worden verstuurd.



### INSTRUCTIE

De afstandsbediening mag zich niet in een gedeelte van de ruimte bevinden dat duidelijk warmer of kouder is dan de gemiddelde ruimtetemperatuur. De afstandsbediening mag bijvoorbeeld niet in de zon of voor de dakairco liggen.

Als de temperatuur boven +29 °C stijgt of onder +18 °C daalt, wordt de functie „I feel“ gedeactiveerd.

- ✓ Het symbool  knippert drie keer op het display en wordt dan uitgeschakeld.

## 9.12 De lampen bedienen





### INSTRUCTIE

De toets  op de afstandsbediening is ook actief, als de afstandsbediening is uitgeschakeld.

### De verlichting aan het bedieningspaneel in-/uitschakelen

- Druk kort op de toets  om het licht in of uit te schakelen.

### De verlichting met de afstandsbediening in-/uitschakelen

- Druk op de toets  om het licht in of uit te schakelen.
- ✓ Het symbool  wordt op het display weergegeven als het licht in **in**geschakeld.

## 9.13 De batterijen van de afstandsbediening vervangen

Vervang de batterijen wanneer op het display het symbool  verschijnt.

Het batterijvak bevindt zich aan de achterzijde van de afstandsbediening.

- Druk het deksel van het batterijvak iets in en schuif hem in de richting van de pijl open.
- Plaats de nieuwe batterijen (2 x type AAA), zoals weergegeven in het batterijvak in de afstandsbediening.
- Sluit het deksel van het batterijvak.



### Bescherm uw milieu!

Accu's en batterijen horen niet thuis in het huishoudelijke afval.

Geef uw defecte of verbruikte of defecte accu's bij de leverancier of bij een verzamelpunt af.

## 9.14 De tijd instellen

De afstandsbediening heeft voor de timerprogrammering de actuele tijd nodig. De tijd wordt op het display van de afstandsbediening weergegeven.

Voor het instellen van de tijd voert u de volgende stappen uit:



### INSTRUCTIE

Wanneer bij het instellen van de tijd gedurende ca. 10 seconden geen enkele toets op de afstandsbediening ingedrukt wordt, dan gaat de afstandsbediening terug naar de startmodus.

- Druk lang op de toets  om de modus voor het instellen van de tijd te openen.
- ✓ De tijd op het display van de afstandsbediening knippert.
- Stel met de toets **+** of **-** de actuele tijd in.  
Druk langer dan 2 s op de toets **+** of **-** om de tijd sneller voor- of achteruit in te stellen.
- Druk op de toets **SET** om de tijd te bevestigen.

## 9.15 De rolgordijnen gebruiken



### LET OP! Gevaar voor beschadiging!

Indien het voertuig in de felle zon staat, mag het verduisteringsrolgordijn niet volledig worden gesloten. Er kan hittestuwing ontstaan. Om materiële schade te voorkomen, moet het verduisteringsrolgordijn ten minste voor een derde geopend blijven.

Met de twee rolgordijnen kan de zon- of lichtinval binnen in het voertuig worden geregeld.

- Verschuif de rolgordijnen met de hand (afb. **6**, pagina 6).

## 10 De airco dakunit reinigen



### LET OP! Gevaar voor beschadiging!

- Reinig de airco dakunit niet met een hogedrukreiniger. Binnen-dringend water kan de airco dakunit beschadigen.
- Gebruik geen scherpe of harde voorwerpen of reinigingsmiddelen bij de reiniging, omdat de dakairco en het raam hierdoor beschadigd kunnen raken.
- Gebruik voor de reiniging van de airco dakunit alleen water met een mild reinigingsmiddel. Gebruik in geen geval benzine, diesel of oplosmiddelen.
- Gebruik voor de reiniging van het dakraam uitsluitend de door de fabrikant aanbevolen reinigingsmiddelen:
  - acrylgaspolitoer (art.-nr. 9104100242),
  - speciale politoerdoek (art.-nr. 9104100243) en
  - acrylgasreiniger (art.-nr. 9104100244)



### INSTRUCTIE

Bij sterke zoninval kan het dakraam dof worden. Het wordt weer helder, zodra het afkoelt.

- Reinig de behuizing van de airco dakunit en de luchtunit af en toe met een vochtige doek.
- Verwijder regelmatig bladeren en ander vuil van de ventilatieopeningen (afb. **7** 1, pagina 6) op de airco dakunit. Zorg ervoor dat u hierbij de lamellen in de airco dakunit niet beschadigt.
- Reinig de afstandsbediening af en toe met een licht vochtige doek. Voor de reiniging van het display kunt u het beste een brillenpoetsdoekje gebruiken.
- Reinig de rolgordijnen met een milde zeepoplossing en veel water.

## 11 De airco dakunit onderhouden



### WAARSCHUWING!

Andere onderhoudswerkzaamheden dan die hier worden beschreven, mogen alleen door vakmensen worden uitgevoerd die bekend zijn met de gevaren bij het gebruik van koelmiddelen en airco's alsmede de betreffende voorschriften. Door ondeskundige onderhoudswerkzaamheden kunnen grote gevaren ontstaan.

Inteval	Controle/onderhoud
Regelmatig	Condenswaterafvoeren controleren: <ul style="list-style-type: none"> <li>➤ Controleer of de condenswaterafvoeren (afb. <b>8</b> 1, pagina 6) aan de zijkanten van de airco dakunit vrij zijn en of het betreffende condenswater kan wegstromen.</li> </ul>
Regelmatig	Filter aan beide zijden van de luchtroosters reinigen (afb. <b>9</b> , pagina 7): <ul style="list-style-type: none"> <li>➤ Verwijder de afdekking (<b>1</b>) van het filter handmatig.</li> <li>➤ Verwijder het filter (<b>2</b>).</li> <li>➤ Reinig het filter (<b>2</b>) met een reinigingsmiddeloplossing en laat hem drogen.</li> <li>➤ Plaats het droge filter (<b>2</b>) terug.</li> <li>➤ Plaats de afdekking (<b>1</b>) terug.</li> </ul>
Eén keer per jaar	Profielafdichtingen controleren: <ul style="list-style-type: none"> <li>➤ Controleer de profielafdichting van de airco dakunit naar het voertuigdak op scheuren en andere beschadigingen.</li> </ul>
Eén keer per jaar	Onderhoudsbeurt aan de warmtewisselaars laten uitvoeren: <ul style="list-style-type: none"> <li>➤ Laat een onderhoudsbeurt aan de warmtewisselaars van de airco dakunit door een gespecialiseerde werkplaats uitvoeren.</li> </ul>
Eén keer per jaar	Actieve-koolfilter vervangen (afb. <b>10</b> , pagina 7): <ul style="list-style-type: none"> <li>➤ Verwijder de afdekking (<b>1</b>) van het filter handmatig.</li> <li>➤ Verwijder het filter (<b>2</b>).</li> <li>➤ Verwijder het actieve-koolfilter (<b>3</b>).</li> <li>➤ Reinig het filter (<b>2</b>) met een reinigingsmiddeloplossing en laat hem drogen.</li> <li>➤ Plaats een nieuw actieve-koolfilter.</li> <li>➤ Plaats het droge filter (<b>2</b>) terug.</li> <li>➤ Plaats de afdekking (<b>1</b>) terug.</li> </ul>



## 12 Storingen verhelpen

Storing	Oorzaak	Oplossing
De airco dakunit schakelt steeds uit	De ijssensor heeft geschakeld.	Buitentemperatuur is te laag of alle luchtverdelers zijn gesloten.
Geen koelvermogen	De airco dakunit is niet op koelen ingesteld.	➤ Stel de airco dakunit in op koelen.
	De omgevingstemperatuur is hoger dan 52 °C.	De airco dakunit is slechts voor een omgevingstemperatuur tot 52 °C ontworpen.
	De ingestelde temperatuur is hoger dan de ruimtetemperatuur.	➤ Selecteer een lagere temperatuur.
	De omgevingstemperatuur is lager dan 16 °C.	De airco dakunit is uitsluitend ontworpen voor een omgevingstemperatuur vanaf 16 °C.
	Eén van de temperatuursensoren is defect.	➤ Neem contact op met een geautoriseerde werkplaats.
	De verdamperventilator is beschadigd.	
	De condensorventilator is beschadigd.	
Geen verwarmingsvermogen	De omgevingstemperatuur ligt boven 30 °C.	➤ Gebruik de verwarmingsfunctie van de dakairco alleen bij een temperatuur onder 30 °C.
	De omgevingstemperatuur ligt onder 2 °C.	De verwarmingsfunctie van de dakairco is uitsluitend ontworpen voor een omgevingstemperatuur tot 2 °C.
	De ingestelde temperatuur is hoger dan 30 °C.	➤ Selecteer een lagere temperatuur.
	De dakairco is niet op verwarmen ingesteld.	➤ Stel de dakairco in op verwarmen.
	Eén van de temperatuursensoren is defect.	➤ Neem contact op met een geautoriseerde werkplaats.

Storing	Oorzaak	Oplossing
Slecht luchtvermogen	De luchtaanzuiging is verstopt.	➤ Verwijder bladeren en ander vuil van de ventilatielamellen op de airco dakunit.
	De ventilator is defect.	➤ Neem contact op met een geautoriseerde werkplaats.
Waterlekken in het voertuig	De afvoeropeningen voor condenswater zijn verstopt.	➤ Reinig de afvoeropeningen voor condenswater.
	De afdichtingen zijn beschadigd.	➤ Neem contact op met een geautoriseerde werkplaats.
De airco dakunit schakelt niet in	Er is geen voedingsspanning (230 V~) aanwezig.	➤ Controleer de spanningsvoorziening.
	De spanning is te laag (onder 200 V~). De spanningsomvormer is defect.	➤ Neem contact op met een geautoriseerde werkplaats.
	Eén van de temperatuursensoren is defect.	
	De elektrische beveiliging van de spanningsvoorziening is te laag.	➤ Controleer de elektrische beveiliging van de spanningsvoorziening.
De airco dakunit schakelt niet uit	Eén van de temperatuursensoren is defect.	➤ Neem contact op met een geautoriseerde werkplaats.
	De elektrische beveiliging van de spanningsvoorziening is te laag.	➤ Controleer de elektrische beveiliging van de spanningsvoorziening.

## 13 Garantie

De wettelijke garantieperiode is van toepassing. Indien het product defect is, dient u contact op te nemen met een servicepartner in uw land (zie achterzijde van de gebruiksaanwijzing voor adressen).

Onze specialisten helpen u graag verder en bespreken het verdere verloop van de garantie met u.

## 14 Afvoer

### Voorschriften voor milieubescherming en vakkundige afvoer

Alle organisaties moeten diverse maatregelen treffen om de invloed die hun activiteiten (fabricage, producten, service, enz.) op het milieu hebben, te herkennen, te beoordelen en te controleren.

Bij de te treffen maatregelen voor de herkenning van aanzienlijke effecten op het milieu dient rekening te worden gehouden met de volgende factoren:

- gebruik van grondstoffen en natuurlijke hulpbronnen
- emissies in de atmosfeer
- vrijkomen van vloeistoffen
- afvoer en recycling
- bodemverontreiniging

Om de gevolgen voor het milieu te minimaliseren, geeft de fabrikant hierna een aantal aanwijzingen waarmee een ieder rekening dient te houden die (om welke reden dan ook) tijdens de levensduur met het toestel te maken heeft.

- Het volledige verpakkingsmateriaal dient overeenkomstig de wettelijke voorschriften van het land waarin de afvoer plaatsvindt, te worden afgevoerd (bij voorkeur gerecycled).
- Alle productcomponenten dienen overeenkomstig de wettelijke voorschriften van het land waarin de afvoer plaatsvindt, te worden afgevoerd (bij voorkeur gerecycled).
- Voor de correcte afvoer moet het toestel naar een geautoriseerd recyclingcentrum worden gebracht, zodat is gegarandeerd dat alle recyclebare componenten worden hergebruikt en de overige materialen correct worden behandeld.
- Zorg er tijdens de installatie voor dat de ruimte voldoende is geventileerd, om te voorkomen dat er benauwde lucht ontstaat die schadelijk kan zijn voor de gezondheid van de bediener.
- Zorg er tijdens het gebruik en de onderhoudswerkzaamheden voor dat alle schadelijke afvalproducten (olie, vet e.d.) volgens de voorschriften worden afgevoerd.
- Houd het geluidsniveau ter beperking van de geluidsoverlast laag.

Aanvullende informatie over de correcte demontage van onze producten vindt u in de recycling-handleidingen op [www.dometic.com](http://www.dometic.com).

- ▶ Laat het verpakkingsmateriaal indien mogelijk recyclen.
- ▶ Let er tijdens het gebruik en bij reparaties en onderhoudswerkzaamheden op dat het koelcircuit niet beschadigd wordt en het koelmiddel niet kan ontsnappen. Het werkt als broeikasgas en mag niet in het milieu terecht komen.



Als u het product definitief buiten bedrijf stelt, vraagt u bij het dichtstbijzijnde recyclingcentrum of uw dealer naar de betreffende afvoervorschriften.

- ▶ Voer het product uitsluitend af bij een geautoriseerd afvoerbedrijf overeenkomstig de geldende recycling- of afvoervorschriften.



### **Bescherm uw milieu!**

Accu's en batterijen horen niet thuis in het huishoudelijke afval. Geef uw defecte of verbruikte of defecte accu's bij de leverancier of bij een verzamelpunt af.

## 15 Technische gegevens

	<b>Dometic FreshLight</b>	
	<b>1600</b>	<b>2200</b>
Artikelnr.:	9102900207	9102900165
Koelvermogen volgens ISO 5151:	1500 W	2050 W
Verwarmingsvermogen:	max. 2050 W	max. 2700 W
Nominale ingangsspanning:	230 V~ / 50 Hz	
Stroomgebruik bij koelmodus:	2,7 A	4,1 A
Benodigde zekering:	3 A	5 A
Stroomgebruik bij verwarmingsmodus:	3,5 A	5,2 A
Benodigde zekering:	4 A	6 A
Bedrijfstemperatuur:	0 °C tot +52 °C	
Koelmiddel:	R-407c	
Koelmiddelhoeveelheid:	0,41 kg	0,56 kg
CO <sub>2</sub> -equivalent:	0,7273 t	0,9934 t
Aardopwarmingsvermogen (GWP):	1774	
Ventilator:	4 vent.-standen 1 automatische modus	
Beschermklasse:	IP X4	
Max. ruimte-inhoud van het voertuig (met geïsoleerde wanden):	20 m <sup>3</sup>	25 m <sup>3</sup>
Afmetingen l x b x h (mm):	1105 x 758 x 210 (hoogte boven voertuigdak)	

	<b>Dometic FreshLight</b>	
	<b>1600</b>	<b>2200</b>
Gewicht:	ca. 40 kg	ca. 42 kg
Keurmerk/certificaat:		

Bevat gefluoreerde broeikasgassen

Hermetisch afgesloten apparatuur

Læs denne vejledning omhyggeligt igennem før ibrugtagning, og gem den. Giv den til brugeren, hvis du giver produktet videre.

## Indholdsfortegnelse

<b>1</b>	<b>Forklaring af symbolerne</b> .....	232
<b>2</b>	<b>Sikkerhedshenvisninger</b> .....	233
2.1	Grundlæggende sikkerhed .....	233
2.2	Sikkerhed under anvendelse af apparatet .....	234
<b>3</b>	<b>Målgruppe for denne vejledning</b> .....	235
<b>4</b>	<b>Leveringsomfang</b> .....	235
<b>5</b>	<b>Tilbehør</b> .....	235
<b>6</b>	<b>Korrekt brug</b> .....	236
<b>7</b>	<b>Teknisk beskrivelse</b> .....	236
7.1	Komponenter .....	237
7.2	Betjeningspanel .....	238
7.3	Fjernbetjening .....	239
7.4	Klimamoduser .....	241
7.5	Ekstrafunktioner .....	242
<b>8</b>	<b>Før første brug</b> .....	242
<b>9</b>	<b>Betjening af klimaanlægget til tagmontering</b> .....	243
9.1	Grundlæggende henvisninger til betjeningen .....	243
9.2	Anvendelse af fjernbetjeningen .....	244
9.3	Henvisning vedr. bedre udnyttelse .....	245
9.4	Til- og frakobling af klimaanlægget til tagmontering .....	246
9.5	Valg af klimamodus .....	247
9.6	Manuelt valg af blæsertrin .....	248
9.7	Indstilling af temperaturen .....	248
9.8	Indstilling af luftdyserne .....	249
9.9	Programmering af timeren .....	249
9.10	Aktivering af sleep-funktionen .....	251
9.11	Indstilling af ekstrafunktion „I feel“ .....	251
9.12	Betjening af lamperne .....	252
9.13	Udskiftning af fjernbetjeningens batterier .....	252
9.14	Indstilling af klokkeslættet .....	253

9.15	Anvendelse af rullegardiner . . . . .	253
<b>10</b>	<b>Rengøring af klimaanlægget til tagmontering . . . . .</b>	<b>254</b>
<b>11</b>	<b>Vedligeholdelse af klimaanlægget til tagmontering . . . . .</b>	<b>255</b>
<b>12</b>	<b>Udbedring af fejl . . . . .</b>	<b>256</b>
<b>13</b>	<b>Garanti . . . . .</b>	<b>257</b>
<b>14</b>	<b>Bortskaffelse . . . . .</b>	<b>257</b>
<b>15</b>	<b>Tekniske data . . . . .</b>	<b>259</b>

## 1 Forklaring af symbolerne



### **ADVARSEL!**

**Sikkerhedshenvisning:** Manglende overholdelse kan medføre død eller alvorlig kvæstelse.



### **FORSIGTIG!**

**Sikkerhedshenvisning:** Manglende overholdelse kan medføre kvæstelser.



### **VIGTIGT!**

Manglende overholdelse kan medføre materielle skader og begrænse produktets funktion.



### **BEMÆRK**

Supplerende informationer om betjening af produktet.



## 2 Sikkerhedshenvisninger

Producenten påtager sig intet ansvar for skader i følgende tilfælde:

- Beskadigelser på produktet på grund af mekanisk påvirkning og overspænding
- Ændringer på produktet uden udtrykkelig tilladelse fra producenten
- Anvendelse til andre formål end dem, der er beskrevet i vejledningen

Producenten hæfter især ikke for følgeskader, heller ikke for følgeskader, der kan opstå, hvis driften af standklima anlægget svigter.

Overhold følgende grundlæggende sikkerhedsforanstaltninger ved brug af elektriske apparater for at beskytte mod:

- Elektrisk stød
- Brandfare
- Kvæstelser

### 2.1 Grundlæggende sikkerhed



#### ADVARSEL!

- **El-apparater er ikke legetøj!**

Børn er ikke i stand til at vurdere farer, der udgår fra elektriske apparater. Lad ikke børn benytte elektriske apparater uden opsyn.

- Personer (inkl. børn), der på grund af deres fysiske, sanse- eller mentale evner eller deres uerfarenhed eller uvidenhed ikke er i stand til at anvende produktet sikkert, bør kun anvende dette produkt under en ansvarlig persons opsyn eller anvisning.
- Anvend kun apparatet til det formål, som det er bestemt til.
- Foretag ikke ændringer af apparatet eller ombygninger på det!
- Installation og vedligeholdelse af og reparationer på klimaanlægget til tagmontering må kun foretages af fagfolk, der kender farerne, der er forbundet hermed, og de pågældende forskrifter. Ved ukorrekte reparationer kan der opstå betydelige farer. Ved reparationer skal du henvende dig til serviceafdelingen i dit land (adresser på bagsiden).
- Anvend ikke klimaanlægget til tagmontering i nærheden af antændelige væsker eller i lukkede rum.
- Brændbare genstande må ikke placeres eller monteres, hvor luften strømmer ud. Afstanden skal være på min. 50 cm.

- Grib ikke i ventilationsudgange, og stik ikke fremmedlegemer ind i klimaenlægget til tagmontering.
- Løsn i tilfælde af brand **ikke** det øverste dæksel på klimaenlægget til tagmontering, men anvend tilladte brandslukningsmidler. Anvend ikke vand til slukning.

**VIGTIGT!**

- Når der er monteret et klimaenlæg til tagmontering, må autocamperen under ingen omstændigheder køres ind i vaskeanlæg.
- Kontakt køretøjsproducenten for at afklare, om køretøjets højde skal godkendes (iht. § 19 i den tyske lov om indregistrering af motorkøretøjer) og ændres i indregistreringspapirerne (karosserihøjde 210 mm), når klimaenlægget til tagmontering monteres.
- Hvis der opstår fejl i kølemiddelkredsløbet i klimaenlægget til tagmontering, skal klimaenlægget til tagmontering kontrolleres af fagfolk og repareres korrekt. Kølemidlet må under ingen omstændigheder lukkes ud i atmosfæren.

## 2.2 Sikkerhed under anvendelse af apparatet

**ADVARSEL!**

- Afbryd altid strømforsyningen ved arbejder på apparatet.

**VIGTIGT!**

- Anvend ikke klimaenlægget til tagmontering ved udetemperaturer under 0 °C. I modsat fald er der fare for beskadigelse på grund af frysende kondensvand.
- Klimaenlægget til tagmontering er ikke egnet til anvendelse i landbrugs- og entreprenørmaskiner.
- Anvend kun apparatet, hvis kabinettet og ledningerne er ubeskadigede.

### 3 Målgruppe for denne vejledning

Denne betjeningsvejledning henvender sig til brugeren af klimaanlægget til tagmontering.

## 4 Leveringsomfang

### FreshLight 1600

Betegnelse	Artikelnummer
Klimaanlæg til tagmontering Dometic FreshLight 1600	9102900207
Installationsvejledning	
Betjeningsvejledning	

### FreshLight 2200

Betegnelse	Artikelnummer
Klimaanlæg til tagmontering Dometic FreshLight 2200	9102900165
Installationsvejledning	
Betjeningsvejledning	

## 5 Tilbehør

Kan fås som tilbehør (ikke indeholdt i leveringsomfanget):

Betegnelse	Artikelnummer
DC-udvidelsessæt DC-Kit2	9100300001
DC-udvidelsessæt DC-Kit3	9100300002
DC-udvidelsessæt DC-Kit5	9100300073



#### BEMÆRK

Med et DC-udvidelsessæt (tilbehør) kan klimaanlægget til tagmontering Dometic FreshLight udvides til kørslen.

## 6 Korrekt brug

Klimaanlægget til tagmontering Dometic FreshLight med integreret tagvindue er i stand til at klimatisere det indvendige rum i autocampere og campingvogne med kølig eller varm luft.

Klimaanlægget til tagmontering er **ikke** egnet til installation i entreprenørmaskiner, landbrugsmaskiner eller lignende arbejdsudstyr. Ved for kraftig vibrationspåvirkning er en korrekt funktion ikke garanteret.

Funktionen for klimaanlægget til tagmontering er garanteret for temperaturer indtil 52 °C.

Anvend **ikke** klimaanlægget til tagmontering i klimamodusen „opvarmning“ ved rumtemperaturer over 30 °C.

Varmedriften anbefales ved udetemperaturer på over +2 °C.

## 7 Teknisk beskrivelse

Klimaanlægget til tagmontering med integreret vindue forsyner det indvendige rum med kølig eller varm, affugtet luft uden støv og snavs. Gammel luft kan suges ud af det indvendige rum med en blæser.

To lysdiodelamper, der er integreret i luftudstrømningsenheden, og som kan dæmpes, sørger for behageligt lys.

Tagvinduet har to rullegardiner: Rullegardinet lader ikke lys trænge ind, solskærmsnettet beskytter mod direkte sollys.

Klimaanlægget til tagmontering styres med fjernbetjeningen.



### BEMÆRK

Klimaanlægget til tagmontering er i stand til at sænke eller opvarme temperaturen i køretøjets indvendige rum til en bestemt værdi. Den temperatur, der skal opnås ved afkølingen, afhænger af køretøjstypen, udetemperaturen og kølekapacitet for klimaanlægget til tagmontering. Under en udetemperatur på 16 °C køler klimaanlægget til tagmontering ikke længere. Tilkobl i dette tilfælde kun klimamodusen „cirkulationsluft“.

Med faldende udetemperatur falder varmekapaciteten for klimaanlægget til tagmontering. Varmedriften anbefales kun ved temperaturer på over +2 °C.

## 7.1 Komponenter

Kølekredsløbet i klimaanlægget til tagmontering består af fem hovedkomponenter (fig. **1**, side 3):



- **Kompressor (1)**  
Kompressoren suger det anvendte kølemiddel R407c ind og komprimerer det. Dermed forøges kølemidlets tryk og derved også dets temperatur.
- **Kondensator (2)**  
Den indbyggede kondensator fungerer som en køler eller en varmeveksler. Den forbistrømmende luft optager varme, den varme kølemiddelgas afkøles og bliver flydende.
- **Fordamper (3)**  
Fordamperne afkøler den forbistrømmende luft og affugter den. Kølemidlet optager varme og fordamper.
- **Blæser (4)**  
Den afkølede luft fordeles inde i køretøjet med blæseren via en luftudstrømningsenhed.
- **Magnetventil (5)**  
Med magnetventilen er det muligt at vende kølekredsløbet og opvarme den tilførte luft.

Oversigt over alle komponenter: fig. **11**, side 8.

## 7.2 Betjeningspanel

Betjeningspanelet befinder sig på luftudstrømningsenheden på klimaanlægget til tagmontering (fig. **2**, side 3).







Det indeholder følgende betjenings- og visningselementer:

Nr.	Forklaring	
1	Statuslysdioder	
	Lys er ikke:	Klimaanlægget til tagmontering er slukket.
	Lys er orange:	Klimaanlægget til tagmontering er i standby-modus.
	Lys er grønt:	Klimaanlægget til tagmontering er tændt.
	Blinker grønt:	Klimaanlægget skifter til klimamodusen „opvarmning“ (☀️) eller afrimes i øjeblikket.
	Lys er rødt:	Kun når anlægget også er tilsluttet til 12 VDC: Forsyningsspændingen på 230 V~ står ikke til rådighed.
	Blinker langsomt rødt:	Funktionsfejl i den indvendige temperatursensor E1
	Blinker rødt:	Funktionsfejl i den udvendige temperatursensor E2
	Blinker hurtigt rødt:	Funktionsfejl i den udvendige temperatursensor E3
2	Tast 	Tænder eller slukker klimaanlægget til tagmontering eller skifter til standby-modus Hvis der trykkes længe på tasten, tilkøbes den automatiske modus.
3	Tast 	Tænder eller slukker lyset Er kun aktiv, når klimaanlægget til tagmontering er tændt eller på standby-modus.
4	Infrarød modtager til fjernbetjeningen	





## 7.3 Fjernbetjening

Alle indstillinger på apparatet (f.eks. temperaturindstilling, timerprogrammering) overføres til klimaanlægget til tagmontering med fjernbetjening.

Følgende betjenings- og visningselementer står til rådighed på fjernbetjeningen (fig. 3, side 4):

Nr.	Forklaring
1	<p><b>Digitaldisplay:</b></p> <p>Viser følgende:</p> <ul style="list-style-type: none"> <li>• Klokkeslæt</li> <li>• Ønsket rumtemperatur (nom. værdi) i °C eller °F</li> <li>• Faktisk rumtemperatur</li> <li>• Klimamodus</li> <li>• Blæsertrin</li> <li>• Symboler for aktive ekstrafunktioner</li> <li>• Batteristatus</li> </ul>
2	<p>Tast :</p> <p>Tænder klimaanlægget og fjernbetjeningen eller skifter til standby-modus</p>
3	<p>Tast :</p> <p>Vælger blæsertrin</p>
4	<p>Tast <b>MODE</b>:</p> <p>Valg af klimamodus</p>
5	<p>Tast :</p> <p>Aktiverer sleep-funktionen. Med sleep-funktionen ændres den nom. værdi automatisk for at sikre en behagelig sovetemperatur.</p>
6	<p>Tast :</p> <p>Tryk en gang: Viser den aktuelle temperatur i det indvendige rum (symbol  vises).</p> <p>Tryk igen: Viser den indstillede temperatur.</p>
7	<p>Tast :</p> <p>Aktiverer „I feel“-funktionen. Med „I feel“-funktionen tilpasses den nom. temperaturværdi hvert 10. minut til temperaturen, som fjernbetjeningen måler.</p>
8	<p>Tast <b>°C/°F</b>:</p> <p>Omstiller temperaturenhed mellem celsius (°C) og fahrenheit (°F)</p>
9	<p>Tast :</p> <p>Programmerer timeren og indstiller klokkeslættet</p>









**Nr. Forklaring**

- 
- 10 Tast **SET**:  
Bekræfter og gemmer dataene
- 
- 11 Tast :  
Tænder og slukker lyset på tagklima anlægget  
Tasten  fungerer også, når fjernbetjeningen er slukket.
- 
- 12 Tast **+**:  
Forøger værdi
- 
- 13 Tast **-**:  
Reducerer værdi
- 
- 14 Symbol  (batterier afladede)  
Vises, når fjernbetjeningens batterier er afladede. Udskift i dette tilfælde batterierne, se kapitlet „Udskiftning af fjernbetjeningens batterier“ på side 252.
- 
- 15 Symbol  (send værdier)  
Vises kortvarigt, når fjernbetjeningen sender værdier til klima anlægget til tagmontering.
-







## 7.4 Klimamoduser

Klimaanlægget til tagmontering har følgende klimamoduser:

Klimamodus	Display-melding	Forklaring
Automatik		Du bestemmer temperaturen, klimaanlægget til tagmontering afkøler eller opvarmer det indvendige rum til denne temperatur og styrer den påkrævede blæser-effekt.  I denne modus er tasten  deaktiveret.
Afkøling		Du bestemmer temperaturen og blæsereffekten, klimaanlægget til tagmontering afkøler det indvendige rum til denne temperatur.
Opvarmning		Du bestemmer temperaturen og blæsereffekten, klimaanlægget til tagmontering opvarmer det indvendige rum til denne temperatur.
Cirkulationsluft		Du bestemmer ventilatortrinet, klimaanlægget til tagmontering blæser kold luft (kølet cirkulationsluft) ind i det indvendige rum.
Udluftning		Klimaanlægget til tagmontering udlufter det indvendige rum ved, at den gamle luft suges ud af det indvendige rum med blæseren. Dertil åbnes ventilationsklappen.  I denne modus er tasten  deaktiveret.
Luftaffugtning		Du bestemmer temperaturen, klimaanlægget til tagmontering afkøler eller opvarmer rumluften i det indvendige rum til denne temperatur, styrer den nødvendige blæsereffekt og affugter det indvendige rum (cirkulationsdrift).  I denne modus er tasten  deaktiveret.

## 7.5 Ekstrafunktioner

Klimaanlægget til tagmontering har mulighed for følgende ekstrafunktioner:

Ekstrafunktion	Display-melding	Forklaring
Timer		Klimaanlægget til tagmontering tændes på det indstillede tidspunkt.
		Klimaanlægget til tagmontering slukkes på det indstillede tidspunkt.
		Klimaanlægget til tagmontering tændes på det indstillede tidspunkt og slukkes igen.
Sleep		Den indstillede temperatur sænkes efter en time med 1 °C og efter to timer med 2 °C for at sikre en behagelig sovetemperatur.
I feel		Fjernbetjeningen måler rumtemperaturen og overfører måleværdien hvert 10. minut til klimaanlægget til tagmontering. Klimaanlægget til tagmontering tilpasser den nom. temperatur til denne værdi. Fjernbetjeningen skal i den forbindelse pege på den infrarøde modtager (fig. 2 4, side 3) på betjeningspanelet.

## 8 Før første brug

### Kontroller før ibrugtagningen

Vær opmærksom på følgende, før klimaanlægget til tagmontering tændes:

- Kontrollér, om forsyningsspænding og -frekvensen svarer til værdierne i de tekniske data, se side 259.
- Kontrollér, at både luftindsugningsåbningen og luftdyserne er fri. Alle ventilationsgitre skal altid være fri for at sikre optimal effekt for klimaanlægget til tagmontering.





#### **FORSIGTIG! Fare for kvæstelser!**

Stik ikke fingre eller genstande ind i luftdyserne eller indsugningsgitteret.

## Indstilling af klokkeslættet

- ▶ Indstilling af det aktuelle klokkeslæt: Se kapitlet „Indstilling af klokkeslættet“ på side 253.

## Indstilling af fjernbetjeningen

- ▶ Sæt batterierne i (se kapitlet „Udskiftning af fjernbetjeningens batterier“ på side 252).
- ✓ Displayet viser alle symboler i 5 sekunder.
- ▶ Tryk samtidigt på tasten  og tasten  i disse 5 sekunder.
- ✓ Displayet viser standardmodelnummeret.
- ▶ Tryk samtidigt på tasten **+** og tasten **-** i 3 sekunder for at vælge modelnummeret:
  - FreshWell 3000: 02
  - FreshJet: 07
  - FreshLight: 11
- ✓ Displayet viser alle symboler i 5 sekunder.
- ✓ Fjernbetjeningen er driftsklar.

# 9 Betjening af klimaanlægget til tagmontering

## 9.1 Grundlæggende henvisninger til betjeningen

Klimaanlægget til tagmontering har tre driftsmoduser:

Driftsmodus	Kendetegn
Fra	Klimaanlægget til tagmontering er slukket, fjernbetjeningen er inaktiv.
Standby	Klimaanlægget til tagmontering er driftsklart og kan tændes med fjernbetjeningen.
Til	Klimaanlægget til tagmontering klimatiserer det indvendige rum.

På **betjeningspanelet** kan du

- tænde og slukke klimaanlægget til tagmontering og skifte til standby-modus
- tænde og slukke lyset

Med **fjernbetjeningen** kan du

- tænde klimaanlægget til tagmontering fra standby-modusen og indstille det på standby-modusen igen
- tænde og slukke lyset
- foretage indstillinger
- vælge ekstrafunktioner

## 9.2 Anvendelse af fjernbetjeningen

Du har to muligheder for at styre klimaanlægget til tagmontering med fjernbetjeningen:

- Du kan sende værdierne direkte ved indstillingen af klimaanlægget til tagmontering.
- Du kan først bestemme alle værdier på fjernbetjeningen og derefter sende dem samlet til klimaanlægget til tagmontering.

### Direkte overførsel af værdier ved indstillingen

Fjernbetjeningen **skal** ved betjeningen være rettet mod den infrarøde modtager (fig. **2** 4, side 3) på betjeningspanelet.

Når der trykkes på en tast, sendes værdien direkte til klimaanlægget til tagmontering. Klimaanlægget til tagmontering kvitterer modtagelsen af dataene med en høj tone.

### Bestemmelse af værdier først og samlet overførsel til klimaanlægget til tagmontering

Fjernbetjeningen **må** under betjeningen **ikke** være rettet mod den infrarøde modtager (fig. **2** 4, side 3) på betjeningspanelet.

Bestem de ønskede værdier på fjernbetjeningen. Når du har foretaget alle indstillinger, skal du rette fjernbetjeningen mod den infrarøde modtager på betjeningspanelet og trykke på tasten **SET**. Derved sendes dataene igen til klimaanlægget til tagmontering. Klimaanlægget til tagmontering kvitterer modtagelsen af dataene med en høj tone.

## Kun indstilling af fjernbetjeningen på standby-modus eller tilkobling af den





I standby viser fjernbetjeningens display kun klokkeslættet.

Hvis fjernbetjeningen ikke er rettet mod den infrarøde modtager (fig. **2** 4, side 3) på betjeningspanelet, kan du indstille fjernbetjeningen på standby-modus eller tænde den uafhængigt af klimaanlægget til tagmontering:

- Tryk på tasten .

### 9.3 Henvisning vedr. bedre udnyttelse

Hvis du overholder følgende henvisninger, optimerer du virkemåden for dit klimaanlæg til tagmontering:

- Forbedr køretøjets varmeisolering ved at tætnespalten og tildække vinduet med reflekterende rullegardiner eller forhæng.
- Når køretøjet var udsat for sollys i lang tid: Anvend først klimaanlægget med åbnede vinduer i klimamodusen „cirkulationsluft“ () eller „udluftning“ () , før du tilkobler klimamodusen „afkøling“ () .
- Undgå at åbne døre og vinduer unødigt i klimamodusen „afkøling“ () eller „opvarmning“ () .
- Vælg en passende temperatur og et passende blæsertrin.
- Indstil luftdyserne hensigtsmæssigt.
- Kontrollér, at luftdyserne og indsugningsgitterne ikke er tildækket af tøj, papir eller andre genstande.

## 9.4 Til- og frakobling af klimaanlægget til tagmontering



### BEMÆRK

Efter tilkoblingen startes klimatiseringen med værdierne, der sidst var indstillet.

### Med betjeningspanelet

Billedet viser, hvordan klimaanlægget til tagmontering kan tændes, slukkes eller indstilles på standby med betjeningspanelet. Tryk dertil på tasten ① som anført på billedet:

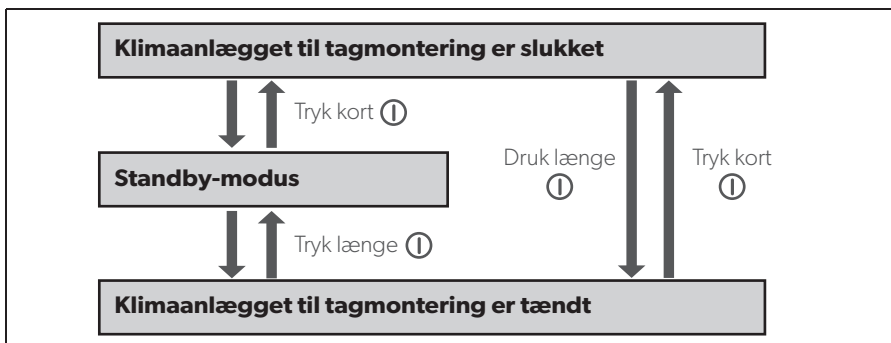

Eksempel: Klimaanlægget til tagmontering er i standby-modus. Det skal slukkes.

- Tryk kort på tasten ①.
- ✓ Klimaanlægget til tagmontering er slukket.

### Med fjernbetjeningen



### BEMÆRK

- For at kunne betjene klimaanlægget til tagmontering med fjernbetjeningen skal klimaanlægget til tagmontering være i standby-modus eller være tændt.
- Med fjernbetjeningen kan du tænde klimaanlægget til tagmontering fra standby-modusen og indstille det på standby-modusen igen Tryk på tasten ①.

## 9.5 Valg af klimamodus



### BEMÆRK





- Før du vælger klimamodusen „udluftning“ (🌀), skal du åbne begge rullegardiner helt.
- I klimamodusen „udluftning“ (🌀) starter blæseren først, når ventilationsklappen (fig. 4 1, side 5) er åbnet. Det kan vare et par minutter.
- Når der er skiftet til klimamodusen „opvarmning“ (☀️), starter klimaanlægget til tagmontering først med opvarmningen efter ca. 30 sekunder. I dette tidsrum blinker statuslysdioden på betjeningspanelet, og kølekredsløbet vendes.

- Vælg den ønskede klimamodus med tasten **MODE**, se kapitlet „Klimamoduser“ på side 241.
- ✓ Klimaanlægget til tagmontering kvitterer modtagelsen af værdierne med en høj tone.
- ✓ Klimaanlægget til tagmontering indstilles på den valgte klimamodus.

## 9.6 Manuelt valg af blæsertrin

Blæseren regulerer lufttilførsels styrke.

I klimamoduserne „afkøling“ (❄️), „opvarmning“ (☀️) og „cirkulationsluft“ (🌀) kan blæsertrinet vælges manuelt. I de øvrige klimamoduser styrer klimaanlægget til tagmontering automatisk blæsertrinet.

Displaymelding	Forklaring
	Lavt blæsertrin
	Middel blæsertrin
	Højt blæsertrin
	Højeste blæsertrin
	Automatisk modus, står kun til rådighed i klimamoduserne „afkøling“ (❄️) og „opvarmning“ (☀️).

- Vælg det ønskede blæsertrin med tasten (🌀).
- ✓ Klimaanlægget til tagmontering kvitterer modtagelsen af værdierne med en høj tone.
- ✓ Blæsertrinet er indstillet på ny.

## 9.7 Indstilling af temperaturen

I klimamoduserne „automatik“ (A), „afkøling“ (❄️), „opvarmning“ (☀️) og „affugtning“ (💧) kan du indstille en temperatur mellem 16 °C og 31 °C med fjernbetjeningen.

- Vælg den ønskede temperatur med tasten + eller –.
- ✓ Klimaanlægget til tagmontering kvitterer modtagelsen af værdierne med en høj tone.
- ✓ Temperaturen er indstillet i klimaanlægget til tagmontering.



## 9.8 Indstilling af luftdyserne

Lufttilførslen inde i køretøjet kan reguleres med luftdysernes stilling.

Luftdyserne kan reguleres med en skyder (fig. **5** 2, side 5), så luften enten ledes i begge retninger, kun fremad eller kun bagud:

- ▶ Drej skyderens drejeknap mod uret.
- ▶ Forskyd skyderen, så luften ledes i den ønskede retning.
- ▶ Drej igen drejeknappen med uret.

Lamellerne (fig. **5** 1, side 5) på den forreste luftdyse kan drejes. Derved ledes luften i den ønskede retning.

## 9.9 Programmering af timeren

Med timerfunktionen kan du indstille et ønsket tidsrum for klimatiseringen. I den forbindelse kan du enten kun indstille tilkoblingstidspunktet eller kun frakoblings-tidspunktet eller begge værdier.





### BEMÆRK



Hvis der ved timerprogrammeringen i 15 sekunder ikke trykkes på en tast på fjernbetjeningen, skifter fjernbetjeningen tilbage til udgangsmodusen.

- ▶ Vælg klimamodusen og alle ønskede værdier (f.eks. temperatur), før timeren programmeres.





### Indstilling af tilkoblingstidspunkt

- ▶ Tryk en gang på tasten .
- ✓ Symbolet **ON** () blinker på fjernbetjeningens display.
- ▶ Indstil klokkeslættet, hvor klimaanlægget til tagmontering skal tændes, med tasten **+** eller **-**.
- ▶ Tryk på tasten **SET** for at sende værdien til klimaanlægget til tagmontering.
- ✓ Tilkoblingstidspunktet er indstillet i klimaanlægget til tagmontering. Klimaanlægget til tagmontering starter med den valgte klimamodus på det indstillede tidspunkt.
- ▶ Indstil klimaanlægget til tagmontering på standby-modus.

## Indstilling af frakoblingstidspunkt

- Tryk to gange på tasten .
- ✓ Symbolet **OFF** () blinker på fjernbetjeningens display.
- Indstil klokkeslættet, hvor klimaanlægget til tagmontering skal slukkes, med tasten **+** eller **-**.
- Tryk på tasten **SET** for at sende værdien til klimaanlægget til tagmontering.
- ✓ Frakoblingstidspunktet er indstillet i klimaanlægget til tagmontering.  
Klimaanlægget til tagmontering kører med den valgte klimamodus indtil det indstillede tidspunkt.

## Indstilling af tilkoblings- og frakoblingstidspunkter

- Tryk tre gange på tasten .
- ✓ Symbolet **ON** () blinker på fjernbetjeningens display.  
Symbolet **OFF** () kan ses.
- Indstil klokkeslættet, hvor klimaanlægget til tagmontering skal tændes, med tasten **+** eller **-**.
- Tryk igen på tasten .
- ✓ Symbolet **OFF** () blinker på fjernbetjeningens display.
- Indstil klokkeslættet, hvor klimaanlægget til tagmontering skal slukkes, med tasten **+** eller **-**.
- Tryk på tasten **SET** for at sende værdien til klimaanlægget til tagmontering.
- ✓ Tilkoblings- og frakoblingstidspunktet er indstillet i klimaanlægget til tagmontering.  
Klimaanlægget til tagmontering starter med den valgte klimamodus på det indstillede tidspunkt og kører indtil det andet indstillede tidspunkt.
- Indstil klimaanlægget til tagmontering på standby-modus.

## Annullering af timerprogrammering

Når du har programmeret timeren, kan du annullere det på følgende måde:

- Tryk fem gange på tasten .
- ✓ Symbolet for timeren forsvinder.
- ✓ Programmeringen er annulleret.



## 9.10 Aktivering af sleep-funktionen



### BEMÆRK

Sleep-funktionen er deaktiveret i modusen „Cirkulationsluft“ (⌚).

Med indstillet sleep-funktion ændres den indstillede temperatur efter en time med 1 °C og efter to timer med 2 °C for at sikre en behagelig sovetemperatur.

- ▶ Indstil den ønskede temperatur (se kapitlet „Indstilling af temperaturen“ på side 248).
- ▶ Tryk på tasten .
- ✓ Symbolet  wird im Display angezeigt. Sleep-funktionen er aktiveret.
- ▶ Tryk igen på tasten  for at deaktivere sleep-funktionen.





### BEMÆRK

Sleep-funktionen deaktiveres, når du trykker på tasten **MODE**.

## 9.11 Indstilling af ekstrarfunktion „I feel“

Ved denne funktion måler fjernbetjeningen rumtemperaturen og overfører måleværdien hvert 10. minut til klimaanlægget til tagmontering. Klimaanlægget til tagmontering tilpasser den nom. temperatur til denne værdi. Funktionen „I feel“ er kun aktiv, når temperaturen ligger mellem +18 °C og +29 °C.

- ▶ Tryk på tasten .
- ✓ Symbolet  wird im Display angezeigt. Funktionen „I feel“ er aktiveret.
- ▶ Læg fjernbetjeningen, så den peger på den infrarøde modtager (fig. **2** 4, side 3) på betjeningspanelet. Ellers kan værdierne ikke overføres til klimaanlægget til tagmontering.



### BEMÆRK

Fjernbetjeningen må ikke befinde sig i et område af rummet, der er væsentligt varmere eller koldere end den gennemsnitlige rumtemperatur. Den må f.eks. ikke ligge i solen eller foran klimaanlægget til tagmontering.

Når temperaturen stiger over +29 °C eller falder under +18 °C, deaktiveres funktionen „I feel“.

- ✓ Symbolet  blinker tre gange på displayet og slukker derefter.

## 9.12 Betjening af lamperne





### BEMÆRK

Tasten  på fjernbetjeningen er også aktiv, når fjernbetjeningen er slukket.

### Til-/frakobling af lys på betjeningspanelet

- Tryk kort på tasten  for at tænde og slukke lamperne.

### Til-/frakobling af lys med fjernbetjeningen

- Tryk på tasten  for at tænde eller slukke lamperne.
- ✓ Symbolet  vises på displayet, når lyset er **tændt**.

## 9.13 Udskiftning af fjernbetjeningens batterier

Udskift batterierne, når symbolet  vises på displayet.

Batterirummet befinder sig på bagsiden af fjernbetjeningen.

- Tryk batterirummets dæksel lidt ind, og skub det i pilens retning.
- Sæt de nye batterier (2 x Typ AAA) i fjernbetjeningen som vist i batterirummet.
- Luk batterirummets dæksel.



### Beskyt miljøet!

Genopladelige og ikke genopladelige batterier hører ikke til i husholdningsaffaldet.

Aflever defekte genopladelige batterier og brugte batterier hos forhandleren eller ved et indsamlingssted.

## 9.14 Indstilling af klokkeslættet

Fjernbetjeningen skal kende det aktuelle klokkeslæt ved timerprogrammeringen. Klokkeslættet vises på fjernbetjeningens display.

For at indstille klokkeslættet skal du foretage følgende trin:



### BEMÆRK

Hvis der ved indstillingen af klokkeslættet i ca. 10 sekunder ikke trykkes på en tast på fjernbetjeningen, skifter fjernbetjeningen tilbage til udgangsmodusen.

- ▶ Tryk længe på tasten  for at komme til modusen til indstilling af klokkeslættet.
- ✓ Klokkeslættet blinker på fjernbetjeningens display.
- ▶ Indstil det aktuelle klokkeslæt med tasten **+** eller **-**.  
Tryk på tasten **+** eller **-** i mere end 2 sek. for at stille tiden hurtigere frem eller tilbage.
- ▶ Tryk på tasten **SET** for at bekræfte klokkeslættet.

## 9.15 Anvendelse af rullegardiner



### VIGTIGT! Fare for beskadigelse!

Hvis køretøjet står ubeskyttet i solen, må rullegardinet ikke lukkes helt. Der kan opstå ophobet varme. For at undgå materielle skader skal rullegardinet mindst forblive en tredjedel åbnet.

Med de to rullegardiner kan sollyset og lyset i køretøjets indre reguleres.

- ▶ Forskyd rullegardinerne med hånden (fig. **6**, side 6).

## 10 Rengøring af klimaanlægget til tagmontering



### VIGTIGT! Fare for beskadigelse!

- Rengør ikke klimaanlægget til tagmontering med en højtryksrenser. Indtrængende vand kan beskadige klimaanlægget til tagmontering.
- Anvend ikke skarpe eller hårde genstande eller rengøringsmidler til rengøringen, da det kan medføre en beskadigelse af klimaanlægget til tagmontering og af vinduet.
- Anvend udelukkende vand med et skånende rengøringsmiddel til at rengøre klimaanlægget til tagmontering. Anvend under ingen omstændigheder benzin, diesel eller opløsningsmidler.
- Anvend udelukke rengøringsmidlerne, der anbefales af producenten, til at rengøre tagvinduet:
  - Acrylglas-polermiddel (art.nr. 9104100242)
  - Special-polerklud (art.nr. 9104100243)
  - Acrylglas-rengøringsmiddel (art.nr. 9104100244)



### BEMÆRK

Ved kraftigt sollys kan tagvinduet blive uklart. Det bliver klart igen, så snart det afkøles.

- Rengør af og til kabinettet på klimaanlægget til tagmontering og luftudstrømningsenheden med en fugtig klud.
- Fjern regelmæssigt blade og anden snavs fra ventilationsåbningerne (fig. **7** 1, side 6) på klimaanlægget til tagmontering. Lamellerne i klimaanlægget til tagmontering må i den forbindelse ikke beskadiges.
- Rengør af og til fjernbetjeningen med en let fugtig klud. Der anbefales en brillepudseklud til rengøring af displayet.
- Rengør rullegardiner med en mild sæbeopløsning og meget vand.

# 11 Vedligeholdelse af klimaanlægget til tagmontering



## ADVARSEL!

Andre vedligeholdelsesarbejder end dem, der er beskrevet her, må kun foretages af fagfolk, der kender farerne ved omgang med kølemidler og klimaanlæg og de pågældende forskrifter. Ved ukorrekte vedligeholdelsesarbejder kan der opstå betydelige farer.

Interval	Kontrol/vedligeholdelse
Regelmæssigt	<p>Kontrol af kondensvandsafløb:</p> <ul style="list-style-type: none"> <li>➤ Kontrollér, om kondensvandsafløbene (fig. <b>8</b> 1, side 6) på siderne af klimaanlægget til tagmontering er fri og kondensvandet kan løbe ned.</li> </ul>
Regelmæssigt	<p>Rengøring filterne på begge sider af luftudstrømningsenheden (fig. <b>9</b>, side 7):</p> <ul style="list-style-type: none"> <li>➤ Fjern manuelt filterets afdækning (<b>1</b>).</li> <li>➤ Tag filteret (<b>2</b>) ud.</li> <li>➤ Rengør filteret (<b>2</b>) med en opvaskemiddelopløsning, og lad det tørre.</li> <li>➤ Sæt det tørre filter (<b>2</b>) i igen.</li> <li>➤ Sæt afdækningen (<b>1</b>) i igen.</li> </ul>
En gang om året	<p>Kontrol af profiltætninger:</p> <ul style="list-style-type: none"> <li>➤ Kontrollér profiltætningen mellem klimaanlægget til tagmontering og køretøjets tag for revner og andre beskadigelser.</li> </ul>
En gang om året	<p>Lad varmevekslerne vedligeholde:</p> <ul style="list-style-type: none"> <li>➤ Lad et fagværksted vedligeholde varmevekslerne på klimaanlægget til tagmontering.</li> </ul>
En gang om året	<p>Udskiftning af aktivkulfilter (fig. <b>10</b>, side 7):</p> <ul style="list-style-type: none"> <li>➤ Fjern manuelt filterets afdækning (<b>1</b>).</li> <li>➤ Tag filteret (<b>2</b>) ud.</li> <li>➤ Fjern aktivkulfilteret (<b>3</b>).</li> <li>➤ Sæt et nyt aktivkulfilter i.</li> <li>➤ Rengør filteret (<b>2</b>) med en opvaskemiddelopløsning, og lad det tørre.</li> <li>➤ Sæt det tørre filter (<b>2</b>) i igen.</li> <li>➤ Sæt afdækningen (<b>1</b>) i igen.</li> </ul>

## 12 Udbedring af fejl

Fejl	Årsag	Udbedring
Klimaanlægget til tagmontering frakobles hele tiden	Tilslingsføleren har aktiveret.	Udetemperaturen er for lav, eller alle luftdyser er lukkede.
Ingen kølekapacitet	Klimaanlægget til tagmontering er ikke indstillet til afkøling.	➤ Stil klimaanlægget til tagmontering på afkøling.
	Udenomstemperaturen er højere end 52 °C.	Klimaanlægget til tagmontering er kun beregnet til en udenomstemperatur på indtil 52 °C.
	Den indstillede temperatur er højere end rumtemperaturen.	➤ Vælg en lavere temperatur.
	Udenomstemperaturen er lavere end 16 °C.	Klimaanlægget til tagmontering er kun beregnet til en udenomstemperatur fra 16 °C.
	En af temperaturfølerne er defekt. Fordamperblæseren er beskadiget. Kondensatorblæseren er beskadiget.	➤ Kontakt et autoriseret værksted.
Ingen varmekapacitet	Udenomstemperaturen er over 30 °C.	➤ Anvend kun varmfunktionen for klimaanlægget til tagmontering ved en temperatur under 30 °C.
	Udenomstemperaturen er under 2 °C.	Varmefunktionen for klimaanlægget til tagmontering er kun beregnet til en udenomstemperatur indtil 2 °C.
	Den indstillede temperatur er højere end 30 °C.	➤ Vælg en lavere temperatur.
	Klimaanlægget til tagmontering er ikke indstillet til opvarmning.	➤ Stil klimaanlægget til tagmontering på opvarmning.
	En af temperaturfølerne er defekt.	➤ Kontakt et autoriseret værksted.
Dårlig luftkapacitet	Luftindsugningen er tilstoppet.	➤ Fjern blade og anden snavs fra ventilationslamellerne på klimaanlægget til tagmontering.
	Blæseren er defekt.	➤ Kontakt et autoriseret værksted.
Der trænger vand ind i køretøjet	Afløbsåbningerne til kondensvand er tilstoppede.	➤ Rengør afløbsåbningerne til kondensvand.
	Tætningerne er beskadigede.	➤ Kontakt et autoriseret værksted.



Fejl	Årsag	Udbedring
Klimaanlægget til tagmontering tilkobles ikke	Der er ingen forsyningsspænding (230 V~).	► Kontrollér spændingsforsyningen.
	Spændingen er for lav (under 200 V~). Spændingstransformeren er defekt.	► Kontakt et autoriseret værksted.
	En af temperaturfølerne er defekt.	
Klimaanlægget til tagmontering frakobles ikke	Den elektriske sikring af spændingsforsyningen er for lav.	► Kontrollér den elektriske sikring af spændingsforsyningen.
	En af temperaturfølerne er defekt.	► Kontakt et autoriseret værksted.
Klimaanlægget til tagmontering frakobles ikke	Den elektriske sikring af spændingsforsyningen er for lav.	► Kontrollér den elektriske sikring af spændingsforsyningen.

## 13 Garanti

Den lovbestemte garantiperiode gælder. Hvis produktet er defekt, skal du kontakte en servicepartner i dit land (adresser, se vejledningens bagside).

Vores specialister hjælper gerne videre og diskuterer garantiens videre forløb.

## 14 Bortskaffelse

### Forskrifter for miljøbeskyttelse og korrekt bortskaffelse

Alle organisationer skal anvende en række foranstaltninger til at registrere, analysere og kontrollere påvirkningen, som deres aktiviteter (produktion, produkter, service osv.) har på miljøet.

Foranstaltningerne, der skal følges for at registrere betydelige virkninger på miljøet, skal tage højde for følgende faktorer:

- Anvendelse af råstoffer og naturlige ressourcer
- Atmosfæriske emissioner
- Udløbende væsker
- Bortskaffelse og recycling
- Kontaminering af jorden

For at minimere virkningerne på miljøet angiver producenten efterfølgende en række tegn, som alle, der (uanset af hvilken grund) interagerer med apparatet i dets levetid, skal tage højde for.

- Det samlede emballeringsmateriale skal bortskaffes (så vidt muligt recycles) i overensstemmelse med de lovmæssige forskrifter i landet, hvor bortskaffelsen finder sted.
- Alle produktkomponenter skal bortskaffes (så vidt muligt recycles) i overensstemmelse med de lovmæssige forskrifter i landet, hvor bortskaffelsen finder sted.
- Ved korrekt bortskaffelse skal apparatet overdrages til et autoriseret recycling-center, så det er sikret, at alle genanvendelige komponenter genanvendes og de resterende materialer behandles korrekt.
- Sørg under installationen for, at rummet er tilstrækkeligt ventileret, så det forhindres, at der opstår stillestående luft, der kan være skadelig for brugerens sundhed.
- Sørg under driften og vedligeholdelsen for, at alle skadelige affaldsprodukter (olie, fedt osv.) bortskaffes korrekt.
- Hold støjniveauet lavt for at reducere støjgenerne.

Yderligere informationer om korrekt deinstallation af vores produkter findes i recycling-vejledningerne på [www.dometic.com](http://www.dometic.com).

- Bortskaf så vidt muligt emballagen sammen med det tilsvarende genbrugsaffald.
- Sørg under driften og ved reparationer og vedligeholdelsesarbejder for, at kølekredsløbet ikke beskadiges, og at kølemidlet ikke kan løbe ud. Det virker som drivhusgas og bør ikke trænge ud i miljøet.



Hvis du tager produktet endegyldigt ud af drift, skal du kontakte det nærmeste recyclingcenter eller din faghandel for at få de pågældende forskrifter om bortskaffelse.

- Bortskaf kun produktet i overensstemmelse med de gældende recycling- og bortskaffelsesforskrifter hos et autoriseret bortskaffelsesfirma.



### Beskyt miljøet!

Genopladelige og ikke genopladelige batterier hører ikke til i husholdningsaffaldet.

Aflever defekte genopladelige batterier og brugte batterier hos forhandleren eller ved et indsamlingssted.

# 15 Tekniske data

	<b>Dometic FreshLight</b>	
	<b>1600</b>	<b>2200</b>
Art.nr.:	9102900207	9102900165
Kølekapacitet i henhold til ISO 5151:	1500 W	2050 W-
Varmekapacitet:	maks. 2050 W	maks. 2700 W
Nominal indgangsspænding:	230 V~ / 50 Hz	
Strømforbrug ved køling:	2,7 A	4,1 A
Påkrævet sikring:	3 A	5 A
Strømforbrug ved opvarmning:	3,5 A	5,2 A
Påkrævet sikring:	4 A	6 A
Driftstemperaturområde:	0 °C til +52 °C	
Kølemiddel:	R-407c	
Kølemiddelmængde:	0,41 kg	0,56 kg
CO <sub>2</sub> -ækvivalent:	0,7273 t	0,9934 t
Drivhuspotential (GWP):	1774	
Blæser:	4 blæsertrin 1 automatisk modus	
Kapslingsklasse:	IP X4	
Køretøjets maks. rumvolumen (med isolerede vægge):	20 m <sup>3</sup>	25 m <sup>3</sup>
Mål L x B x H (mm):	1105 x 758 x 210 (højde over køretøjets tag)	

	<b>Dometic FreshLight</b>	
	<b>1600</b>	<b>2200</b>
Vægt:	ca. 40 kg	ca. 42 kg
Godkendelse/certifikat:		

Indeholder fluorerede drivhusgasser

Hermetisk lukkede anlæg eller hermetisk lukket udstyr

**Läs igenom anvisningarna noga innan produkten tas i drift. Spara bruksanvisningen för senare bruk. Överlämna bruksanvisningen till den nya ägaren vid ev. vidareförsäljning.**

## Innehållsförteckning

<b>1</b>	<b>Förklaring till symboler</b> .....	262
<b>2</b>	<b>Säkerhetsanvisningar</b> .....	263
2.1	Allmän säkerhet .....	263
2.2	Säkerhet under användning .....	264
<b>3</b>	<b>Målgrupper</b> .....	265
<b>4</b>	<b>Leveransomfattning</b> .....	265
<b>5</b>	<b>Tillbehör</b> .....	265
<b>6</b>	<b>Ändamålsenlig användning</b> .....	266
<b>7</b>	<b>Teknisk beskrivning</b> .....	266
7.1	Komponenter .....	267
7.2	Kontrollpanel .....	268
7.3	Fjärrkontroll .....	269
7.4	Driftlägen .....	271
7.5	Extra funktioner .....	272
<b>8</b>	<b>Före den första användningen</b> .....	273
<b>9</b>	<b>Använda den takmonterade klimatanläggningen</b> .....	274
9.1	Grundläggande anvisningar för användning .....	274
9.2	Använda fjärrkontrollen .....	275
9.3	Information om bättre användning .....	276
9.4	Slå på och stänga av den takmonterade klimatanläggningen. ...	276
9.5	Välja driftläge .....	277
9.6	Välja fläkteffekt manuellt .....	278
9.7	Ställa in temperaturen .....	278
9.8	Ställa in luftmunstyckena .....	279
9.9	Programmera timern .....	279
9.10	Aktivera sleep-funktionen .....	281
9.11	Ställa in extrafunktionen "I feel" .....	281
9.12	Använda lysdioderna .....	282
9.13	Byta batterier i fjärrkontrollen .....	282

9.14	Ställa klockan . . . . .	283
9.15	Använda rullgardinerna . . . . .	283
<b>10</b>	<b>Rengöra den takmonterade klimatanläggningen</b> . . . . .	<b>284</b>
<b>11</b>	<b>Underhålla den takmonterade klimatanläggningen</b> . . . . .	<b>285</b>
<b>12</b>	<b>Åtgärder vid störningar</b> . . . . .	<b>286</b>
<b>13</b>	<b>Garanti</b> . . . . .	<b>288</b>
<b>14</b>	<b>Avfallshantering</b> . . . . .	<b>288</b>
<b>15</b>	<b>Tekniska data</b> . . . . .	<b>290</b>

## 1 Förklaring till symboler



### **VARNING!**

**Observera:** Beaktas anvisningen ej kan det leda till dödsfara eller svåra skador.



### **AKTA!**

**Observera:** Beaktas anvisningen ej kan det leda till kroppsskador.



### **OBSERVERA!**

Om anvisningarna inte beaktas kan det leda till materialskador och produktens funktion kan påverkas negativt.



### **ANVISNING**

Kompletterande information om användning av produkten.

## 2 Säkerhetsanvisningar

Tillverkaren övertar inget ansvar för skador i följande fall:

- skador på produkten, orsakade av mekanisk påverkan eller överspänning
- ändringar som utförts utan uttryckligt medgivande från tillverkaren
- ej ändamålsenlig användning

Detta gäller speciellt följdskador, särskilt sådana följdskador som uppstår p.g.a. att den takmonterade klimatanläggningen inte fungerar.

Observera nedanstående, grundläggande säkerhetsanvisningar för elapparater för att förhindra:

- elstötar
- brand
- personskador

### 2.1 Allmän säkerhet



#### **VARNING!**

- **Elapparater är inga leksaker!**

I samband med elektriska apparater kan det uppstå farliga situationer som barn är ovetande om. Låt inte barn använda elektriska apparater utan uppsikt.

- Personer (och barn), som på grund av fysiska, sensoriska eller mentala funktionshinder eller på grund av oerfarenhet eller ovetande inte kan använda produkten på ett säkert sätt, bör inte använda denna produkt utan uppsikt eller hjälp av en ansvarig person.
- Använd endast apparaten för angivna ändamål.
- Gör inga ändringar eller ombyggnader på apparaten!
- Installation, underhåll och reparationer på den takmonterade klimatanläggningen får endast genomföras av härför utbildad personal, som är förtrogen med riskerna och de gällande föreskrifterna. Icke fackmässiga reparationer kan leda till att allvarliga faror uppstår. Vänd dig till ett servicekontor när det gäller reparationer (adresser finns på baksidan).
- Använd inte klimatanläggningen i närheten av antändliga vätskor eller i slutna rum.
- Se till att inga brännbara föremål är monterade eller finns i närheten av luftutsläppet. Avståndet måste vara minst 50 cm.

- Stick inte in händerna i ventilationsöppningarna, stick inte in några främmande föremål i den takmonterade klimatanläggningen.
- Vid brand: lossa **inte** den takmonterade klimatanläggningens övre lock; använd godkänt släckningsmedel. Använd inte vatten för att släcka elden.

**OBSERVERA!**

- Kör aldrig in i en biltvättanläggning om en klimatanläggning har monterats på husbilens tak.
- Fråga fordonstillverkaren om uppgifterna för fordonets höjd måste ändras i fordonshandlingarna, eller om en ny besiktning måste göras efter inbyggnad av den takmonterade klimatanläggningen (påbyggnadshöjd 210 mm).
- Om det uppstår fel i kylmedelkretsloppet måste den takmonterade klimatanläggningen provas och repareras av behöriga installatörer. Kylmedel får absolut inte släppas ut i den fria atmosfären.

## 2.2 Säkerhet under användning

**VARNING!**

- Stäng alltid av strömförsörjningen innan arbeten utförs på apparaten.

**OBSERVERA!**

- Använd inte den takmonterade klimatanläggningen vid utetemperaturer under 0 °C. Annars finns det risk för skador på grund av att kondensvattnet fryser.
- Klimatanläggningen är inte avsedd för byggmaskiner eller jordbruksmaskiner.
- Använd endast apparaten när apparathöljet och kablarna är oskadade.



### 3 Målgrupper

Informationen i bruksanvisningen är avsedd för ägaren till den takmonterade klimat-anläggningen.

## 4 Leveransomfattning

### FreshLight 1600

Beteckning	Artikelnummer
Takmonterad klimatanläggning Dometic FreshLight 1600	9102900207
Monteringsanvisning	
Bruksanvisning	

### FreshLight 2200

Beteckning	Artikelnummer
Takmonterad klimatanläggning Dometic FreshLight 2200	9102900165
Monteringsanvisning	
Bruksanvisning	

## 5 Tillbehör

Följande tillbehör finns tillgängligt (ingår inte i leveransen):

Beteckning	Artikelnummer
DC-utbyggnadssats DC-Kit2	9100300001
DC-utbyggnadssats DC-Kit3	9100300002
DC-utbyggnadssats DC-Kit5	9100300073



#### ANVISNING

Med en DC-utbyggnadssats (tillbehör) kan den takmonterade klimat-anläggningen Dometic FreshLight även användas under körning.

## 6 Ändamålsenlig användning

Den takmonterade klimatanläggningen Dometic FreshLight med integrerat takfönster är avsedd för luftkonditionering med varm eller kall luft i husbilar och husvagnar.

De takmonterade klimatanläggningarna är **inte** avsedda för byggmaskiner, jordbruksmaskiner eller andra arbetsmaskiner. För starka vibrationer inverkar negativt på anläggningens funktioner.

Funktionen på den takmonterade klimatanläggningen kan garanteras i temperaturer upp till 52 °C.

Använd **inte** den takmonterade klimatanläggningen i läget "Uppvärmning" vid rumstemperaturer över 30 °C.

Rekommendation: värmeläget bör användas vid utetemperaturer som ligger över +2 °C.

## 7 Teknisk beskrivning

Den takmonterade klimatanläggningen med integrerat takfönster förser innerutrymmet med kall/varm, avfuktad luft utan damm och smuts. Förbrukad luft kan sugas ut ur innerutrymmet med en fläkt.

Två dimbara lysdioder, som är integrerade i luftenheten, ger ett behagligt ljus.

Takfönstret har två rullgardiner: Mörkläggningsrullgardinen släpper inte igenom något ljus och solskyddsnetet skyddar mot starkt solljus.

Den takmonterade klimatanläggningen styrs med en fjärrkontroll.



### ANVISNING

Den takmonterade klimatanläggningen sänker/ökar temperaturen inne i fordonet till ett visst värde. Temperaturen som nås under kylningen varierar beroende på fordonstyp, omgivningstemperatur och den takmonterade klimatanläggningens kyleffekt. Om ytttemperaturen är under 16 °C kyler den takmonterade klimatanläggningen inte mer. I detta fall får endast driftläget "Cirkulationsluft" användas.

Den takmonterade klimatanläggningens värmeeffekt sjunker vid sjunkande utetemperatur. Rekommendation: värmeläget bör användas vid utetemperaturer som ligger över +2 °C.

## 7.1 Komponenter

Den takmonterade klimatanläggningens kylkrets består av fem huvudkomponenter: (bild **1**, sida 3):



- **Kompressor (1)**  
Kompressorn suger in och komprimerar kylmediet R407c. Därigenom höjs trycket och temperaturen på kylmediet.
- **Kondensator (2)**  
Den inbyggda kondensorn fungerar som kylare resp. värmväxlare. Den passerande luften tar upp värme, den heta kylmedelsgasen svalnar och kondenserar.
- **Förångare (3)**  
Förångaren kylar luften som passerar och avfuktar den. Kylmediet tar upp värme och förångas.
- **Fläktar (4)**  
Den kylda luften fördelas i fordonet av fläktarna genom en luftenhet.
- **Magnetventil (5)**  
Med magnetventilen kan kylkretsen vändas så att luften värms upp.

Översikt över alla komponenter: bild **11**, sida 8.

## 7.2 Kontrollpanel

Kontrollpanelen sitter på klimatanläggningens luftutsläppsenhet (bild **2**, sida 3).







Den har följande reglage och indikeringar:





Nr	Förklaring	
1	Status-lysdiod	<p>Lyser inte: Den takmonterade klimatanläggningen är avstängd.</p> <p>Lyser orange: Den takmonterade klimatanläggningen är i standby-läge</p> <p>Lyser grönt: Den takmonterade klimatanläggningen är aktiverad.</p> <p>Blinkar grönt: Den takmonterade klimatanläggningen slår om till driftläget "Uppvärmning" (☺) eller håller på att frostas av.</p> <p>Lyser rött: Endast om anläggningen även är ansluten till 12 VDC: Försörjningsspänningen på 230 V~ finns inte tillgänglig.</p> <p>Blinkar rött långsamt: Fel på den inre temperatursensorn E1</p> <p>Blinkar rött: Fel på den yttre temperatursensorn E2</p> <p>Blinkar rött snabbt: Fel på den yttre temperatursensorn E3</p>
2	Knapp 	För att aktivera, stänga av eller ställa den takmonterade klimatanläggningen på standby-läge Tryck länge på knappen för att aktivera automatläget.
3	Knapp 	Slå på eller av ljuset Är endast aktiverad när den takmonterade klimatanläggningen är påslagen eller i standby-läge.
4	IR-mottagare för fjärrkontrollen	

## 7.3 Fjärrkontroll

Alla inställningar (temperaturinställning, timerprogrammering) överförs till anläggningen via fjärrkontrollen.









Följande regler och indikeringar finns på fjärrkontrollen (bild **3**, sida 4):

Nr	Förklaring
1	<b>Digitaldisplay:</b> Visar följande: <ul style="list-style-type: none"><li>• Klockslag</li><li>• Önskad rumstemperatur (börvärde) i °C eller °F</li><li>• Faktisk rumstemperatur</li><li>• Driftläge</li><li>• Fläktsteg</li><li>• Symboler för aktiva extrafunktioner</li><li>• Batteristatus</li></ul>
2	Knapp  Slå på klimatanläggningen och fjärrkontrollen eller ställa den i standby-läge
3	Knapp  Välja fläktsteg
4	Knapp <b>MODE</b> : Välja driftsätt
5	Knapp  Aktivera sleep-funktionen. Med sleep-funktionen ändras börvärdet automatiskt till en behaglig sovtemperatur.
6	Knapp  Tryck en gång: Visar den aktuella temperaturen inomhus (symbolen  visas). Tryck igen: Visar den inställda temperaturen.
7	Knapp  Aktivera "I feel"-funktionen. Med "I feel"-funktionen anpassas temperaturbörvärdet var 10:e minut till temperaturen som fjärrkontrollen mäter.
8	Knapp <b>°C/°F</b> : Byta mellan Celsius (°C) och Fahrenheit (°F)
9	Knapp  Programmera timer och ställa in klockan

Nr	Förklaring
10	Knapp <b>SET</b> : Bekräfta och spara data
11	Knapp  : Slå på eller av ljuset på den takmonterade klimatanläggningen Knappen  fungerar även om fjärrkontrollen är avstängd.
12	Knapp <b>+</b> : Öka värdet
13	Knapp <b>-</b> : Minska värdet
14	Symbol  (batterierna tomma) Visas när batterierna i fjärrkontrollen är tomma. Byt batterier, se kapitel "Byta batterier i fjärrkontrollen" på sidan 282.
15	Symbol  (skicka värden) Visas kort när fjärrkontrollen skickar värden till den takmonterade klimatanläggningen.





## 7.4 Driftlägen

Den takmonterade klimatanläggningen har följande driftlägen:

Driftläge	Display-meddelande	Förklaring
Automatläge		Du bestämmer temperaturen, den takmonterade klimatanläggningen kyler/värmer innerutrymmet till denna temperatur och ställer in fläktens effekt.  I detta läge är knappen  avaktiverad.
Kylning		Du bestämmer temperatur och fläkteffekt, den takmonterade klimatanläggningen kyler innerutrymmet till denna temperatur.
Värme		Du bestämmer temperatur och fläkteffekt, den takmonterade klimatanläggningen värmer innerutrymmet till denna temperatur.
Cirkulationsluft		Du bestämmer fläktens effekt, den takmonterade klimatanläggningen blåser kall luft (kyld cirkulationsluft) i innerutrymmet.
Vädring		Den takmonterade klimatanläggningen vädrar innerutrymmet genom suga ut förbrukad luft. I detta driftläge öppnas vädringspjället.  I detta läge är knappen  avaktiverad.
Luftavfuktning		Du bestämmer temperaturen, den takmonterade klimatanläggningen kyler/värmer innerutrymmet till denna temperatur, ställer in fläktens effekt och avfuktar innerutrymmet (cirkulationsdrift).  I detta läge är knappen  avaktiverad.

## 7.5 Extra funktioner

Den takmonterade klimatanläggningen har följande extra funktioner:

Extra funktion	Display-meddelande	Förklaring
Timer		Den takmonterade klimatanläggningen aktiveras vid inställd tidpunkt.
		Den takmonterade klimatanläggningen stängs av vid inställd tidpunkt.
		Den takmonterade klimatanläggningen aktiveras och stängs av vid inställda tidpunkter.
Sleep		Den inställda temperaturen reduceras efter en timma med 1 °C och efter två timmar med 2 °C, för en behagligare sovtemperatur.
I feel		Fjärrkontrollen mäter rumstemperaturen och skickar värdet var 10:e minut till den takmonterade klimatanläggningen. Den takmonterade klimatanläggningen anpassar börtemperaturen till detta mätvärde. För detta måste fjärrkontrollen vara riktad mot IR-mottagaren (bild <b>2</b> 4, sida 3) på kontrollpanelen.



## 8 Före den första användningen

### Kontroller före idrifttagandet

Observera följande innan den takmonterade klimatanläggningen startas:

- Kontrollera att försörjningsspänningen och frekvensen stämmer överens med värdena i Tekniska data, se sida 290.
- Kontrollera att det inte finns några hinder i/framför luftinsugningsöppningen och luftmunstyckena. Alla ventilationsgaller måste vara fria för att den takmonterade klimatanläggningen ska kunna arbeta med maximal effekt.





#### **AKTA! Risk för skador!**

Stick inte in fingrarna eller några föremål i luftmunstyckena eller intagsgallret.

### Ställa klockan

- Ställa in aktuellt klockslag, se kapitel "Ställa klockan" på sidan 283.

### Ställa in fjärrkontroll

- Sätt i batterierna (se kapitel "Byta batterier i fjärrkontrollen" på sidan 282).
- ✓ Displayen visar alla symboler i 5 sekunder.
- Tryck under dessa 5 sekunder samtidigt på knapparna  och .
- ✓ Displayen visar standardmodellnumret.
- Tryck inom 3 sekunder samtidigt på knapparna **+** och **-** för att välja modellnummer:
  - FreshWell 3000: 02
  - FreshJet: 07
  - FreshLight: 11
- ✓ Displayen visar alla symboler i 5 sekunder.
- ✓ Fjärrkontrollen är redo att användas.

## 9 Använda den takmonterade klimatanläggningen

### 9.1 Grundläggande anvisningar för användning

Den takmonterade klimatanläggningen har tre driftlägen:

Driftläge	Kännetecken
Av	Den takmonterade klimatanläggningen är avstängd, fjärrkontrollen är inaktiv.
Standby	Den takmonterade klimatanläggningen är redo för drift och kan startas med fjärrkontrollen.
På	Den takmonterade klimatanläggningen klimatiserar innerutrymmet.

På **kontrollpanelen** kan du

- Slå på och stänga av den takmonterade klimatanläggningen samt ställa den i standby-läge
- Slå på och stänga av lysdioderna

Med **fjärrkontrollen** kan du

- Slå på den takmonterade klimatanläggningen från standby-läget och ställa den i standby igen.
- Slå på och stänga av lysdioderna
- Göra inställningar
- Välja extrafunktioner

## 9.2 Använda fjärrkontrollen

Du har två möjligheter att styra den takmonterade klimatanläggningen med fjärrkontrollen:

- Du kan skicka värdena direkt när du ställer in den takmonterade klimatanläggningen
- Du kan ställa in alla värden innan du skickar dem till den takmonterade klimatanläggningen

### Skicka värdena direkt vid inställning

Fjärrkontrollen **måste** vara riktad mot IR-mottagaren (bild **2** 4, sida 3) på kontrollpanelen.

När man har tryckt på en knapp skickas värdet direkt till den takmonterade klimatanläggningen. Den takmonterade klimatanläggningen kvitterar mottagningen av värdet med en hög ton.

### Först ställa in värden och sedan skicka dem till den takmonterade klimatanläggningen

Fjärrkontrollen **får inte** vara riktad mot IR-mottagaren (bild **2** 4, sida 3) på kontrollpanelen.

Ställ in önskade värden på fjärrkontrollen. När du har ställt in alla värden riktar du fjärrkontrollen mot IR-mottagaren på kontrollpanelen och trycker på knappen **SET**. Då skickas värdena till den takmonterade klimatanläggningen. Den takmonterade klimatanläggningen kvitterar mottagningen av värdet med en hög ton.

### Ställa endast fjärrkontrollen i standby-läge eller slå på den

I standby-läget visar fjärrkontrollens display endast klockan.

Om fjärrkontrollen inte är riktad mot IR-mottagaren (bild **2** 4, sida 3) på kontrollpanelen kan du slå på den eller ställa den i standby-läge utan att aktivera/avaktivera den takmonterade klimatanläggningen.

- Tryck på knappen **1**.

### 9.3 Information om bättre användning

Observera följande anvisningar för att optimera effekten på den takmonterade klimatanläggningen:

- Förbättra värmeisoleringen på fordonet genom att tätta spalter och hänga för reflekterande gardiner framför fönstren.
- Om fordonet har stått länge i solen: Kör först den takmonterade klimatanläggningen med öppna fönster i läget "Cirkulationsluft" (☸) eller läget "Vädning" (☸) innan du slår på läget "Kylning" (❄️).
- Öppna inte fönster och dörrar i onödan under läget "Kylning" (❄️) eller läget "Uppvärmning" (☀️).
- Välj passande temperatur och fläkeffekt.
- Rikta luftmunstyckena rätt.
- Se till att luftmunstycken och intagsgaller inte täcks över av tyg, papper eller andra material.

### 9.4 Slå på och stänga av den takmonterade klimatanläggningen



#### ANVISNING

Vid påslagning startar klimatiseringen med de sist inställda värdena.

#### På kontrollpanelen

Bilden visar hur den takmonterade klimatanläggningen kan slås på, stängas av eller ställas i standby-läge på kontrollpanelen. Tryck på knappen ①, enligt bilden:

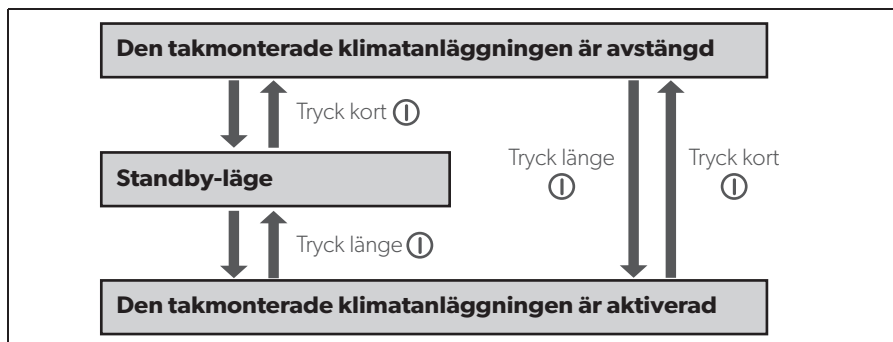

Exempel: Den takmonterade klimatanläggningen är i standby-läge. Den ska stängas av.

- Tryck kort på knappen .
- ✓ Den takmonterade klimatanläggningen är avstängd.

### Med fjärrkontrollen







#### ANVISNING

- För att kunna styra den takmonterade klimatanläggningen med fjärrkontrollen måste den takmonterade klimatanläggningen vara inställd på standby-läget.
- Med fjärrkontrollen kan du aktivera den takmonterade klimatanläggningen från standby-läget och ställa den i standby igen. För detta trycker du på knappen .

## 9.5 Välja driftläge



#### ANVISNING





- Innan driftläget "Vädring" () väljs måste de båda rullgardinerna öppnas helt.
- I driftläget "Vädring" () startar fläkten först när vädringsspjället (bild  1, sida 5) har öppnats. Detta kan dröja ett par minuter.
- När man slår på läget "Uppvärmning" () startar den takmonterade klimatanläggningen först efter cirka 30 sekunder. Under tiden blinkar status-lysdioden på kontrollpanelen medan kylkretsen vänds.

- Välj önskat driftläge med knappen **MODE**, se kapitel "Driftlägen" på sidan 271.
- ✓ Den takmonterade klimatanläggningen kvitterar mottagningen av värdet med en hög ton.
- ✓ Den takmonterade klimatanläggningen ställs på önskat driftläge.

## 9.6 Välja fläkteffekt manuellt

Fläktarna reglerar lufttillförseln.

I driftläget "Kylning" (❄️), "Uppvärmning" (☀️) och "Cirkulationsluft" (🌀) kan fläkteffekten väljas manuellt. I de övriga driftlägena styr den takmonterade klimatanläggningen fläkteffekten automatiskt.

Display-meddelande	Förklaring
	Låg effekt
	Mellaneffekt
	Hög effekt
	Högsta effekt
	Automatläget finns endast i driftlägena "Kylning" (❄️) och "Uppvärmning" (☀️).

- Välj önskad fläkteffekt med knappen 🌀.
- ✓ Den takmonterade klimatanläggningen kvitterar mottagningen av värdet med en hög ton.
- ✓ Fläkteffekten är inställd på nytt.

## 9.7 Ställa in temperaturen

I driftlägena "Automat" (A), "Kylning" (❄️), "Uppvärmning" (☀️) och "Avfuktning" (💧) kan du välja en temperatur mellan 16 °C och 31 °C.

- Välj önskad temperatur med knappen + eller -.
- ✓ Den takmonterade klimatanläggningen kvitterar mottagningen av värdet med en hög ton.
- ✓ Temperaturen är inställd i den takmonterade klimatanläggningen.

## 9.8 Ställa in luftmunstyckena

Lufttillförseln till innerutrymmet kan regleras med lägena på luftmunstyckena.

Luftmunstyckena kan regleras med ett skjutreglage (bild **5** 2, sida 5) så att luften kan riktas framåt, bakåt eller i båda riktningarna.

- ▶ Lås upp reglaget genom att vrida knappen på reglaget motsols.
- ▶ Skjut reglaget så att luften riktas i önskad riktning.
- ▶ Lås reglaget genom att vrida knappen medsols.

Lamellerna (bild **5** 1, sida 5) på det främre luftmunstycket kan vridas. På så sätt riktas luften i önskad riktning.

## 9.9 Programmera timern

Med timer-funktionen kan du ställa in en önskad tid för klimatiseringen. Du kan ställa in endast aktiveringstiden eller avstängningstiden eller båda tiderna.





### ANVISNING



Om ingen knapp trycks in inom 15 sekunder återgår fjärrkontrollen till utgångsläget.

- ▶ Välj driftläge och önskade värden (t.ex. temperatur) innan du ställer in timern.





### Ställa in aktiveringstiden

- ▶ Tryck på knappen  en gång.
- ✓ Symbolen **ON** () blinkar på fjärrkontrollens display.
- ▶ Ställ in tiden med knappen **+** eller **-** när den takmonterade klimatanläggningen ska slås på.
- ▶ Tryck på knappen **SET**, för att skicka värdet till den takmonterade klimatanläggningen.
- ✓ Aktiveringstiden är inställd för den takmonterade klimatanläggningen. Den takmonterade klimatanläggningen startar på inställd tid med valt driftläge.
- ▶ Ställ den takmonterade klimatanläggningen på standby-läge.

### Ställa in avstängningstiden

- Tryck på knappen  två gånger.
- ✓ Symbolen **OFF**  blinkar på fjärrkontrollens display.
- Ställ in tiden med knappen **+** eller **-** när den takmonterade klimatanläggningen ska stängas av.
- Tryck på knappen **SET**, för att skicka värdet till den takmonterade klimatanläggningen.
- ✓ Avstängningstiden är inställd för den takmonterade klimatanläggningen. Den takmonterade klimatanläggningen kör till den inställda tiden med valt driftläge.

### Ställa in aktiveringstid och avstängningstid

- Tryck på knappen  tre gånger.
- ✓ Symbolen **ON**  blinkar på fjärrkontrollens display. Symbolen **OFF**  visas.
- Ställ in tiden med knappen **+** eller **-** när den takmonterade klimatanläggningen ska slås på.
- Tryck på knappen  igen.
- ✓ Symbolen **OFF**  blinkar på fjärrkontrollens display.
- Ställ in tiden med knappen **+** eller **-** när den takmonterade klimatanläggningen ska stängas av.
- Tryck på knappen **SET**, för att skicka värdet till den takmonterade klimatanläggningen.
- ✓ Aktiveringstid och avstängningstid är inställd för den takmonterade klimatanläggningen. Den takmonterade klimatanläggningen startar på den inställda tiden med valt driftläge och kör till den andra inställda tiden.
- Ställ den takmonterade klimatanläggningen på standby-läge.



## Ta bort timer-programmering

Om du har programmerat timern, kan du ta bort den på följande sätt:

- ▶ Tryck på knappen  fem gånger.
- ✓ Symbolen för timern slocknar.
- ✓ Programmeringen är borttagen.



## 9.10 Aktivera sleep-funktionen



### ANVISNING

Sleep-funktionen är avaktiverad i läget "Cirkulationsluft" (.

När sleep-funktionen är aktiverad ändras den inställda temperaturen efter en timme med 1 °C och efter två timmar med 2 °C, för en behagligare sovtemperatur.

- ▶ Ställ in önskad temperatur (se kapitel "Ställa in temperaturen" på sidan 278).
- ▶ Tryck på knappen .
- ✓ Symbolen  visas på displayen.  
Sleep-funktionen är aktiverad.
- ▶ Tryck en gång till på knappen  för att avaktivera sleep-funktionen.





### ANVISNING

Sleep-funktionen avaktiveras när du trycker på knappen **MODE**.

## 9.11 Ställa in extrafunktionen "I feel"

I denna funktion mäter fjärrkontrollen rumstemperaturen och skickar värdet var 10:e minut till den takmonterade klimatanläggningen. Den takmonterade klimatanläggningen anpassar börtemperaturen till detta mätvärde. Funktionen "I feel" är endast aktiv när temperaturen ligger mellan +18 °C och +29 °C.

- ▶ Tryck på knappen .
- ✓ Symbolen  visas på displayen.  
Funktionen "I feel" är aktiverad.
- ▶ Lägg fjärrkontrollen så att den pekar mot IR-mottagaren (bild **2** {66}4, {67} sida 3) på kontrollpanelen. Annars kan inte värdena skickas till den takmonterade klimatanläggningen.

**ANVISNING**

Fjärrkontrollen ska inte befinna sig på en plats i rummet som är mycket varmare eller kallare än den genomsnittliga rumstemperaturen. Den får t.ex. inte ligga i solen eller framför den takmonterade klimatanläggningen.

Om temperaturen stiger över +29 °C eller faller under +18 °C avaktiveras funktionen "I feel".

- ✓ Symbolen  blinkar tre gånger på displayen och stängs sedan av.

## 9.12 Använda lysdioderna



**ANVISNING**

Knappen  på fjärrkontrollen är aktiv även om fjärrkontrollen är avstängd.

### Slå på/stänga av ljuset på kontrollpanelen

- Tryck kort på knappen  för att slå på/stänga av lamporna.

### Slå på/stänga av lysdioderna på fjärrkontrollen

- Tryck på knappen  för att slå på/stänga av lamporna.
- ✓ Symbolen  visas på displayen när ljuset är **på**.

## 9.13 Byta batterier i fjärrkontrollen

Byt batterier när symbolen  visas på displayen.

Batterifacket sitter på fjärrkontrollens baksida.

- Tryck lätt på batterifackets lock och skjut det i pilens riktning.
- Sätt in de nya batterierna (2 x typ AAA) i fjärrkontrollen enligt markeringarna i batterifacket.
- Stäng batterifackets lock.

**Skydda miljön!**

Varken laddningsbara batterier eller andra batterier hör hemma i hushållsoporna.

Lämna dina förbrukade eller defekta (laddningsbara) batterier till återförsäljaren eller till ett insamlingsställe.

## 9.14 Ställa klockan

För timerprogrammeringen måste aktuell tid stämma på fjärrkontrollen. Tiden visas på fjärrkontrollens display.

Genomför följande steg för att ställa in klockan:



### ANVISNING

Om ingen knapp trycks in på fjärrkontrollen under ca 10 sekunder när klockan ställs in, återgår fjärrkontrollen till utgångsläget.

- ▶ Tryck på knappen  (lång tryckning) för att aktivera inställningsläget för klockan.
- ✓ Tiden blinkar på fjärrkontrollens display.
- ▶ Ställ in klockan med knapp **+** eller **-**.  
Tryck på knappen **+** eller **-** längre än 2 s för att ställa fram eller tillbaka tiden snabbare.
- ▶ Tryck på knappen **SET** för att bekräfta inställningen av klockan.

## 9.15 Använda rullgardinerna



### OBSERVERA! Risk för skador!

När fordonet står i solen får inte mörkläggningsrullgardinen vara helt stängd. Risk för värmeansamling. För att undvika materialskador måste en tredjedel av mörkläggningsrullgardinen vara öppen.

Sol- och ljusinstrålningen i fordonet kan regleras med båda rullgardinerna.

- ▶ Reglera båda rullgardinerna manuellt (bild , sida 6).

## 10 Rengöra den takmonterade klimatanläggningen



### **OBSERVERA! Risk för skador!**

- Använd inte högtryckstvätt för att rengöra den takmonterade klimatanläggningen. Den takmonterade klimatanläggningen kan skadas om det kommer in vatten i den.
- Använd inga vassa eller hårda föremål för rengöring, använd inga frätande rengöringsmedel; den takmonterade klimatanläggningen och fönstret kan skadas.
- Använd endast vatten och ett mildt rengöringsmedel för att rengöra den takmonterade klimatanläggningen. Använd aldrig bensin, diesel eller lösningsmedel.
- Använd endast rengöringsmedel som rekommenderas av tillverkaren för att rengöra fönstret.
  - Acrylglas-polityr (artikelnr 9104100242),
  - Special-polerduk (artikelnr 9104100243) och
  - Acrylglas-rengöring (artikelnr 9104100244)



### **ANVISNING**

Vid starkt solsken kan takfönstret bli grumligt. Den blir transparent igen när den svalnar.

- Rengör den takmonterade klimatanläggningens hölje och luftenheten då och då med en fuktig trasa.
- Ta regelbundet bort löv och smuts från ventilationsöppningarna (bild **7** 1, sida 6) på den takmonterade klimatanläggningen. Se till att lamellerna på den takmonterade klimatanläggningen inte skadas.
- Rengör fjärrkontrollen då och då försiktigt med en fuktig trasa. För displayen kan man använda en glasögonduk.
- Rengör rullgardinerna med mild tvållösning och mycket vatten.

## 11 Underhålla den takmonterade klimatanläggningen



### VARNING!

Annat underhåll än det som beskrivs här får endast genomföras av härför utbildad personal, som är förtrogen med riskerna vid hantering av kylmedium och klimatanläggningen och känner till de gällande föreskrifterna. Icke fackmässiga underhållsarbeten kan leda till att allvarliga faror uppstår.

Intervall	Kontroll/underhåll
Regelbunden	<p>Kontrollera kondensvattenutlopp:</p> <ul style="list-style-type: none"> <li>➤ Kontrollera då och då att kondensvattenutloppen (bild <b>8</b> 1, sida 6) på den takmonterade klimatanläggningens sidor inte är tilltäppta och att kondensvattnet kan avledas.</li> </ul>
Regelbunden	<p>Rengör filtren på båda sidor om luftutströmningenshet (bild <b>9</b>, sida 7):</p> <ul style="list-style-type: none"> <li>➤ Ta bort filterkåpan (<b>1</b>) för hand.</li> <li>➤ Ta ut filtret (<b>2</b>).</li> <li>➤ Rengör filtret (<b>2</b>) med en tvättmedelslösning och låt det torka.</li> <li>➤ Sätt in det torra filtret (<b>2</b>).</li> <li>➤ Sätt fast filterkåpan (<b>1</b>).</li> </ul>
Årligen	<p>Kontrollera profiltätningar</p> <ul style="list-style-type: none"> <li>➤ Kontrollera profiltätningen mellan den takmonterade klimatanläggningen och fordonstaket med avseende på sprickor och andra skador.</li> </ul>
Årligen	<p>Underhåll värmeväxlaren:</p> <ul style="list-style-type: none"> <li>➤ Underhåll värmeväxlaren till den takmonterade klimatanläggningen på en auktoriserad verkstad.</li> </ul>
Årligen	<p>Byt ut filtret med aktivt kol (bild <b>10</b>, sida 7):</p> <ul style="list-style-type: none"> <li>➤ Ta bort filterkåpan (<b>1</b>) manuellt.</li> <li>➤ Ta ut filtret (<b>2</b>).</li> <li>➤ Ta bort filtret med aktivt kol (<b>3</b>).</li> <li>➤ Rengör filtret (<b>2</b>) med en tvättmedelslösning och låt det torka.</li> <li>➤ Sätt in ett nytt filter med aktivt kol.</li> <li>➤ Sätt in det torra filtret (<b>2</b>).</li> <li>➤ Sätt fast filterkåpan (<b>1</b>).</li> </ul>

## 12 Åtgärder vid störningar

Fel	Orsak	Åtgärd
Den takmonterade klimatanläggningen stängs av om och om igen.	Frostgivaren har aktiverats.	För låg utetemperatur, eller alla luftmunstycken stängda
Ingen kyleffekt	Den takmonterade klimatanläggningen har inte ställts in på kylning.	➤ Ställ in den takmonterade klimatanläggningen på kylning.
	Omgivningstemperaturen högre än 52°C.	Den takmonterade klimatanläggningen är avsedd för en omgivningstemperatur på upp till 52°C.
	Den inställda temperaturen är högre än rumstemperaturen.	➤ Välj en lägre temperatur.
	Omgivningstemperaturen lägre än 16°C.	Den takmonterade klimatanläggningen är bara avsedd för en omgivningstemperatur från 16°C.
	En temperaturgivare är defekt. Förångarfläkten skadad. Kondensorfläkten skadad.	➤ Kontakta en auktoriserad verkstad.
Ingen värmeeffekt	Omgivningstemperaturen är högre än 30°C.	➤ Använd endast värmefunktionen på den takmonterade klimatanläggningen vid en omgivningstemperatur under 30°C.
	Omgivningstemperaturen ligger under 2°C.	Värmefunktionen på den takmonterade klimatanläggningen är bara avsedd för en omgivningstemperatur från 2°C.
	Den inställda temperaturen är högre än 30°C.	➤ Välj en lägre temperatur.
	Den takmonterade klimatanläggningen har inte ställts in på uppvärmning.	➤ Ställ in den takmonterade klimatanläggningen på uppvärmning.
	En temperaturgivare är defekt.	➤ Kontakta en auktoriserad verkstad.

Fel	Orsak	Åtgärd
Dåligt luftflöde	Luftinsug tilltäppt.	➤ Ta bort löv och smuts från ventilationslamellerna på den takmonterade klimatanläggningen.
	Fläkten är defekt.	➤ Kontakta en auktoriserad verkstad.
Det kommer in vatten i fordonet.	Utloppsöppningarna för kondensvatten är tilltäppta.	➤ Rengör utloppsöppningarna för kondensvatten.
	Tätningarna skadade.	➤ Kontakta en auktoriserad verkstad.
Den takmonterade klimatanläggningen startar inte	Det finns ingen försörjningsspänning (230 V~).	➤ Kontrollera strömförsörjningen.
	För låg spänning (under 200 V~). Spänningsomvandlaren defekt.	➤ Kontakta en auktoriserad verkstad.
	En temperaturgivare är defekt.	
	För lågt värde på säkringar till strömförsörjningen.	➤ Kontrollera säkringarna.
Den takmonterade klimatanläggningen stängs inte av	En temperaturgivare är defekt.	➤ Kontakta en auktoriserad verkstad.
	För lågt värde på säkringar till strömförsörjningen.	➤ Kontrollera säkringarna.

## 13 Garanti

Den lagstaddade garantitiden gäller. Om produkten är defekt: kontakta en servicepartner i ditt land (adresser, se bruksanvisningens baksida).

Våra specialister står gärna till förfogande och förklarar hur garantiärenden behandlas.

## 14 Avfallshantering

### Föreskrifter för miljöskydd och korrekt avfallshantering

Alla organisationer måste använda sig av flertalet åtgärder för identifiering, utvärdering och kontroll av åverkan på miljön (vid tillverkning, service, på produkten, etc.).

För att åtgärderna ska kunna följas måste följande faktorer observeras:

- Användning av råvaror och naturresurser
- Utsläpp
- Läckande vätskor
- Avfallshantering och återvinning
- Markföroreningar

För att minimera åverkan på miljön fastställer tillverkaren flertalet krav som måste följas under apparatens livslängd.

- Allt förpackningsmaterial måste avfallshanteras enligt nationella föreskrifter (helst återanvändas).
- Alla produktkomponenter måste avfallshanteras enligt nationella föreskrifter (helst återanvändas).
- Produkten måste lämnas in till en auktoriserad återvinningsstation för avfallshantering, så att alla komponenter som kan återvinnas återanvänds och så att resterande material avfallshanteras på ett korrekt sätt.
- Kontrollera under installationen att utrymmet har tillräcklig ventilation så att luften inte står stilla. Det kan vara skadligt för hälsan.
- Se till vid drift och underhåll att alla skadliga produkter avfallshanteras korrekt (olja, fett, osv.).
- Håll bullret på en låg nivå för att inte störa din omgivning.



Mer information för korrekt demontering och avfallshantering av våra produkter hittar du i återvinningsanvisningar på [www.dometic.com](http://www.dometic.com).

- Lämna om möjligt förpackningsmaterialet till återvinning.
- Se till att inte skada kylkretsarna vid drift, reparationer och underhåll så att inte kylmedel läcker ut. Det verkar som växthusgas och skadar miljön.



När produkten slutgiltigt tas ur bruk: informera dig om gällande bestämmelser hos närmaste återvinningscentral eller hos återförsäljaren.

- Avfallshantera produkten enligt gällande föreskrifter hos en auktoriserad återvinningsstation.



### **Skydda miljön!**

Varken laddningsbara batterier eller andra batterier hör hemma i hushållssoporna.

Lämna dina förbrukade eller defekta (laddningsbara) batterier till återförsäljaren eller till ett insamlingsställe.

# 15 Tekniska data

	<b>Dometic FreshLight</b>	
	<b>1600</b>	<b>2200</b>
Artikel-nr:	9102900207	9102900165
Kyleffekt enligt ISO 5151:	1500 W	2050 W
Värmeeffekt:	max. 2050 W	max. 2700 W
Nominell ingångsspänning:	230 V~ / 50 Hz	
Strömbehov vid kylning:	2,7 A	4,1 A
Säkringskrav:	3 A	5 A
Strömbehov vid uppvärmning:	3,5 A	5,2 A
Säkringskrav:	4 A	6 A
Omgivningstemperatur:	0 °C till +52 °C	
Kylmedium:	R-407c	
Mängd kylvätska:	0,41 kg	0,56 kg
Motsvarande CO <sub>2</sub> :	0,7273 t	0,9934 t
Global uppvärmningspotential (GWP):	1774	
Fläktar:	4 fläktsteg 1 automatläge	
Skyddsklass:	IP X4	
Max. innervolym på fordonet (med isolerade väggar):	20 m <sup>3</sup>	25 m <sup>3</sup>
Mått L x B x H (mm):	1105 x 758 x 210 (höjd över fordonets tak)	

	<b>Dometic FreshLight</b>	
	<b>1600</b>	<b>2200</b>
Vikt:	ca 40 kg	ca 42 kg
Provning/certifikat:		

Innehåller fluorerade växthusgaser

Hermetiskt sluten utrustning

**Les bruksanvisningen nøye før du tar i bruk apparatet, og ta vare på den. Hvis produktet selges videre, må du sørge for å gi bruksanvisningen videre også.**

## Innholdsfortegnelse

<b>1</b>	<b>Symbolforklaringer</b> .....	293
<b>2</b>	<b>Sikkerhetsregler</b> .....	294
2.1	Grunnleggende sikkerhet .....	294
2.2	Sikkerhet ved bruk av apparatet .....	295
<b>3</b>	<b>Målgruppen for denne veiledningen</b> .....	296
<b>4</b>	<b>Leveringsomfang</b> .....	296
<b>5</b>	<b>Tilbehør</b> .....	296
<b>6</b>	<b>Tiltenkt bruk</b> .....	297
<b>7</b>	<b>Teknisk beskrivelse</b> .....	297
7.1	Komponenter .....	298
7.2	Betjeningspanel .....	299
7.3	Fjernkontroll .....	300
7.4	Klimamodi .....	302
7.5	Tilleggsfunksjoner .....	303
<b>8</b>	<b>Før første gangs bruk</b> .....	303
<b>9</b>	<b>Betjene takklimaenlegget</b> .....	304
9.1	Grunnleggende betjeningsanvisninger .....	304
9.2	Bruke fjernkontrollen .....	305
9.3	Råd om bedre bruk .....	306
9.4	Slå takklimaenlegget av og på .....	306
9.5	Velge klimamodus .....	307
9.6	Velge viftehastighet manuelt .....	308
9.7	Stille inn temperatur .....	308
9.8	Stille inn luftdysene .....	309
9.9	Programmere timeren .....	309
9.10	Aktivere Sleep-funksjonen .....	311
9.11	Stille inn tilleggsfunksjonen «I feel» .....	311
9.12	Betjene lampene .....	312
9.13	Bytte batterier i fjernkontrollen .....	312

9.14	Stille inn klokkeslett . . . . .	313
9.15	Bruk av rullegardiner . . . . .	313
<b>10</b>	<b>Rengjøring av takklimaanlegget</b> . . . . .	<b>314</b>
<b>11</b>	<b>Vedlikehold av takklimaanlegget</b> . . . . .	<b>315</b>
<b>12</b>	<b>Utbedre feil</b> . . . . .	<b>316</b>
<b>13</b>	<b>Garanti</b> . . . . .	<b>317</b>
<b>14</b>	<b>Avhending</b> . . . . .	<b>317</b>
<b>15</b>	<b>Tekniske spesifikasjoner</b> . . . . .	<b>319</b>

## 1 Symbolforklaringer



### **ADVARSEL!**

**Sikkerhetsregel:** Hvis man ikke overholder denne regelen, kan det føre til død eller alvorlig skade.



### **FORSIKTIG!**

**Sikkerhetsregel:** Hvis man ikke overholder denne regelen, kan det føre til personskader.



### **PASS PÅ!**

Hvis man ikke overholder denne regelen, kan det føre til materielle skader og skade funksjonen til produktet.



### **MERK**

Utfyllende informasjon om bruk av produktet.

## 2 Sikkerhetsregler

Produsenten tar i følgende tilfeller intet ansvar for skader:

- Skader på produktet på grunn av mekanisk påvirkning og overspenninger
- Endringer på produktet uten at det er gitt uttrykkelig godkjenning av produsenten
- Bruk til andre formål enn det som er beskrevet i veiledningen

Produsenten tar ikke ansvar for eventuelle følgeskader, særlig ikke for følgeskader som kan oppstå ved svikt i takklimaanelaget.

Overhold følgende grunnleggende sikkerhetsregler ved bruk av elektriske apparater for å beskytte mot:

- Elektrisk støt
- Brannfare
- Skader

### 2.1 Grunnleggende sikkerhet



#### ADVARSEL!

- **Elektriske apparater er ikke beregnet for barn!**  
Barn er ikke i stand til å bedømme farer forbundet med elektriske apparater. La ikke barn bruke elektriske apparater uten tilsyn.
- Personer (inklusive barn) som på grunn av sine fysiske, sensoriske eller mentale ferdigheter eller på grunn av sin uerfarenhet eller manglende kjennskap ikke er i stand til å bruke produktet på en sikker måte, må ikke bruke dette produktet uten oppsyn eller anvisning fra en ansvarlig person.
- Bruk apparatet kun til det det er beregnet for.
- Ikke foreta endringer eller ombygging av apparatet!
- Installasjon, vedlikehold og reparasjon av takklimaanelaget må kun utføres av fagfolk som kjenner til farene og gjeldende forskrifter. Feil reparasjoner kan føre til betydelige skader. Ved behov for reparasjon kontakter du servicestedene i ditt land (adresse på baksiden).
- Plasser ikke takklimaanelaget i nærheten av lettantennelige væsker eller i lukkede rom.
- Påse at brennbare gjenstander ikke lagres eller monteres i nærheten av luftuttakene. Avstanden må være minst 50 cm.

- Ikke grip inn i lufteåpningene, og ikke før fremmedlegemer inn i takklima-anlegget.
- I tilfelle brann må man **ikke** løsne det øvre dekslet på takklima-anlegget, og bruk kun lovlige slukkemidler. Ikke bruk vann til slukking.

**PASS PÅ!**

- Hvis bobilen har påbygd takklima-anlegg, må du under ingen omstendighet kjøre bilen i vaskemaskin.
- Spør kjøretøyprodusenten om det på grunn av høyden på enheten (påbyggingshøyde 210 mm) er nødvendig å endre godkjenningen (iht. § 19 StVZO) og registreringene av kjøretøyets høyde i vognkortet.
- Hvis det oppstår feil i takklima-anleggets kjølemiddelkretsløp, må takklima-anlegget kontrolleres av fagfolk og settes forskriftsmessig i stand. Kjølemiddelet må under ingen omstendighet etterlates i friluft.

## 2.2 Sikkerhet ved bruk av apparatet

**ADVARSEL!**

- Ved arbeid på apparatet må man alltid avbryte strømforsyningen.

**PASS PÅ!**

- Ikke bruk takklima-anlegget i temperaturer under 0 °C. Ellers er det fare for skader på grunn av at kondensvannet fryser.
- Takklima-anlegget er ikke egnet for bruk i jordbruks- og anleggsmaskiner.
- Bruk apparatet kun når kapslingen og ledningene er uskadd.

### 3 Målgruppen for denne veiledningen

Denne bruksanvisningen henvender seg til brukere av takklimaenlegget.

## 4 Leveringsomfang

### FreshLight 1600

Betegnelse	Artikkelnummer
Takklimaenlegg Dometic FreshLight 1600	9102900207
Montasjeveiledning	
Bruksanvisning	

### FreshLight 2200

Betegnelse	Artikkelnummer
Takklimaenlegg Dometic FreshLight 2200	9102900165
Montasjeveiledning	
Bruksanvisning	

## 5 Tilbehør

Fås som tilbehør (ikke inkludert i leveransen):

Betegnelse	Artikkelnummer
DC-utvidelsessett DC-Kit 2	9100300001
DC-utvidelsessett DC-Kit 3	9100300002
DC-utvidelsessett DC-Kit 5	9100300073



#### MERK

Med et DC-utvidelsessett (tilbehør) kan takklimaenlegget Dometic FreshLight utvides for drift i kjøremodus.



## 6 Tiltenkt bruk

Takklimaanlegget Dometic FreshLight med integrert takvindu kan klimatisere bobiler og campingvogner innvendig med kjølig eller varm luft.

Takklimaanlegget er **ikke** egnet for installasjon i anleggsmaskiner, jordbruksmaskiner eller lignende anleggsutstyr. Ved for kraftig vibrasjon er ikke forskriftsmessig funksjon lenger garantert.

Funksjonsevnen til takklimaanlegget er garantert ved temperaturer opp til 52 °C.

**Ikke** bruk takklimaanlegget i klimamodusen «Oppvarming» ved romtemperaturer på over 30 °C.

Det anbefales varmdrift ved utetemperaturer på over +2 °C.

## 7 Teknisk beskrivelse

Takklimaanlegget med integrert vindu forsyner kjøretøyet innvendig med kjølig eller varm, avfuktet luft uten støv og smuss. Brukt luft kan suges ut av det innvendige rommet med en vifte.

To dimmbare lysdiodelamper integrert i luftavtrekksenheten gir et behagelig lys.

Takvinduet har to rullegardiner: Blendingsgardinen slipper ikke lys gjennom, solnettet beskytter mot direkte solstråler.

Takklimaanlegget styres med fjernkontrollen.



### MERK

Takklimaanlegget kan senke eller øke temperaturen inne i kjøretøyet til en innstilt verdi. Temperaturen som skal oppnås ved kjøling, avhenger av kjøretøytypen, omgivelsestemperaturen og kuldeeffekten i takklimaanlegget. Under en utetemperatur på 16 °C kjøler ikke takklimaanlegget lenger ned. I slike tilfeller må du kun bruke klimamodusen «Omluft».

Med synkende utetemperatur reduseres takklimaanlegget varmeeffekt. Det anbefales kun varmdrift ved utetemperaturer på over +2 °C.

## 7.1 Komponenter

Takklimateanleggets kuldekreisløp består av fem hovedkomponenter (fig. **1**, side 3):



- **Kompressor (1)**  
Kompressoren suger til seg kjølemiddelet R407c og komprimerer det. Dermed økes trykket og også temperaturen til kjølemiddelet.
- **Kondensator (2)**  
Den innebygde kondensatoren fungerer som en kjøle- hhv. varmeveksler. Luften som strømmer forbi tar opp varme, den varme kjølemiddelgassen avkjøles og blir flytende.
- **Fordamper (3)**  
Fordamperen avkjøler luften som strømmer forbi og avfukter den. Kjølemiddelet tar opp varme og fordamper.
- **Vifte (4)**  
Den avkjølte luften fordeles inne i kjøretøyet gjennom viften via en luftutslippsenhet.
- **Magnetventil (5)**  
Det er mulig å snu kuldekreisløpet med magnetventilen og varme opp den tilførte luften.

Oversikt over alle enheter: fig. **11**, side 8.

## 7.2 Betjeningspanel

Betjeningspanelet befinner seg på luftutslippsenheten til takklimaenlegget (fig. **2**, side 3).







Det inneholder følgende betjenings- og indikerings-elementer:

Nr.	Forklaring
1	Status-LED
	Lyser ikke: Takklimaenlegget er slått av.
	Lyser oransje: Takklimaenlegget er i standby-modus
	Lyser grønt: Takklimaenlegget er slått på.
	Blinker grønt: Takklimaenlegget skifter til klimamodusen «Oppvarming» (☀️) eller er i ferd med å defrosteres.
	Lyser rødt: Kun når anlegget også er koblet til 12 VDC: Tilførsels-spennning på 230 V~ er ikke tilgjengelig.
	Blinker langsomt rødt: Funksjonsfeil på den innvendige temperatursensoren E1
	Blinker rødt: Funksjonsfeil på den utvendige temperatursensoren E2
	Blinker raskt rødt: Funksjonsfeil på den utvendige temperatursensoren E3
2	Knapp  Slår takklimaenlegget på, av eller til stand-by-modus Langt trykk på knappen slår på automatisk modus.
3	Knapp  Slår lyset på eller av Er kun aktiv når takklimaenlegget er slått på eller i standby-modus.
4	IR-mottaker for fjernkontrollen





## 7.3 Fjernkontroll

Alle innstillinger på apparatet (f. eks. temperaturinnstilling, timerprogrammering osv.) overføres til takklimaenlegget via fjernkontrollen.

Følgende betjenings- og indikeringslementer er tilgjengelige på fjernkontrollen (fig. **3**, side 4):









Nr.	Forklaring
1	<p><b>Digitaldisplay:</b></p> <p>Indikerer følgende:</p> <ul style="list-style-type: none"> <li>• Klokkeslett</li> <li>• Ønsket romtemperatur (settpunkt) i °C eller °F</li> <li>• Faktisk romtemperatur</li> <li>• Klimamodus</li> <li>• Viftehastighet</li> <li>• Symboler for aktive tilleggsfunksjoner</li> <li>• Batteristatus</li> </ul>
2	<p>Knapp :</p> <p>Slå klimaenlegg og fjernkontroll på eller sette dem i standby-modus</p>
3	<p>Knapp :</p> <p>Velge viftehastighet</p>
4	<p>Knapp <b>MODUS</b>:</p> <p>Velge klimamodus</p>
5	<p>Knapp :</p> <p>Aktivere Sleep-funksjonen. Med Sleep-funksjonen reguleres settverdien automatisk for å sikre en behagelig sovetemperatur.</p>
6	<p>Knapp :</p> <p>Trykk én gang: Viser aktuell temperatur innvendig (symbol  vises).</p> <p>Nytt trykk: Viser innstilt temperatur.</p>
7	<p>Knapp :</p> <p>Aktivere «I feel»-funksjonen. Med «I feel»-funksjonen justeres innstilt temperatur hvert 10. minutt til den temperaturen som fjernkontrollen måler.</p>
8	<p>Knapp <b>°C/°F</b>:</p> <p>Veksle mellom temperaturenhetene Celsius (°C) og Fahrenheit (°F)</p>
9	<p>Knapp :</p> <p>Programmere timer og stille inn klokkeslett</p>

**Nr. Forklaring**

- 
- 10 Knapp **SET**:  
Bekreft og lagre opplysninger
- 
- 11 Knapp :  
Slå på eller av lys på takklimaanlegget  
Knappen  fungerer også når fjernkontrollen er slått av.
- 
- 12 Knapp **+**:  
Øke verdien
- 
- 13 Knapp **-**:  
Redusere verdien
- 
- 14 Symbol  (batterier tomme)  
Vises når batteriene i fjernkontrollen er tomme. Bytt i så fall batterier, se kapittel «Bytte batterier i fjernkontrollen» på side 312.
- 
- 15 Symbol  (sende verdier)  
Vises kort når fjernkontrollen sender verdier til takklimaanlegget.
-





## 7.4 Klimamodi

Takklimaanlegget har følgende klimamodi:

Klimamodus	Display-melding	Forklaring
Automatikk	<b>A</b>	Du bestemmer temperaturen, takklimaanlegget kjøler ned eller varmer opp kjøretøyet innvendig til denne temperaturen og regulerer nødvendig vifteeffekt. I denne modusen er knappen  deaktivert.
Kjøle		Du bestemmer temperatur og vifteeffekt, takklimaanlegget kjøler ned kjøretøyet innvendig til denne temperaturen.
Varme		Du bestemmer temperatur og vifteeffekt, takklimaanlegget varmer opp kjøretøyet innvendig til denne temperaturen.
Omluft		Du bestemmer viftetrinn, takklimaanlegget blåser kald luft (avkjølt omluft) inn i kjøretøyet innvendig.
Lufte ut		Takklimaanlegget lufte ut det innvendige rommet ved at viften trekker ut den brukte luften. Til dette åpnes lufoteluken. I denne modusen er knappen  deaktivert.
Luftavfuking		Du bestemmer temperaturen, takklimaanlegget kjøler ned eller varmer opp kjøretøyet innvendig til denne temperaturen, regulerer nødvendig vifteeffekt og avfukter kjøretøyet innvendig (omluftsdrift). I denne modusen er knappen  deaktivert.

## 7.5 Tilleggsfunksjoner

Takklimaanlegget har følgende betjeningslementer:

Tilleggsfunksjon	Display-melding	Forklaring
Timer		Takklimaanlegget slås på til et innstilt tidspunkt.
		Takklimaanlegget slås av til et innstilt tidspunkt.
		Takklimaanlegget slås på og av igjen til innstilte tidspunkter.
Sleep		Innstilt temperatur senkes etter en time med 1 °C og etter to timer med 2 °C for å sikre en behagelig sovetemperatur.
I feel		Fjernkontrollen måler romtemperaturen og overfører måleverdien til takklimaanlegget hvert 10. minutt. Takklimaanlegget tilpasser innstilt temperatur til denne måleverdien. Da må fjernkontrollen peke mot IR-mottakeren (fig. 2 4, side 3) på betjeningspanelet.

## 8 Før første gangs bruk

### Kontroll før igangsetting

Før du slår på takklimaanlegget, må du passe på følgende:

- ▶ Kontroller at tilførselsspenningen og -frekvensen samsvarer med verdiene under Tekniske data, se side 319.
- ▶ Forsikre deg om at både luftinnsugingsåpningen og luftedysene er åpne. Alle luftegittere må alltid være åpne for å garantere at takklimaanlegget yter optimalt.





#### **FORSIKTIG! Fare for personskader!**

Ikke stikk fingre eller gjenstander inn i luftdysene eller innsugingsgitteret.

### Stille inn klokkeslett

- ▶ Stille inn aktuelt klokkeslett: se kapittel «Stille inn klokkeslett» på side 313.

## Stille inn fjernkontroll

- Sett inn batteriene (se kapittel «Bytte batterier i fjernkontrollen» på side 312).
- ✓ Displayet viser alle symbolene i 5 sekunder.
- I løpet av disse 5 sekundene trykker du samtidig på knappene  og .
- ✓ Displayet viser standard-modellnummer.
- Trykk samtidig på knappene **+** og **-** innen 3 sekunder for å velge modellnummer:
  - FreshWell 3000: 02
  - FreshJet: 07
  - FreshLight: 11
- ✓ Displayet viser alle symbolene i 5 sekunder.
- ✓ Fjernkontrollen er driftsklar.

# 9 Betjene takklimaanellegget

## 9.1 Grunnleggende betjeningsanvisninger

Takklimaanellegget har tre driftsmåter:

Driftsmåte	Egenskaper
Av	Takklimaanellegget er slått av, fjernkontrollen er inaktiv.
Stand-by	Takklimaanellegget er klart til bruk og kan slås på med fjernkontrollen.
På	Takklimaanellegget klimatiserer kjøretøyet innvendig.

På **betjeningspanelet** kan du

- Slå av og på takklimaanellegget og koble om til standby-modus
- Slå lyset av og på

Med **fjernkontrollen** kan du

- Slå på takklimaanellegget fra standby-modus og koble det tilbake til standby-modus igjen.
- Slå lyset av og på
- Foreta innstillinger
- Velge tilleggsfunksjoner



## 9.2 Bruke fjernkontrollen

Du har to muligheter til å styre takklimaenlegget med fjernkontrollen:

- Du kan sende verdier direkte til takklimaenlegget under innstilling
- Du kan først fastsette alle verdiene på fjernkontrollen og deretter sende dem samlet til takklimaenlegget

### Sende verdier direkte under innstilling

Under betjening **må** fjernkontrollen være rettet mot IR-mottakeren (fig. **2** 4, side 3) på betjeningspanelet.

Når du har trykket på en tast, sendes verdien direkte til takklimaenlegget. Takklimaenlegget kvitterer mottak av data med en høy signallyd.

### Først fastsette verdier og deretter sende dem samlet til takklimaenlegget

Under betjening **må ikke** fjernkontrollen være rettet mot IR-mottakeren (fig. **2** 4, side 3) på betjeningspanelet.

Fastsett ønskede verdier på fjernkontrollen. Når du har foretatt alle innstillinger, retter du fjernkontrollen mot IR-mottakeren på betjeningspanelet, trykk på tasten **SET**. Da sendes dataene på nytt til takklimaenlegget. Takklimaenlegget kvitterer mottak av data med en høy signallyd.

### Koble kun fjernkontrollen til standby-modus eller slå den på

I stand-by viser displayet på fjernkontrollen kun klokkeslettet.

Når fjernkontrollen ikke er rettet mot IR-mottakeren (fig. **2** 4, side 3) på betjeningspanelet, kan du koble fjernkontrollen over i standby-modus separat fra takklimaenlegget, eller slå den på:

- Trykk på tasten **ⓘ**.

### 9.3 Råd om bedre bruk

Hvis du følger disse anvisningene, optimaliserer du takklimaenleggets funksjonsmåte:

- Forbedre varmeisolasjonen i kjøretøyet ved å tette åpninger og dekke til vinduene med reflekterende rullegardiner eller gardiner.
- Når kjøretøyet har vært utsatt for solstråling over lengre tid: Kjør først takklimaenlegget en liten stund i klimamodus «Omluft» med åpne vinduer (☞) eller «Luf-ting» (☞), før du slår på klimamodus «Kjøling» (❄️).
- I klimamodus «Kjøling» (❄️) eller «Oppvarming» (☀️) må man unngå å åpne dører og vinduer unødvendig.
- Velg egnet temperatur og viftehastighet.
- Rett inn luftdysene fornuftig.
- Pass på at luftdysene og innsugingsgitteret ikke er tildekket av kluter, papir og andre gjenstander.

### 9.4 Slå takklimaenlegget av og på



#### MERK

Etter innkobling starter klimatiseringen med de verdiene som var stilt inn sist.

#### Med betjeningspanelet

Illustrasjonen viser hvordan du kan slå takklimaenlegget på-, av eller sette det i standby-modus med betjeningspanelet. Trykk på tasten ①, som vist i illustrasjonen:

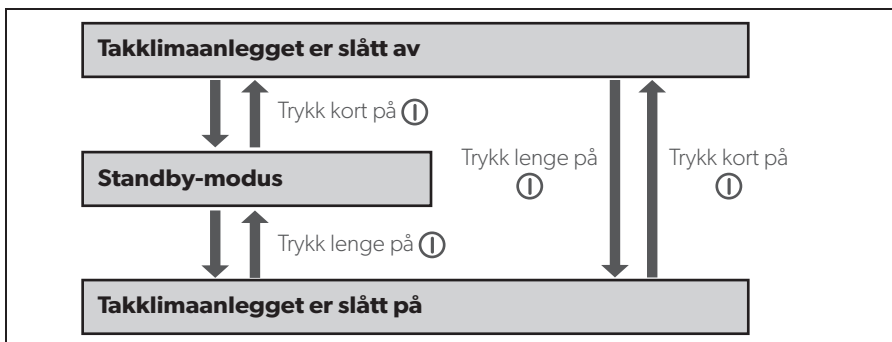

Eksempel: Takklimaenlegget er i standby-modus. Det skal slås av.

- Trykk kort på ①.
- ✓ Takklimaenlegget er slått av.

## Med fjernkontrollen







### MERK

- For å kunne betjene takklima­anlegget med fjernkontrollen må takklima­anlegget være i standby-modus eller være slått på.
- Med fjernkontrollen kan du slå på takklima­anlegget fra standby-modus og koble det tilbake til standby-modus igjen. Trykk på .

## 9.5 Velge klimamodus



### MERK





- Før du velger klimamodusen «Lufting» () må du åpne begge rulle­gardinene.
- I klimamodusen «Lufting» () starter viften først etter at lufteluken (fig.  1, side 5) er blitt åpnet. Dette kan ta et par minutter.
- Etter at det er vekslet til modusen «Oppvarming» () starter takklima­anlegget med oppvarmingen først etter ca. 30 sekunder. I denne tiden blinker status-lysdiodene på betjeningspanelet og kulde­krets­løpet snus.

- Velg ønsket klimamodus med **MODE**, se kapittel «Klimamodi» på side 302.
- ✓ Takklima­anlegget kvitterer mottak av verdiene med en høy signallyd.
- ✓ Takklima­anlegget kobles til valgt klimamodus.

## 9.6 Velge viftehastighet manuelt

Viften regulerer styrken på lufttilførselen.

I klimamodiene «Kjøling» (❄️), «Oppvarming» (☀️) og «Omluft» (🌀) kan viftehastighet velges manuelt. I andre klimamodi regulerer takklimaenlegget viftehastigheten automatisk.

Displaymelding	Forklaring
	Lav viftehastighet
	Middels viftehastighet
	Høy viftehastighet
	Høyeste viftehastighet
	Automatisk modus, kun tilgjengelig i klimamodi «Kjøling» (❄️) og «Oppvarming» (☀️).

- Velg ønsket viftehastighet med 🌀.
- ✓ Takklimaenlegget kvitterer mottak av verdiene med en høy signallyd.
- ✓ Viftehastigheten er stilt inn på nytt.

## 9.7 Stille inn temperatur

I klimamodi «Automatisk» (A), «Kjøling» (❄️), «Oppvarming» (☀️) og «Avfukting» (💧) kan du angi en temperatur mellom 16 °C og 31 °C med fjernkontrollen.

- Velg ønsket temperatur med + eller -.
- ✓ Takklimaenlegget kvitterer mottak av verdiene med en høy signallyd.
- ✓ Temperaturen er stilt inn i takklimaenlegget.

## 9.8 Stille inn luftdysene

Lufttilførselen inn til kjøretøyet kan reguleres med luftdysenes stilling.

Luftdysene kan reguleres med en skyver (fig. 5 2 side 5), slik at luften enten blåser i begge retninger, bare forover eller bare bakover:

- Drei opp dreieknappen til skyveren mot urviseren.
- Beveg skyveren slik at luften styres i den ønskede retningen.
- Drei dreieknappen fast igjen med urviseren.

Lamellene (fig. 5 1, side 5) til den fremre luftdysen kan dreies på. Slik ledes luften i den ønskede retningen.

## 9.9 Programmere timeren

Med timerfunksjonen kan du stille inn et ønsket tidsrom for klimatiseringen. Du kan angi enten kun innkoblingstidspunkt, kun utkoblingstidspunkt eller begge deler.





### MERK



Hvis man under timerprogrammeringen ikke trykker på noen tast på fjernkontrollen i løpet av 15 sekunder, går fjernkontrollen tilbake til utgangsmodus.

- Før programmering av timeren må du velge klimamodus og alle ønskede verdier (f. eks. temperatur).





### Stille inn innkoblingstidspunkt

- Trykk én gang på .
- ✓ Symbolet **ON** () blinker på displayet på fjernkontrollen.
- Med **+** eller **-** stiller du inn klokkeslettet da takklimaenlegget skal slå seg på.
- Trykk på **SET** for å sende verdien til takklimaenlegget.
- ✓ Innkoblingstidspunktet er stilt inn i takklimaenlegget.  
Takklimaenlegget starter til valgt tidspunkt med valgt klimamodus.
- Sett takklimaenlegget i standby-modus.

### Stille inn utkoblingstidspunkt

- Trykk to ganger på .
- ✓ Symbolet **OFF** () blinker på displayet på fjernkontrollen.
- Med **+** eller **-** stiller du inn klokkeslettet da takklimaenlegget skal slå seg av.
- Trykk på **SET** for å sende verdien til takklimaenlegget.
- ✓ Utkoblingstidspunktet er stilt inn i takklimaenlegget.  
Takklimaenlegget går fram til valgt tidspunkt med valgt klimamodus.

### Stille inn inn- og utkoblingstidspunkt

- Trykk tre ganger på .
- ✓ Symbolet **ON** () blinker på displayet på fjernkontrollen.  
Symbolet **OFF** () er synlig.
- Med **+** eller **-** stiller du inn klokkeslettet da takklimaenlegget skal slå seg på.
- Trykk på nytt på .
- ✓ Symbolet **OFF** () blinker på displayet på fjernkontrollen.
- Med **+** eller **-** stiller du inn klokkeslettet da takklimaenlegget skal slå seg av.
- Trykk på **SET** for å sende verdien til takklimaenlegget.
- ✓ Inn- og utkoblingstidspunkt er stilt inn i takklimaenlegget.  
Takklimaenlegget starter ved valgt tidspunkt med valgt klimamodus og går fram til valgt tidspunkt nummer to.
- Sett takklimaenlegget i standby-modus.

### Oppheve timerprogrammering

Når du har programmert timeren, kan du oppheve dette på følgende måte:

- Trykk fem ganger på .
- ✓ Symbolet for timeren slukker.
- ✓ Programmeringen er opphevet.



## 9.10 Aktivere Sleep-funksjonen



### MERK

Sleep-funksjonen er deaktivert i modus «Omluft» (.

Når Sleep-funksjonen er aktivert endres innstilt temperatur etter en time med 1 °C og etter to timer med 2 °C for å sikre en behagelig sovetemperatur.

- Still inn ønsket temperatur (se kapittel «Stille inn temperatur» på side 308).
- Trykk på .
- ✓ Symbolet  vises i displayet.  
Sleep-funksjonen er aktivert.
- For å deaktivere Sleep-funksjonen trykker du på tasten  en gang til.





### MERK

Sleep-funksjonen deaktiveres når du trykker på knappen **MODUS**.

## 9.11 Stille inn tilleggsfunksjonen «I feel»

I denne funksjonen måler fjernkontrollen romtemperaturen og overfører måleverdien til takklima­an­leg­get hvert 10. minutt. Takklima­an­leg­get tilpasser innstilt temperatur til denne måleverdien. Funksjonen «I feel» er bare aktiv når temperaturen ligger mellom +18 °C og +29 °C.

- Trykk på .
- ✓ Symbolet  vises i displayet.  
Funksjonen «I feel» er aktivert.
- Legg fjernkontrollen ned slik at den peker mot IR-mottakeren (fig. **2** {66}4, {67}side 3) på betjeningspanelet. Ellers kan ikke verdien sendes til takklima­an­leg­get.



### MERK

Fjernkontrollen må ikke være i et område i rommet som er betydelig varmere eller kaldere enn gjennomsnittlig romtemperatur. Den må f.eks. ikke ligge i solen eller foran takklima­an­leg­get.

Hvis temperaturen overstiger +29 °C eller faller under +18 °C deaktiveres funksjonen «I feel».

- ✓ Symbolet  blinker tre ganger i displayet og slås så av.

## 9.12 Betjene lampene





### MERK

Tasten  på fjernkontrollen er aktiv selv om fjernkontrollen er slått av.

### Slå av/på lyset på betjeningspanelet

- Trykk kort på tasten  for å slå lampene på eller av.

### Slå av/på lyset med fjernkontrollen

- Trykk på tasten  for å slå lampene på eller av.
- ✓ Symbolet  vises i displayet dersom lyset er slått **på**.

## 9.13 Bytte batterier i fjernkontrollen

Bytt batterier når symbolet  vises på displayet.

Batterilommen er på baksiden av fjernkontrollen.

- Trykk dekslet for batterilommen lett inn og skyv det opp i pilens retning.
- Legg de nye batteriene (2 x type AAA) inn i fjernkontrollen slik det er avbildet i batterilommen.
- Lukk dekslet til batterilommen.



### Bevar miljøet!

Batterier hører ikke hjemme i husholdningsavfallet.

Lever defekte eller brukte batterier enten til forhandleren eller på en oppsamlingsstasjon.



## 9.14 Stille inn klokkeslett

For å programmere timeren trenger fjernkontrollen riktig klokkeslett. Klokkeslettet vises i displayet til fjernkontrollen.

Du stiller inn klokkeslettet på følgende måte:



### MERK

Hvis man under innstilling av klokkeslettet ikke trykker på noen knapp på fjernkontrollen i løpet av 10 sekunder, går fjernkontrollen tilbake til utgangsmodus.

- ▶ Trykk lenge på tasten ⊕ for å komme til modusen for innstilling av klokkeslettet.
- ✓ Klokkeslettet blinker i displayet på fjernkontrollen.
- ▶ Still inn aktuelt klokkeslett med + eller –.  
Trykk på + eller – i mer enn 2 sekunder for å stille klokkeslettet raskere frem eller tilbake.
- ▶ Trykk på **SET** for å bekrefte klokkeslettet.

## 9.15 Bruk av rullegardiner



### PASS PÅ! Fare for skade!

Når kjøretøyet står i sterk sol, må ikke blendingsgardinet være helt lukket. Det kan føre til overoppvarming. Blendingsgardinet må være minst en tredjedel åpen for å unngå materialskader.

Man kan regulere hvor mye sol eller lys som kommer inn i kjøretøyet med de to rullegardinene.

- ▶ Skyv rullegardinene for hånd (fig. **6**, side 6).

## 10 Rengjøring av takklimaanellegget



### **PASS PÅ! Fare for skade!**

- Ikke rengjør takklimaanellegget med høytrykksspyler. Takklimaanellegget kan ta skade av vann som trenger inn.
- Ikke bruk skarpe eller harde gjenstander eller rengjøringsmidler til rengjøring, da det kan skade takklimaanellegget og vinduet.
- Til rengjøring av takklimaanellegget må det kun benyttes vann med et mildt rengjøringsmiddel. Ikke bruk bensin, diesel eller løsemidler.
- Bruk kun rengjøringsmidler som er anbefalt av produsenten til å rengjøre takvinduet:
  - Akrylglas-politur (Art.-Nr. 9104100242),
  - Spesial-poleringsklut (Art.-Nr. 9104100243) og
  - Akrylglas-rengjøringsmiddel (Art.-Nr. 9104100244),



### **MERK**

Takvinduet kan bli matt i sterk sol. Det blir klart igjen straks det avkjøles.

- Rengjør kapslingen til takklimaanellegget og luftutslippsenheten fra tid til annen med en fuktig klut.
- Fjern fra tid til annen løv og annet smuss fra lufteåpningene på takklimaanellegget (fig. **7** 1, side 6). Pass på at lamellene i takklimaanellegget ikke blir skadet.
- Rengjør fjernkontrollen av og til med en fuktig klut. Vi anbefaler å bruke et brillpusseskinntil å rengjøre displayet.
- Rengjør rullegardinene med rikelige mengder mildt såpevann.

# 11 Vedlikehold av takklimaenlegget



## ADVARSEL!

Annet vedlikeholdsarbeid enn de som er beskrevet her, må kun utføres av fagfolk som kjenner til farene ved håndtering av kjølemedler og klimaenlegg og som er kjent med gjeldende forskrifter. Feil utført vedlikeholdsarbeid kan føre til betydelige skader.

Intervall	Kontroll/vedlikehold
Regelmessig	<p>Kontrollere avløp for kondensvann:</p> <ul style="list-style-type: none"> <li>➤ Kontroller om avløpet for kondensvann (fig. <b>8</b> 1, side 6) på sidene av takklimaenlegget er åpent og at kondensvann renner ut.</li> </ul>
Regelmessig	<p>Rengjør filterne på begge sider av ventilasjonsåpningen (fig. <b>9</b>, side 7):</p> <ul style="list-style-type: none"> <li>➤ Fjern dekslet for filteret (<b>1</b>) for hånd.</li> <li>➤ Ta ut filteret (<b>2</b>).</li> <li>➤ Rengjør filteret (<b>2</b>) med en vaskemiddelløsning og la det tørke.</li> <li>➤ Sett inn det tørre filteret (<b>2</b>) igjen.</li> <li>➤ Sett på dekslet (<b>1</b>) igjen.</li> </ul>
Én gang per år	<p>Kontrollere profiltetninger:</p> <ul style="list-style-type: none"> <li>➤ Kontroller hvert år profilpakningen mellom takklimaenlegget og taket på kjøretøyet med tanke på sprekker og andre skader.</li> </ul>
Én gang per år	<p>Utføre vedlikehold på varmeveksleren:</p> <ul style="list-style-type: none"> <li>➤ Lever varmeveksleren i takklimaenlegget inn til et fagverksted for vedlikehold.</li> </ul>
Én gang per år	<p>Bytte aktivt kullfilter (fig. <b>10</b>, side 7):</p> <ul style="list-style-type: none"> <li>➤ Fjern dekslet for filteret (<b>1</b>) for hånd.</li> <li>➤ Ta ut filteret (<b>2</b>).</li> <li>➤ Ta ut det aktive kullfilteret (<b>3</b>).</li> <li>➤ Rengjør filteret (<b>2</b>) med en vaskemiddelløsning og la det tørke.</li> <li>➤ Sett inn et nytt aktivt kullfilter.</li> <li>➤ Sett inn det tørre filteret (<b>2</b>) igjen.</li> <li>➤ Sett på dekslet (<b>1</b>) igjen.</li> </ul>

## 12 Utbedre feil

Feil	Årsak	Tiltak
Takklimaanlegget slår seg av hele tiden	Isføleren er utløst.	Utetemperaturen er for lav eller alle luftdyser er lukket.
Ingen kjøleeffekt	Takklimaanlegget er ikke stilt inn på kjøling.	➤ Still takklimaanlegget på kjøling.
	Omgivelsestemperaturen er høyere enn 52 °C.	Takklimaanlegget er kun beregnet på en omgivelsestemperatur på inntil 52 °C.
	Innstilt temperatur er høyere enn romtemperaturen.	➤ Velg en lavere temperatur.
	Omgivelsestemperaturen er lavere enn 16 °C.	Takklimaanlegget er kun beregnet på en omgivelsestemperatur fra 16 °C.
	En av temperaturfølerne er defekt. Fordamperviften er defekt. Kondensatorviften er defekt.	➤ Ta kontakt med et autorisert verksted.
Ingen varmeeffekt	Omgivelsestemperaturen er på over 30 °C.	➤ Bruk varmefunksjonen til takklimaanlegget kun når temperaturen er under 30 °C.
	Omgivelsestemperaturen er på under 2 °C.	Takklimaanlegget er kun beregnet på en omgivelsestemperatur ned til 2 °C.
	Innstilt temperatur er høyere enn 30 °C.	➤ Velg en lavere temperatur.
	Takklimaanlegget er ikke stilt inn på oppvarming.	➤ Still takklimaanlegget på oppvarming.
	En av temperaturfølerne er defekt.	➤ Ta kontakt med et autorisert verksted.
Dårlig lufteffekt	Luftinnsugingen er tilstoppet.	➤ Fjern løv og annet smuss fra luftelamellene på takklimaanlegget.
	Viften er defekt.	➤ Ta kontakt med et autorisert verksted.
Det kommer vann inn i kjøretøyet	Avløpsåpningene for kondensvann er tilstoppet.	➤ Rengjør avløpsåpningen for kondensvann.
	Tetningene er defekte.	➤ Ta kontakt med et autorisert verksted.

Feil	Årsak	Tiltak
Takklimaanlegget slår seg ikke på	Det foreligger ingen tilførselsspenning (230 V).	➤ Kontroller spenningsforsyningen.
	Spenningen er for lav (under 200 V). Spenningsomformerer er defekt.	➤ Ta kontakt med et autorisert verksted.
	En av temperaturfølerne er defekt.	
Takklimaanlegget slår seg ikke av	Den elektriske sikringen for spenningsforsyningen er for liten.	➤ Kontroller den elektriske sikringen til spenningsforsyningen.
	En av temperaturfølerne er defekt.	➤ Ta kontakt med et autorisert verksted.
	Den elektriske sikringen for spenningsforsyningen er for liten.	➤ Kontroller den elektriske sikringen til spenningsforsyningen.

## 13 Garanti

Lovmessig garantitid gjelder. Hvis produktet skulle være defekt, sender du det til en servicepartner i ditt land (du finner adressene på baksiden av veiledningen).

Våre spesialister hjelper deg gjerne, og avtaler garantiens videre forløp med deg.

## 14 Avhending

### Forskrifter for miljøvern og forskriftsmessig avhending

Alle organisasjoner skal iverksette en rekke tiltak for å kunne identifisere, vurdere og kontrollere den påvirkningen deres aktiviteter (produksjon, produkter, service osv.) har på miljøet.

Tiltakene for identifisering av betydelige miljøpåvirkninger må ta hensyn til følgende faktorer:

- Bruk av råstoffer og naturressurser
- Utslipp til atmosfæren
- Utslipp av væsker
- Avhending og resirkulering
- Forurensning av jordsmonnet

For å minimalisere miljøpåvirkningen angir produsenten nedenfor en rekke tegn som alle må ta hensyn til (uavhengig av årsak) ved håndtering av apparatet i løpet av apparatets levetid.

- All emballasje må avhendes (fortrinnsvis resirkuleres) i samsvar med gjeldende forskrifter i landet hvor deponeringen skjer.
- Alle produktkomponenter må avhendes (fortrinnsvis resirkuleres) i samsvar med gjeldende forskrifter i landet hvor deponeringen skjer.
- For korrekt avhending må apparatet leveres inn til en autorisert gjenvinningsstasjon slik at man er sikret at alle resirkulerbare deler brukes på nytt, og at de resterende materialene håndteres forskriftsmessig.
- Under installasjonen må du sørge for at rommet er tilstrekkelig ventilert, slik at det ikke oppstår tung luft, noe som kan være skadelig for brukerens helse.
- Under drift og vedlikehold må man påse at alle skadelige avfallsprodukter (olje, smørefett osv.) avhendes forskriftsmessig.
- Hold støynivået så lavt som mulig for å redusere støybelastningen.

Ytterligere informasjon vedrørende korrekt avinstallering av våre produkter finner du i resirkuleringsveiledningene på [www.dometic.com](http://www.dometic.com).

- Lever emballasje til resirkulering så langt det er mulig.
- Under drift og reparasjoner og vedlikehold må man påse at kjølekretsløpet ikke kommer til skade og at kjølemidlet ikke slipper ut. Det fungerer som en drivhusgass og må ikke komme ut i miljøet.



Når du tar produktet ut av drift for siste gang, må du sørge for å få informasjon om deponeringsforskrifter hos nærmeste resirkuleringsstasjon eller hos din faghandler.

- Avhend produktet kun til et autorisert avfallshåndteringsfirma, i samsvar med gjeldende resirkulerings- eller deponeringsforskrifter.



### Bevar miljøet!

Batterier hører ikke hjemme i husholdningsavfallet.

Lever defekte eller brukte batterier enten til forhandleren eller på en oppsamlingsstasjon.

## 15 Tekniske spesifikasjoner

	<b>Dometic FreshLight</b>	
	<b>1600</b>	<b>2200</b>
Art.nr.:	9102900207	9102900165
Kjøleeffekt iht. ISO 5151:	1500 W	2050 W
Varmeeffekt:	maks. 2050 W	maks. 2700 W
Nettspenning:	230 V~ / 50 Hz	
Strømforbruk ved kjøledrift:	2,7 A	4,1 A
Nødvendig sikringsstørrelse:	3 A	5 A
Strømforbruk ved oppvarmingsdrift:	3,5 A	5,2 A
Nødvendig sikringsstørrelse:	4 A	6 A
Driftstemperaturområde:	0 °C til +52 °C	
Kjølemiddel:	R-407c	
Kjølemiddelmengde:	0,41 kg	0,56 kg
CO <sub>2</sub> -ekvivalent:	0,7273 t	0,9934 t
GWP-verdi:	1774	
Vifte:	4 viftehastighetstrinn 1 automatisk modus	
Beskyttelsesklasse:	IP X4	
Kjøretøyets maks romvolum (med isolerte vegger):	20 m <sup>3</sup>	25 m <sup>3</sup>
Mål L x B x H (mm):	1105 x 758 x 210 (høyde over kjøretøytaket)	

	<b>Dometic FreshLight</b>	
	<b>1600</b>	<b>2200</b>
Vekt:	ca. 40 kg	ca. 42 kg
Test/sertifikat:		

Inneholder fluoriserte drivhusgasser

Hermetisk lukket innretning



**Lue tämä ohje huolellisesti läpi ennen käyttöönottoa ja säilytä ohje hyvin. Jos myyt tuotteen eteenpäin, anna ohje tällöin edelleen uudelle käyttäjälle.**

## Sisällysluettelo

<b>1</b>	<b>Symbolien selitys</b> .....	322
<b>2</b>	<b>Turvallisuusohjeet</b> .....	323
2.1	Perusturvallisuus .....	323
2.2	Laitteen käyttöturvallisuus .....	324
<b>3</b>	<b>Tämän käyttöohjeen kohderyhmä</b> .....	325
<b>4</b>	<b>Toimituskokonaisuus</b> .....	325
<b>5</b>	<b>Lisävarusteet</b> .....	325
<b>6</b>	<b>Määräysten mukainen käyttö</b> .....	326
<b>7</b>	<b>Tekninen kuvaus</b> .....	326
7.1	Osat .....	327
7.2	Käyttöpaneeli .....	328
7.3	Kaukosäädin .....	329
7.4	Ilmastointitilat .....	331
7.5	Lisätoiminnot .....	332
<b>8</b>	<b>Ennen ensikäyttöä</b> .....	332
<b>9</b>	<b>Kattoilmastointilaitteen käyttö</b> .....	333
9.1	Perustavanlaatuisia ohjeita käyttöön .....	333
9.2	Kauko-ohjaimen käyttö .....	334
9.3	Ohje käytön tehostamiseksi .....	335
9.4	Kattoilmastointilaitteen päälle ja pois kytkeminen .....	335
9.5	Ilmastointitilan valinta .....	336
9.6	Puhallustehon manuaalinen valinta .....	337
9.7	Lämpötilan säätö .....	337
9.8	Ilmasuuttimien asetus .....	338
9.9	Ajastimen ohjelmointi .....	338
9.10	Sleep-toiminnon aktivointi .....	340
9.11	Lisätoiminnon "I feel" asettaminen .....	340
9.12	Valaisinten käyttäminen .....	341
9.13	Kaukosäätimen paristojen vaihtaminen .....	341

9.14	Kellonajan säätäminen . . . . .	342
9.15	Rullaverhojen käyttäminen . . . . .	342
<b>10</b>	<b>Kattoilmastointilaitteen puhdistaminen</b> . . . . .	<b>343</b>
<b>11</b>	<b>Kattoilmastointilaitteen huoltaminen</b> . . . . .	<b>344</b>
<b>12</b>	<b>Häiriöiden poistaminen</b> . . . . .	<b>345</b>
<b>13</b>	<b>Tuotevastuu</b> . . . . .	<b>346</b>
<b>14</b>	<b>Hävittäminen</b> . . . . .	<b>346</b>
<b>15</b>	<b>Tekniset tiedot</b> . . . . .	<b>348</b>

## 1 Symbolien selitys



### **VAROITUS!**

**Turvallisuusohje:** Huomiotta jättäminen voi aiheuttaa hengenvaaran tai vakavan loukkaantumisen.



### **HUOMIO!**

**Turvallisuusohje:** Huomiotta jättäminen voi johtaa loukkaantumiseen.



### **HUOMAUTUS!**

Huomiotta jättäminen voi johtaa materiaalivaurioihin ja haitata tuotteen toimintaa.



### **OHJE**

Tuotteen käyttöä koskevia lisätietoja.

## 2 Turvallisuusohjeet

Valmistaja ei ota mitään vastuuta vahingoista seuraavissa tapauksissa:

- tuotteeseen mekaanisen vaikutuksen tai ylijännitteiden takia syntyneet vauriot
- tuotteeseen ilman valmistajan nimenomaista lupaa tehdyt muutokset
- käyttö muuhun kuin käyttöohjeessa ilmoitettuun tarkoitukseen

Se ei vastaa erityisesti minkäänlaisista seurannaisvahingoista, erityisesti seurannaisvahingoista, jotka voivat syntyä kattoilmastointilaitteen toimimattomuuden takia.

Noudata seuraavia perustavia turvatoimenpiteitä käyttäessäsi sähköllä toimivia laitteita. Tämä suojelee sinua:

- sähköiskulta
- palovaaralta
- loukkaantumiselta

### 2.1 Perusturvallisuus



#### **VAROITUS!**

- **Sähkölaitteet eivät ole lasten leluja!**

Lapset eivät osaa arvioida sähkölaitteista aiheutuvia vaaroja oikein. Älä anna lasten käyttää sähkölaitteita ilman valvontaa.

- Henkilöiden (mukaan lukien lapset), jotka eivät voi käyttää tuotetta turvallisesti fyysisten, sensoristen tai psyykkisten taitojensa takia, tai kokeuttomuuden tai tietämättömyyden vuoksi, ei tulisi käyttää tuotetta ilman valvontaa tai vastuullisen henkilön ohjeita.
- Käytä laitetta ainoastaan sen määräysten mukaiseen tarkoitukseen.
- Älä tee laitteeseen mitään muutoksia!
- Kattoilmastointilaitteen asennuksen, huollon ja korjauksen saa suorittaa ainoastaan ammattilaisen toimesta, joka tuntee mahdolliset vaaratilanteet ja voimassa olevat määräykset. Epäasianmukaisista korjauksista saattaa aiheutua huomattavia vaaroja. Käänny oman maasi huoltotukiliikkeen puoleen, jos laite tarvitsee korjausta (osoitteet takasivulla).
- Älä aseta kattoilmastointilaitetta syttyvien nesteiden lähelle tai suljettuihin tiloihin.
- Huolehdi siitä, että syttyviä esineitä ei varastoida tai asenneta ilman ulostulon alueelle. Etäisyyden täytyy olla vähintään 50 cm.

- Älä työnnä käsiä tuuletusritilöihin tai tuuletussuuttimiin äläkä laita kattoilmastointilaitteeseen vieraita esineitä.
- **Älä** irrota tulipalotapauksessa kattoilmastointilaitteen ylemmää kantta vaan käytä sallittuja sammutusvälineitä. Älä käytä sammuttamiseen vettä.

**HUOMAUTUS!**

- Matkailuautoa ei saa missään tapauksessa ajaa pesulinjaan, kun kattoilmastointilaitte on asennettuna.
- Tarkasta ajoneuvosi valmistajalta, johtaako kattoilmastointilaitteen asentaminen (asennuskorkeus 210 mm) välttämättä katsastukseen ja ajoneuvon korkeuden merkinnän muutokseen ajoneuvon papereihin.
- Jos kattoilmastointilaitteen jäähdytyskiertoon tulee vikaa, kattoilmastointilaitte tulee tarkastaa ammattiliikkeessä ja saattaa jälleen asianmukaisesti kuntoon. Jäähdytysainetta ei saa missään tapauksessa päästää ilmakehään.

## 2.2 Laitteen käyttöturvallisuus

**VAROITUS!**

- Katkaise virransyöttö aina laitetta koskevien töiden ajaksi.

**HUOMAUTUS!**

- Älä käytä kattoilmastointilaitetta alle 0 °C:een lämpötilassa. Jäätyvä kondenssivesi voi muutoin aiheuttaa vaurioitumisvaaran.
- Kattoilmastointilaitte ei sovi käytettäväksi maatalous- ja rakennuskoneissa.
- Käytä laitetta vain, kun laitteen kotelossa ja johtimissa ei ole vaurioita.

## 3 Tämän käyttöohjeen kohderyhmä

Tämä käyttöohje on tarkoitettu kattoilmastointilaitteen käyttäjälle.

## 4 Toimituskokonaisuus

### FreshLight 1600

Nimitys	Tuotenumero
Kattoilmastointilaitte Dometic FreshLight 1600	9102900207
Asennusohje	
Käyttöohje	

### FreshLight 2200

Nimitys	Tuotenumero
Kattoilmastointilaitte Dometic FreshLight 2200	9102900165
Asennusohje	
Käyttöohje	

## 5 Lisävarusteet

Saatavissa lisävarusteena (ei sisälly toimituskokonaisuuteen):

Nimitys	Tuotenumero
DC-laajennussarja DC-Kit 2	9100300001
DC-laajennussarja DC-Kit 3	9100300002
DC-laajennussarja DC-Kit 5	9100300073



### OHJE

DC-laajennussarjan (lisävaruste) avulla Dometic FreshLight -kattoilmastointilaitteen voi laajentaa ajokäyttöön.

## 6 Määräysten mukainen käyttö

Dometic FreshLight -kattoilmastointilaite integroidulla kattoikkunalla voi säädellä matkailuautojen ja matkailuvaunujen sisätilojen lämpötilaa kylmällä ja kuumalla ilmalla.

Kattoilmastointilaite **ei** sovi asennettaviksi rakennuskoneisiin, maatalouskoneisiin tai muihin vastaaviin työkoneisiin. Liian voimakkaan värinävaikutuksen aikana asiamukainen toiminta ei ole taattu.

Kattoilmastointilaitteen toiminta on taattu 52 °C:een saakka.

Kattoilmastointilaitetta **ei** saa käyttää toiminnossa "lämmitys" yli 30 °C:een lämpötilassa.

Suosittellemme lämmitystoimintoa yli +2 °C:een lämpötiloista.

## 7 Tekninen kuvaus

Kattoilmastointilaite integroidulla ikkunalla syöttää sisätilaan kylmää tai lämmintä kuivaa ilmaa ilman likaa ja pölyä. Käytetyn ilman voi imeä sisätilasta puhaltimella.

Ilmanpoistoaukkoon sijoitetuilla kahdella himmennettävällä LED-valolla saadaan aikaan miellyttävä valo.

Kattoikkunassa on kaksi rullaverhoa: Pimennysverho ei päästä valoa läpi, aurinkosuojaverkko suojaa suoralta auringonpaisteelta.

Kattoilmastointilaitetta ohjataan kaukosäätimellä.



### OHJE

Kattoilmastointilaite voi laskea tai nostaa ajoneuvon sisätilan lämpötilaa tietyn määrän. Jäähdytyksessä saavutettavissa oleva lämpötila riippuu ajoneuvon tyypistä, ympäristön lämpötilasta ja kattoilmastointilaitteen jäähdytystehosta. Alle 16 °C:een lämpötilassa kattoilmastointilaite ei enää lämmitä. Kytke tässä tapauksessa vain toiminto "kiertoilma" päälle.

Kun ulkolämpötila laskee, laskee kattoilmastointilaitteen lämmitysteho. Suosittelemme lämmityskäyttöä ainoastaan yli +2 °C:een lämpötiloissa.

## 7.1 Osat

Kattoilmastointilaitteen jäähdytyskiertoon kuuluu viisi pääosaa (kuva **1**, sivulla 3):



- **Kompressor** (1)  
Kompressor imee käytetyn kylmäaineen ja tiivistää sen. Tällöin jäähdytysaineen paine ja samalla myös sen lämpötila suurenevat.
- **Kondensaattori** (2)  
Yhdysrakenteinen lauhdutin toimii kuten jäähdytin tai lämmönvaihdin. Sen kautta virtaava ilma sitoo lämpöä, kuuma jäähdytysainekaasu jäähtyy ja muuttuu neste-mäiseksi.
- **Haihdutin** (3)  
Haihduttimet jäähdyttävät niiden kautta virtaavan ilman ja poistavat siitä kosteu-den. Jäähdytysaine sitoo itseensä lämpöä ja höyrystyy.
- **Puhallin** (4)  
Jäähdytetty ilma jaetaan ajoneuvon sisätilaan puhaltimella ilmanpoistoyksikön kautta.
- **Magneettiventtiili** (5)  
Magneettiventtiili mahdollistaa jäähdytyskierron toisinpäin ja syötetyn ilman lämmittämisen.

Yleiskatsaus kaikkiin rakenneosiin: kuva **11**, sivulla 8.

## 7.2 Käyttöpaneeli

Käyttöpaneeli (kuva **2**, sivulla 3) on kattoilmastointilaitteen ilmanpoistoyksikössä.

Se sisältää seuraavat käyttö- ja näyttöelementit:







Nro	Selitys	
1	Tila-LED	
	ei loista:	Kattoilmastointilaitte on kytketty pois päältä.
	palaa oranssina:	Kattoilmastointilaitte on standby-valmiustilassa
	loistaa vihreänä:	Kattoilmastointilaitte on kytketty päälle.
	vilkkuu vihreänä:	Kattoilmastointilaitte vaihtaa toiminnolle "lämmitys" (☀️) tai jäätä poistetaan juuri.
	loistaa punaisena:	Vain kun laitteisto on yhdistetty 12 V $\overline{\text{---}}$ -jännitteeseen: 230 V $\sim$ -syöttöjännitettä ei ole käytettävissä.
	vilkkuu hitaasti punaisena:	Toimintahäiriö sisemmässä lämpötila-anturissa E1
	vilkkuu punaisena:	Toimintahäiriö ulommassa lämpötila-anturissa E3
	vilkkuu nopeasti punaisena:	Toimintahäiriö ulommassa lämpötila-anturissa E2
2	Painike 	Kytkee kattoilmastointilaitteen päälle, pois tai standby-tilaan Painikkeen painaminen pitkään kytkee automaattitilan päälle.
3	Painike 	Kytkeä valon päälle ja pois On aktivoitu vain, kun kattoilmastointilaitte on päällä tai standby-tilassa.
4	Kaukosäätimen IR-vastaanotin:	







## 7.3 Kaukosäädin

Kaikki laitesäädöt (esim. lämpötilasäädöt, ajastinohjelmointi) välitetään laitteistoon kaukosäätimellä.

Kaukosäätimessä käytettävissä ovat seuraavat käyttö- ja näyttöelementit (kuva **3**, sivulla 4):









Nro	Selitys
1	<p><b>Digitaalinäyttö:</b></p> <p>Näyttää seuraavat:</p> <ul style="list-style-type: none"> <li>• Kellonaika</li> <li>• Tilan haluttu lämpötila (ohjearvo), °C tai °F</li> <li>• Tilan todellinen lämpötila</li> <li>• Ilmastointitila</li> <li>• Puhallinteho</li> <li>• Aktivoitujen lisätoimintojen symbolit</li> <li>• Akun tila</li> </ul>
2	<p>Painike :</p> <p>Kytke ilmastointilaite kaukosäätimellä päälle tai standby-tilaan</p>
3	<p>Painike :</p> <p>Puhallustehon valinta</p>
4	<p>Painike <b>MODE</b>:</p> <p>Ilmastointitilan valinta</p>
5	<p>Painike :</p> <p>Aktivoi Sleep-toiminto. Sleep-toiminnolla ohjearvoa muutetaan automaattisesti mukavan nukkumislämpötilan takaamiseksi.</p>
6	<p>Painike :</p> <p>Paina kerran: Näyttää sisätilan nykyisen lämpötilan (symboli  näytetään).</p> <p>Paina uudelleen: Näyttää säädetyn lämpötilan.</p>
7	<p>Painike :</p> <p>Aktivoi "I feel"-toiminto. "I feel"-toiminnolla lämpötilan ohjearvo sovitetaan 10 minuutin välein kaukosäätimen mittaamaan lämpötilaan.</p>
8	<p>Painike <b>°C/°F</b>:</p> <p>Vaihda lämpötilan yksiköksi celsius-aste (°C) tai fahrenheit-aste (°F)</p>
9	<p>Painike :</p> <p>Ohjelmoi ajastin ja aseta kellonaika</p>

**Nro Selitys**

- 10 Painike **SET**:  
Vahvista ja tallenna tiedot
- 
- 11 Painike :  
Kytke kattoilmastointilaitteen valo päälle tai pois  
Painike  toimii myös silloin, kun kaukosäädin on pois päältä.
- 
- 12 Painike **+**:  
arvo kasvaa
- 
- 13 Painike **-**:  
arvo pienenee
- 
- 14 Symboli  (paristot tyhjiä)  
Näytetään, kun kaukosäätimen paristot ovat tyhjt. Vaihda paristot tässä tapauksessa, katso kap. "Kaukosäätimen paristojen vaihtaminen" sivulla 341.
- 
- 15 Symboli  (lähetä arvot)  
Näytetään lyhyesti, kun kaukosäädin lähettää arvot kattoilmastointilaitteeseen.
-





## 7.4 Ilmastointitilat

Kattoilmastointilaitteessa on seuraavat ilmastointitilat:

Ilmastointitila	Näyttöilmoitus	Selitys
Automaatti		Määritä lämpötila, kattoilmastointi laite tuottaa tämän lämpötilan joko jäädyttämällä tai lämmittämällä sekä ohjaa tarvittavaa puhallustehoja. Painike  on tässä tilassa deaktivoitu.
Jäädytys		Määrittä itse lämpötilan ja puhallintehon, kattoilmastointilaitte jäädyttää sisätilan tähän lämpötilaan.
Lämmitys		Määritä lämpötila ja puhallusteho, kattoilmastointilaitte lämmittää sisätilan tähän lämpötilaan.
Kiertoilma		Määrittä itse puhallintehon, kattoilmastointilaitte puhalttaa kylmää ilmaa (jäädytettyä kiertoilmaa) sisätilaan.
Tuuletus		Kattoilmastointilaitte tuulettaa sisätilan imemällä käytetyn ilman puhaltimen kautta pois sisätilasta. Tuuletusaukko avataan tätä varten. Painike  on tässä tilassa deaktivoitu.
Ilmankosteuden poisto		Määritä lämpötila ja kattoilmastointilaitte luo tämän lämpötilan sisätilaan joko jäädyttämällä tai lämmittämällä, ohjaa tarvittavaa puhallustehoa ja poistaa sisätilasta kosteutta (kiertoilmatoiminto). Painike  on tässä tilassa deaktivoitu.

## 7.5 Lisätoiminnot

Kattoilmastointilaitteessa on seuraavat lisätoiminnot:

Lisätoiminto	Näyttöilmoitus	Selitys
Ajastin		Kattoilmastointilaitte kytkeytyy ennalta säädettyinä ajanhetkenä päälle.
		Kattoilmastointilaitte kytkeytyy ennalta säädettyinä ajanhetkenä pois päältä.
		Kattoilmastointilaitte kytkeytyy ennalta säädettyinä ajanhetkinä päälle ja pois.
Sleep		Säädettyä lämpötilaa lasketaan tunnin kuluttua 1 °C ja kahden tunnin kuluttua 2 °C miellyttävän nukkumislämpötilan takaamiseksi.
I feel		Kaukosäädin mittaa tilan lämpötilaa ja välittää mitausarvon 10 minuutin välein kattoilmastointilaitteelle. Kattoilmastointilaitte sovitaa ohjelämpötilan tätä mitausarvoa vastaavasti. Kaukosäätimen täytyy osoittaa tätä varten käyttöpaneelin IR-vastaanottimeen (kuva 2 4, sivulla 3).

## 8 Ennen ensikäyttöä

### Tarkastukset ennen käyttöönottoa

Ennen kuin käynnistät kattoilmastointilaitteen, huomaa seuraavat seikat:

- Tarkista, vastaavatko syöttöjännite ja -taajuus teknisistä tiedoista löytyviä arvoja, katso sivulla 348.
- Varmista, että sekä ilman imuaukko että ilmasuuttimet ovat vapaina. Kaikkien tuuletusrilöiden täytyy olla aina vapaina, jotta kattoilmastointilaitteen maksimaalinen teho olisi taattu.





### **HUOMIO! Loukkaantumisvaara!**

Älä työnnä sormia tai esineitä ilmasuuttimiin tai imuritulään.

## Kellonajan asettaminen

- Aseta nykyinen kellonaika, katso kap. "Kellonajan säätäminen" sivulla 342.

## Kaukosäätimen asettaminen

- Sijoita paristot paikoilleen (ks. kap. "Kaukosäätimen paristojen vaihtaminen" sivulla 341).
- ✓ Kaikki symbolit näkyvät näytössä 5 sekunnin ajan.
- Paina näiden 5 sekunnin aikana samanaikaisesti painiketta  ja painiketta .
- ✓ Näytössä näkyy vakiomallinnumero.
- Valitse mallin numero painamalla 3 sekunnin kuluessa painiketta **+** ja painiketta **-**:
  - FreshWell 3000: 02
  - FreshJet: 07
  - FreshLight: 11
- ✓ Kaikki symbolit näkyvät näytössä 5 sekunnin ajan.
- ✓ Kaukosäädin on käyttövalmis.

# 9 Kattoilmastointilaitteen käyttö

## 9.1 Perustavanlaatuisia ohjeita käyttöön

Kattoilmastointilaitteessa on kolme toimintatilaa:

Toimintatila	Tunnusmerkit
Pois	Kattoilmastointilaitte on kytketty pois päältä, kaukosäädin ei ole aktivoitu.
Standby	Kattoilmastointilaitte on toimintavalmis ja se voidaan kytkeä päälle kaukosäätimellä.
Päällä	Kattoilmastointilaitte ilmastoi sisätilan.

**Käyttöpaneelilla** voit

- kytkeä kattoilmastointilaitteen päälle ja pois sekä standby-tilaan
- kytkeä valon päälle ja pois

**Kaukosäätimellä** voit

- kytkeä kattoilmastointilaitteen standby-tilasta päälle ja takaisin standby-tilaan.
- kytkeä valon päälle ja pois
- tehdä säätöjä
- valita lisätoimintoja

## 9.2 Kauko-ohjaimen käyttö

Käytettävissäsi on kaksi mahdollisuutta ohjata kattoilmastointilaitetta kaukosäätimellä:

- Voit lähettää arvot suoraan säätämisen yhteydessä kattoilmastointilaitteeseen
- Voit määrätä ensin kaikki arvot kaukosäätimellä ja lähettää ne sitten kerralla kattoilmastointilaitteeseen.

### Arvojen lähetys säätämisen yhteydessä

Kaukosäätimen **täytyy** olla käytön aikana suunnattuna käyttöpaneelin IR-vastaanottiin (kuva **2** 4, sivulla 3).

Arvo lähetetään suoraan kattoilmastointilaitteeseen heti painikkeen painamisen jälkeen. Kattoilmastointilaitte kuittaa tietojen vastaanottamisen korkealla äänellä.

### Arvojen määrääminen ja lähettäminen kerralla kattoilmastointilaitteeseen

Kaukosäädin **ei saa** olla käytön aikana suunnattuna käyttöpaneelin IR-vastaanottiin (kuva **2** 4, sivulla 3).

Määriä halutut arvot kaukosäätimellä. Kun olet tehnyt kaikki asetukset, suuntaa kaukosäädin käyttöpaneelin IR-vastaanottimeen ja paina painiketta **SET**. Tällöin tiedot lähetetään uudelleen kattoilmastointilaitteeseen. Kattoilmastointilaitte kuittaa tietojen vastaanottamisen korkealla äänellä.

### Vain kaukosäätimen kytkeminen standby-tilaan tai päälle

Standby-tilassa kaukosäätimen näyttö näyttää ainoastaan kellonaikaa.

Jos kaukosäädin ei ole suunnattuna käyttöpaneelin IR-vastaanottimeen (kuva **2** 4, sivulla 3), voit kytkeä kaukosäätimen kattoilmastointilaitteesta riippumattomasti standby-tilaan tai päälle:

- Paina painiketta **1**.

### 9.3 Ohje käytön tehostamiseksi

Noudattamalla seuraavia ohjeita optimoit kattoilmastointilaitteen vaikutuksen:

- Paranna ajoneuvosi lämpöeristystä tiivistämällä raot ja ripustamalla ikkunoihin heijastavat rullakaihtimet tai verhot.
- Kun ajoneuvo on ollut pitkään auringonpaisteessa: Käytä laitetta ensin ikkunoiden ollessa auki jonkin aikaa toiminnolla "kiertoilma" (☼) tai "tuuletus" (☼), ennen kuin kytket toiminnon "jäähdytys" (❄️).
- Vältä toiminnon "jäähdytys"-(❄️) "lämmitys" (☀️) aikana ylimääräistä ovien ja ikkunoiden avaamista.
- Valitse sopiva lämpötila ja puhallinteho.
- Suuntaa ilmasuuttimet järkevästi.
- Huolehdi siitä, että liinat, paperit ja muut esineet eivät peitä ilmasuuttimia ja imurituloita.

### 9.4 Kattoilmastointilaitteen päälle ja pois kytkeminen



#### OHJE

Ilmastointi aloitetaan päälle kytkemisen jälkeen niillä arvoilla, jotka ovat olleet viimeksi käytössä.

#### Käyttöpaneelin avulla

Kuvasta käy ilmi, miten voit kytkeä kattoilmastointilaitteen käyttöpaneelin avulla päälle, pois tai standby-tilaan. Paina tätä varten painiketta ① kuten kuvassa esitetään:

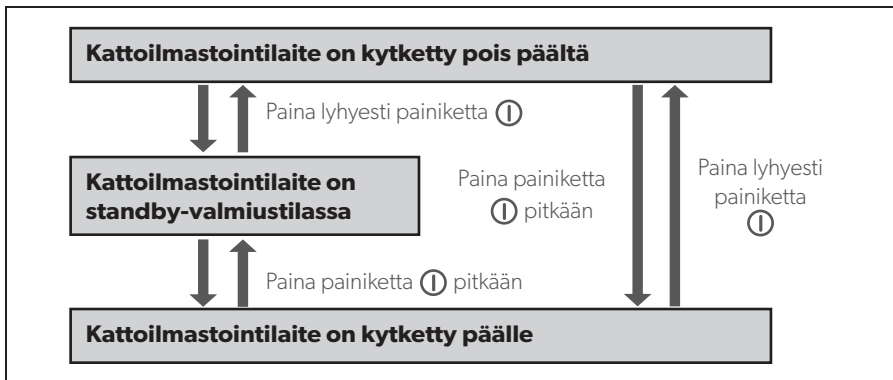

Esimerkki: Kattoilmastointilaite on standby-valmiustilassa. Se halutaan kytkeä pois päältä.

- Paina lyhyesti painiketta ①.
- ✓ Kattoilmastointilaite on kytketty pois päältä.

### Kaukosäätimen avulla



#### OHJE

- Jotta kattoilmastointilaitetta voi käyttää kaukosäätimen avulla, kattoilmastointilaitteen täytyy olla standby-tilassa tai päällä.
- Kaukosäätimellä voit kytkeä kattoilmastointilaitteen standby-tilasta päälle ja takaisin standby-tilaan. Paina tätä varten lyhyesti painiketta ①.

## 9.5 Ilmastointitilan valinta



#### OHJE

- Ennen kuin valitset toiminnon "tuuletus" (❄️), tulee molemmat rullaverhot avata.
- Toiminnossa "tuuletus" (❄️) puhallin käynnistyy vasta kun tuuletusaukko (kuva 4 1, sivulla 5) on avattu. Tämä voi kestää pari minuuttia.
- Kun vaihdat toiminnolle "lämmitys" (🔥), kattoilmastointilaite käynnistää lämmityksen vasta noin 30 sekunnin jälkeen. Tänä aikana käyttöpaneelin tila-LED vilkkuu ja jäähdytyskierto käännetään.





- Valitse haluttu ilmastointitila painikkeella **MODE**, katso kap. "Ilmastointitilat" sivulla 331.
- ✓ Kattoilmastointilaite kuittaa arvojen vastaanottamisen korkealla äänellä.
- ✓ Kattoilmastointilaite kytketään valittuun ilmastointitilaan.



## 9.6 Puhallustehon manuaalinen valinta

Puhallin säätelee ilmavirtauksen voimakkuutta.

Ilmastointitilassa "jäähdytys" (❄️), "lämmitys" (☀️) ja "kiertoilma" (🌀) puhallintehon voi valita manuaalisesti. Muissa ilmastointitiloissa kattoilmastointilaitte ohjaa puhallintehoa automaattisesti.

Näyttöilmoitus	Selitys
	matala puhallinteho
	keskisuuri puhallinteho
	korkea puhallinteho
	korkein puhallinteho
	Automaattitila, käytettävissä vain ilmastointitiloissa "jäähdytys" (❄️) ja "lämmitys" (☀️).

- Valitse haluttu puhallinteho painikkeella (🌀).
- ✓ Kattoilmastointilaitte kuittaa arvojen vastaanottamisen korkealla äänellä.
- ✓ Puhallinteho on säädetty uudelleen.

## 9.7 Lämpötilan säätö

Ilmastointitiloissa "automaatti" (A), "jäähdytys" (❄️), "lämmitys" (☀️) ja "kosteuden poisto" (💧) voit asettaa kaukosäätimellä lämpötilan väliltä 16 °C ... 31 °C.

- Valitse haluttu lämpötila painikkeilla + tai -.
- ✓ Kattoilmastointilaitte kuittaa arvojen vastaanottamisen korkealla äänellä.
- ✓ Kattoilmastointilaitteen lämpötila on säädetty.

## 9.8 Ilmasuuttimien asetus

Ajoneuvon sisätilan ilmapvirtausta voidaan säädellä ilmasuutinten asennon avulla.

Ilmasuuttimia voidaan säädellä portin (kuva **5** 2, sivulla 5) avulla niin, että ilmaa ohjataan joko molempiin suuntiin tai vain eteen tai vain taakse:

- Kierrä portin kiertosäädintä vastapäivään.
- Siirrä porttia ohjatakseksi ilmaa haluamaasi suuntaan.
- Kiristä kiertosäädin myötäpäivään.

Etummaisen ilmasuuttimen lamelleja (kuva **5** 1, sivulla 5) voidaan kiertää. Siten ilmaa ohjataan haluttuun suuntaan.

## 9.9 Ajastimen ohjelmointi

Ajastintoiminnon avulla voit säätää ilmastoinnin halutulle aikavälille. Tällöin voit määrittää joko vain päällekytkemisajan tai vain poiskytkemisajan tai molemmat arvot.





### OHJE



Jos ajastinohjelmoinnin aikana kaukosäätimen mitään painiketta ei paineta 15 sekuntiin, kaukosäädin palaa alkuperäiseen tilaansa.

- Valitse ilmastointitila ja kaikki halutut arvot (esim. lämpötila) ennen ajastimen ohjelmoimista.





### Päällekytkemisajan asettaminen

- Paina painiketta  kerran.
- ✓ Symboli **ON**  vilkkuu kaukosäätimen näytössä.
- Aseta painikkeella **+** tai **-** kellonaika, jolloin haluat kattoilmastointilaitteen kytkeytyvän päälle.
- Paina painiketta **SET** lähettääksesi arvon kattoilmastointilaitteeseen.
- ✓ Kattoilmastointilaitteen päällekytkemisaika on säädetty.  
Kattoilmastointilaitte käynnistyy asetettuun aikaan valitussa ilmastointitilassa.
- Kytke kattoilmastointilaitte standby-tilaan.

## Poiskytkemisajan asettaminen

- Paina painiketta  kaksi kertaa.
- ✓ Symboli **OFF**  vilkkuu kaukosäätimen näytöllä
- Aseta painikkeella **+** tai **-** kellonaika, jolloin haluat kattoilmastointilaitteen kytkeytyvän pois päältä.
- Paina painiketta **SET** lähettääksesi arvon kattoilmastointilaitteeseen.
- ✓ Kattoilmastointilaitteen poiskytketymisaika on säädetty.  
Kattoilmastointilaitte toimii asetettuun ajanhetkeen asti valitussa ilmastointitilassa.

## Päälle- ja poiskytkemisaikojen asettaminen

- Paina painiketta  kolme kertaa.
- ✓ Symboli **ON**  vilkkuu kaukosäätimen näytössä.  
Symboli **OFF**  näkyy.
- Aseta painikkeella **+** tai **-** kellonaika, jolloin haluat kattoilmastointilaitteen kytkeytyvän päälle.
- Paina painiketta  uudelleen.
- ✓ Symboli **OFF**  vilkkuu kaukosäätimen näytöllä
- Aseta painikkeella **+** tai **-** kellonaika, jolloin haluat kattoilmastointilaitteen kytkeytyvän pois päältä.
- Paina painiketta **SET** lähettääksesi arvon kattoilmastointilaitteeseen.
- ✓ Kattoilmastointilaitteen päälle- ja poiskytkemisajat on asetettu.  
Kattoilmastointilaitte käynnistyy asetettuun aikaan valitussa ilmastointitilassa ja toimii toiseen asetettuun ajanhetkeen asti.
- Kytke kattoilmastointilaitte standby-tilaan.

## Ajastinohjelmoinnin purkaminen

Jos olet ohjelmoinut ajastimen, voit purkaa ohjelmoinnin seuraavalla tavalla:

- Paina painiketta  viisi kertaa.
- ✓ Ajastimen symboli sammuu.
- ✓ Ohjelmointi on purettu.



## 9.10 Sleep-toiminnon aktivointi



### OHJE

Sleep-toiminto on deaktivoituna tilassa "Kiertoilma" ()

Sleep-toimintoa käytettäessä säädettyä lämpötilaa muutetaan tunnin kuluttua 1 °C ja kahden tunnin kuluttua 2 °C miellyttävän nukkumislämpötilan takaamiseksi.

- Aseta haluttu lämpötila (katso kap. "Lämpötilan säätö" sivulla 337).
- Paina painiketta .
- ✓ Symboli  näytetään näytössä.  
Sleep-toiminto on aktivoitu.
- Deaktivoi Sleep-toiminto painamalla painiketta  uudelleen.





### OHJE

Sleep-toiminto deaktivoituu, jos painat painiketta **MODE**.

## 9.11 Lisätoiminnon "I feel" asettaminen

Tämän toiminnon yhteydessä kaukosäädin mittaa sisätilan lämpötilaa ja välittää mitausarvon 10 minuutin välein kattoilmastointilaitteelle. Kattoilmastointilaitteeseen sovitetaan ohjelämpötilan tätä mittausarvoa vastaavasti. "I feel"-toiminto on aktivoituna vain, kun lämpötila on +18 °C:n ja +29 °C:n välillä.

- Paina painiketta .
- ✓ Symboli  näytetään näytössä.  
"I feel"-toiminto on aktivoitu.
- Sijoita kaukosäädin siten, että säädin osoittaa käyttöpaneelin IR-vastaanottimeen (kuva **2** 4, sivulla 3). Muuten arvoja ei voida lähettää kattoilmastointilaitteeseen.



### OHJE

Kaukosäätimen ei tulisi olla tilan sellaisessa osassa, joka on oleellisesti lämpimämpi tai kylmempi kuin tila keskimäärin. Säädintä ei saa sijoittaa esim. auringonpaisteeseen tai kattoilmastointilaitteen eteen.

Jos lämpötila ylittää +29 °C tai alittaa +18 °C, "I feel"-toiminto deaktivoituu.

- ✓ Symboli  vilkkahtaa kolme kertaa näytössä ja sammuu sitten.

## 9.12 Valaisinten käyttäminen





### OHJE

Kaukosäätimen painike  on aktivoituna myös silloin, kun kaukosäädin on kytketty pois päältä.

### Valon kytkeminen päälle/pois käyttöpaneelistä

- Paina painiketta  lyhyesti valaisinten kytkemiseksi päälle tai pois.

### Valon kytkeminen päälle/pois kaukosäätimellä

- Paina painiketta  valaisinten kytkemiseksi päälle tai pois.
- ✓ Näytössä näkyy symboli , kun valo on kytketty **päälle**.

## 9.13 Kaukosäätimen paristojen vaihtaminen

Vaihda paristot uusiin, kun näytöllä näkyy symboli .

Paristolokero on kaukosäätimen takapuolella.

- Paina paristolokeron kantta kevyesti sisään ja työnnä se auki nuolen suuntaan.
- Aseta uudet paristot (2 x tyyppiä AAA) paristolokeroon merkityllä tavalla kaukosäätimeen.
- Sulje paristolokeron kansi.



### Muista ympäristönsuojelu!

Akut ja paristot eivät kuulu kotitalousjätteen sekaan.

Toimita vialliset akut tai käytetyt paristot kauppiaille tai keräyspisteeseen.

## 9.14 Kellonajan säätäminen

Kaukosäädin tarvitsee ajastinohjelmointia varten nykyisen kellonajan. Parhaillaan kellonaika näytetään kaukosäätimen näytössä.

Suorita seuraavat askeleet kellonajan asettamiseksi:



### OHJE

Jos kellonaikaa asetettaessa kaukosäätimen mitään painiketta ei paineta 10 sekuntiin, kaukosäädin palaa alkuperäiseen tilaansa.

- Paina painiketta  pitkään, jotta pääset kellonajan säätötilaan.
- ✓ Kellonaika vilkkuu kaukosäätimen näytössä.
- Aseta nykyinen kellonaika painikkeella **+** tai **-**.  
Paina painiketta **+** tai **-** yli 2 sekunnin ajan nopeuttaaksesi kellonajan muuttumista myöhemmäksi tai varhemmaksi.
- Vahvista kellonajan asetus painamalla painiketta **SET**.

## 9.15 Rullaverhojen käyttäminen



### HUOMAUTUS! Vaurioitumisvaara!

Pimennysverhoa ei saa sulkea kokonaan, jos ajoneuvo on suorassa auringonpaisteessa. Muutoin lämpö saattaa pakkautua. Pimennysverho kannattaa pitää auki ainakin kolmanneksen verran, ettei synny aineellisia vaurioita.

Molemmilla rullaverhoilla voi säädellä auringon tai valon määrää ajoneuvon sisällä.

- Työnnä rullaverhoa käsin (kuva , sivulla 6).

## 10 Kattoilmastointilaitteen puhdistaminen



### HUOMAUTUS! Vaurioitumisvaara!

- Älä puhdista kattoilmastointilaitetta korkeapainepesurilla. Sisään tunkeutuva vesi voi vahingoittaa kattoilmastointilaitetta.
- Älä puhdista terävillä esineillä tai voimakkailla puhdistusaineilla, koska ne voivat vaurioittaa kattoilmastointilaitetta ja ikkunaa.
- Käytä kattoilmastointilaitteen puhdistamiseen ainoastaan vettä ja mietoa puhdistusainetta. Älä käytä missään tapauksessa bensiiniä, dieseliä tai liuottimia
- Käytä kattoilmastoinnin puhdistamiseen ainoastaan valmistajan suosittelemia puhdistusaineita:
  - akryylilasin kiilotusaine (tuotenro 9104100242),
  - erityiskiillotusliina (tuotenro 9104100243) ja
  - akryylilasin puhdistusaine (tuotenro 9104100244)



### OHJE

Kattoikkunan näkyvyys voi heiketä voimakkaalla auringonpaisteella. Läpinäkyvyys palautuu, kun ikkuna jäähtyy.

- Puhdista kattoilmastointilaitteen kotelo ja ilmanpoistoyksikkö toisinaan kostealla liinalla.
- Poista lehdet ja muu lika kattoilmastointilaitteen tuuletusaukoista (kuva **7** 1, sivulla 6) säännöllisesti. Huolehdi siitä, että et vahingoita tällöin kattoilmastointilaitteen lamelleja.
- Puhdista kaukosäädin toisinaan hieman kostealla rievulla. Näytön puhdistamiseen sopii silmälasinpuhdistusliina.
- Puhdista rullaverhot miedolla saippualliuoksella ja runsaalla vedellä.

# 11 Kattoilmastointilaitteen huoltaminen



## VAROITUS!

Muita kuin tässä kuvattuja huoltotoita saavat suorittaa vain ammattilaiset, jotka tuntevat kylmäaineiden ja ilmastointilaitteiden käsittelyyn liittyvät vaarat sekä vastaavat määräykset. Epäasianmukaisista huoltotoista saattaa aiheutua huomattavia vaaroja.

Väli	Tarkastus/huolto
Säännöllisesti	Tarkasta kondenssiveden poisto: <ul style="list-style-type: none"> <li>➤ Tarkasta, että kattoilmastointilaitteen sivuilla olevat kondenssivesireiät (kuva <b>8</b> 1, sivulla 6) ovat vapaita ja syntyvä kondenssivesi pääsee valumaan pois.</li> </ul>
Säännöllisesti	Puhdista suodattimet ilmanpoistoyksikön molemmilta puolilta (kuva <b>9</b> , sivulla 7): <ul style="list-style-type: none"> <li>➤ Ota suodattimen kansi (<b>1</b>) pois käsin.</li> <li>➤ Ota suodatin (<b>2</b>) pois.</li> <li>➤ Puhdista suodatin (<b>2</b>) pesuaineliuksella ja anna sen kuivua.</li> <li>➤ Aseta kuiva suodatin (<b>2</b>) takaisin paikalleen.</li> <li>➤ Aseta kansi (<b>1</b>) takaisin paikalleen.</li> </ul>
Kerran vuodessa	Tarkasta profiilitiivisteet: <ul style="list-style-type: none"> <li>➤ Tarkasta kattoilmastointilaitteen ja ajoneuvon katon muototiiviste halkeamien ja muiden vaurioiden varalta.</li> </ul>
Kerran vuodessa	Huollata lämmönvaihtimet: <ul style="list-style-type: none"> <li>➤ Anna ammattiliikkeen huoltaa kattoilmastointilaitteen lämmönvaihtimet.</li> </ul>
Kerran vuodessa	Vaihda aktiivihiihisuodatin (kuva <b>10</b> , sivulla 7): <ul style="list-style-type: none"> <li>➤ Ota suodattimen kansi (<b>1</b>) pois käsin.</li> <li>➤ Ota suodatin (<b>2</b>) pois.</li> <li>➤ Ota aktiivihiihisuodatin (<b>3</b>) pois.</li> <li>➤ Puhdista suodatin (<b>2</b>) pesuaineliuksella ja anna sen kuivua.</li> <li>➤ Aseta uusi aktiivihiihisuodatin paikalleen.</li> <li>➤ Aseta kuiva suodatin (<b>2</b>) takaisin paikalleen.</li> <li>➤ Aseta kansi (<b>1</b>) takaisin paikalleen.</li> </ul>



## 12 Häiriöiden poistaminen

Häiriö	Syy	Poistaminen
Kattoilmastointilaite kytkeytyy koko ajan pois päältä.	Jäätymisanturi on kytkeytynyt.	Ulkolämpötila on liian matala tai kaikki ilmasuuttimet ovat kiinni.
Ei jäähdytystehoa	Kattoilmastointilaitetta ei ole asetettu jäähdytykselle.	➤ Aseta kattoilmastointilaite jäähdytykselle.
	Ympäristölämpötila on korkeampi kuin 52 °C.	Kattoilmastointilaite on suunniteltu korkeintaan 52 °C:een ympäristölämpötilalle.
	Säädetty lämpötila on korkeampi kuin sisätilan lämpötila.	➤ Valitse matalampi lämpötila.
	Ympäristölämpötila on matalampi kuin 16 °C.	Kattoilmastointilaite on suunniteltu vain yli 16 °C:een ympäristölämpötilalle.
	Jokin lämpötila-anturi on rikki. Haihdutintuuletin on rikki. Kondensaattorituuletin on rikki.	➤ Käänny valtuutetun korjaamon puoleen.
Ei lämmitystehoa	Ympäristön lämpötila on yli 30 °C.	➤ Käytä kattoilmastointilaitteen lämmitystoimintoa ainoastaan alle 30 °C:een lämpötilassa.
	Ympäristön lämpötila on alle 2 °C.	Kattoilmastointilaitteen lämmitystoiminto riittää ainoastaan 2 °C ympäristön lämpötilaan saakka.
	Asetettu lämpötila on yli 30 °C.	➤ Valitse alhaisempi lämpötila.
	Kattoilmastointilaite ei ole asetettu lämmitykselle.	➤ Aseta kattoilmastointilaite lämmitykselle.
	Jokin lämpötila-anturi on rikki.	➤ Käänny valtuutetun korjaamon puoleen.
Huono ilmavirtaus	Ilman imu on tukossa.	➤ Poista lehdet ja muu lika kattoilmastointilaitteen tuuletuslamelleista.
	Puhallin on rikki.	➤ Käänny valtuutetun korjaamon puoleen.
Ajoneuvoon tulee vettä	Kondenssiveden valuma-aukot ovat tukossa.	➤ Puhdista kondenssiveden valuma-aukot.
	Tiivisteet ovat rikki.	➤ Käänny valtuutetun korjaamon puoleen.

Häiriö	Syy	Poistaminen
Kattoilmastointilaitteisto ei kytkeydy päälle	Syöttöjännite puuttuu (230 V~) an.	➤ Tarkista jännitteensyöttö.
	Jännite on liian matala (alle 200 V~). Jännitteenmuunnin on rikki.	➤ Käänny valtuutetun korjaamon puoleen.
	Jokin lämpötila-anturi on rikki.	
	Jännitteensyötön sähköinen varoke on liian pieni.	➤ Tarkista jännitteensyötön sähköinen varoke.
Kattoilmastointilaitteisto ei kytkeydy pois päältä	Jokin lämpötila-anturi on rikki.	➤ Käänny valtuutetun korjaamon puoleen.
	Jännitteensyötön sähköinen varoke on liian pieni.	➤ Tarkista jännitteensyötön sähköinen varoke.

## 13 Tuotevastuu

Laitetta koskee lakisääteinen tuotevastuu-aika. Jos tuote sattuu olemaan viallinen, käänny maasi sopimushuollon puoleen (osoitteet käyttöohjeen takasivulla).

Asiantuntijamme auttavat sinua ja neuvovat sinua tuotevastuun jatkomenettelyyn suhteen.

## 14 Hävittäminen

### Ympäristönsuojelua ja asianmukaista hävittämistä koskevat määräykset

Kaikkien organisaatioiden täytyy soveltaa koko joukkoa toimenpiteitä, jotta ne tunnistavat, arvioivat ja hallitsevat vaikutuksen, joka niiden toiminnalla (valmistus, tuotteet, huolto jne.) on ympäristöön.

Merkittävien ympäristövaikutusten havaitsemiseen tähtäävien toimenpiteiden täytyy ottaa huomioon seuraavat seikat:

- Raaka-aineiden käyttö ja luonnonvarat
- Päästöt ilmakehään
- Nesteiden vuotaminen
- Hävitys ja kierrätys
- Maaperän saastuminen

Ympäristövaikutusten minimoimiseksi valmistaja esittelee seuraavassa joukon seikkoja, jotka jokaisen laitteella sen käyttöön aikana (mistä syystä tahansa) työskentelevän henkilön täytyy ottaa huomioon.

- Kaikki pakkausmateriaali täytyy hävittää sen maan lakimääräysten mukaisesti, missä hävittäminen tapahtuu (mieluiten kierrättää).
- Kaikki tuotekomponentit täytyy hävittää sen maan lakimääräysten mukaisesti, missä hävittäminen tapahtuu (mieluiten kierrättää).
- Oikeanlaista hävittämistä varten laite täytyy toimittaa valtuutettuun kierrätyskeskukseen, jotta on varmaa, että kaikki kierrätettävissä olevat komponentit käyteen uudelleen ja muut materiaalit käsitellään asianmukaisesti.
- Varmista asennuksen aikana, että tilassa on riittävä tuuletus eikä ilma pääse seisomaan ja vaikuttamaan haitallisesti käyttäjän terveyteen.
- Varmista käytön ja huollon aikana, että kaikki haitalliset jätteaineet (öljy, rasva jne.) hävitetään asianmukaisesti.
- Pidä melutaso pienenä meluhaittojen vähentämiseksi.

Lisää tietoa tuotteidemme asianmukaisesta purkamisesta löydät kierrätysohjeista osoitteesta [www.dometic.com](http://www.dometic.com).

- Vie pakkausmateriaali mahdollisuuksien mukaan vastaavan kierrätysjätteen joukkoon.
- Huolehdi käytön sekä korjausten ja huoltotöiden yhteydessä siitä, että jäähdytyskiertoa ei vahingoiteta ja että kylmäainetta ei pääse karkuun. Se vaikuttaa kasvihuonekaasun tavoin eikä saisi päästä ympäristöön.



Jos poistat tuotteen lopullisesti käytöstä, ota selvää laitteen hävittämistä koskevista määräyksistä lähimmässä kierrätyskeskuksessa tai kauppialtasi.

- Hävitä tuote vain voimassa olevien kierrätys- tai hävitysmääräysten mukaisesti valtuutetussa hävitysyriyksessä.



### **Muista ympäristönsuojelu!**

Akut ja paristot eivät kuulu kotitalousjätteen sekaan.

Toimita vialliset akut tai käytetyt paristot kauppiaille tai keräyspisteeseen.

# 15 Tekniset tiedot

	<b>Dometic FreshLight</b>	
	<b>1600</b>	<b>2200</b>
Tuotenumero:	9102900207	9102900165
Jäähdytysteho ISO 5151:a vastaavasti:	1500 W	2050 W
Lämmitysteho:	enintään. 2050 W	enintään. 2700 W
Nimellinen tulojännite:	230 V~ / 50 Hz	
Virrankulutus jäähdytystoiminnossa:	2,7 A	4,1 A
Tarvittava sulake:	3 A	5 A
Virrankulutus lämmitystoiminnossa:	3,5 A	5,2 A
Tarvittava sulake:	4 A	6 A
Käyttölämpötila-alue:	0 °C – +52 °C	
Jäähdytysaine:	R-407c	
Jäähdytysainemäärä:	0,41 kg	0,56 kg
CO <sub>2</sub> -ekvivalentti:	0,7273 t	0,9934 t
Vaikutus ilmaston lämpenemiseen (GWP):	1774	
Puhallin:	4 puhallintehoa 1 automaattitila	
Suojausluokka:	IP X4	
Ajoneuvotilan maks. tilavuus (eristetyt seinät):	20 m <sup>3</sup>	25 m <sup>3</sup>
Mitat P x L x K (mm):	1105 x 758 x 210 (korkeus ajoneuvon katon yläpuolella)	

	<b>Dometic FreshLight</b>	
	<b>1600</b>	<b>2200</b>
Paino:	n. 40 kg	n. 42 kg
Tarkastus/sertifikaatti:		

Sisältää fluorattuja kasvihuonekaasuja

Ilmatiiviisti suljetulla laitteella

**Прочтите данную инструкцию перед вводом в эксплуатацию и сохраните ее. В случае передачи продукта передайте инструкцию следующему пользователю.**

## Оглавление

<b>1</b>	<b>Пояснение символов</b> .....	351
<b>2</b>	<b>Указания по технике безопасности</b> .....	352
2.1	Основные указания по технике безопасности .....	352
2.2	Техника безопасности при работе прибора .....	353
<b>3</b>	<b>Целевая группа данной инструкции</b> .....	354
<b>4</b>	<b>Объем поставки</b> .....	354
<b>5</b>	<b>Принадлежности</b> .....	354
<b>6</b>	<b>Использование по назначению</b> .....	355
<b>7</b>	<b>Техническое описание</b> .....	355
7.1	Компоненты .....	356
7.2	Панель управления .....	357
7.3	Пульт дистанционного управления .....	358
7.4	Режимы кондиционирования .....	360
7.5	Дополнительные функции .....	361
<b>8</b>	<b>Перед первым использованием</b> .....	362
<b>9</b>	<b>Управление накрывным кондиционером</b> .....	363
9.1	Общие указания по управлению .....	363
9.2	Использование системы дистанционного управления .....	364
9.3	Указание по более эффективному использованию .....	365
9.4	Включение и выключение накрывного кондиционера .....	365
9.5	Выбор режима кондиционирования .....	366
9.6	Выбор режима работы вентилятора вручную .....	367
9.7	Настройка температуры .....	367
9.8	Регулировка воздушных сопел .....	368
9.9	Программирование таймера .....	368
9.10	Активирование функции «Сон» .....	371
9.11	Настройка дополнительной функции «I feel» .....	372
9.12	Управление светильниками .....	373
9.13	Замена батареек пульта дистанционного управления .....	373

9.14	Настройка времени . . . . .	374
9.15	Использование шторок . . . . .	374
<b>10</b>	<b>Очистка накрывного кондиционера . . . . .</b>	<b>375</b>
<b>11</b>	<b>Техническое обслуживание накрывного кондиционера . . . . .</b>	<b>376</b>
<b>12</b>	<b>Устранение неисправностей . . . . .</b>	<b>377</b>
<b>13</b>	<b>Гарантия . . . . .</b>	<b>379</b>
<b>14</b>	<b>Утилизация . . . . .</b>	<b>379</b>
<b>15</b>	<b>Технические данные . . . . .</b>	<b>381</b>

## 1 Пояснение символов



### **ПРЕДУПРЕЖДЕНИЕ!**

**Указания по технике безопасности:** Несоблюдение может привести к смертельному исходу или тяжелым травмам.



### **ОСТОРОЖНО!**

**Указания по технике безопасности:** Несоблюдение может привести к травмам.



### **ВНИМАНИЕ!**

Несоблюдение может привести к повреждениям и нарушить работу продукта.



### **УКАЗАНИЕ**

Дополнительная информация по управлению продуктом.

## 2 Указания по технике безопасности

Изготовитель не несет никакой ответственности за ущерб в следующих случаях:

- Повреждения продукта из-за механических воздействий и перенапряжений
- Изменения в продукте, выполненные без однозначного разрешения изготовителя
- Использование в целях, отличных от указанных в данной инструкции

Он несет, в частности, никакой ответственности за любой косвенный ущерб, в т. ч. и косвенный ущерб, вызванный отказом накрышного кондиционера.

Соблюдайте следующие основные предписания по технике безопасности при пользовании электроприборами для защиты от:

- поражения электрическим током
- опасности возникновения пожара
- травм

### 2.1 Основные указания по технике безопасности



#### **ПРЕДУПРЕЖДЕНИЕ!**

- **Электроприборы не являются детскими игрушками!**

Дети не в состоянии правильно оценить опасности, исходящие от электроприборов. Не оставляйте детей пользоваться электроприборами без присмотра.

- Лица (включая детей), которые в связи с ограниченными физическими, сенсорными или умственными способностями или с недостатком опыта или знаний, не в состоянии пользоваться данным изделием, не должны использовать это изделие без постоянного присмотра или инструктажа ответственного лица.
- Используйте прибор только по назначению.
- Не выполняйте никаких изменений и переделок на приборе.
- Монтаж, техническое обслуживание и ремонт накрышного кондиционера разрешается выполнять только специалистам, знакомым с возможными опасностями и с соответствующими стандартами и предписаниями. Неправильно выполненный ремонт может привести к серьезным опасностям. При необходимости ремонта обратитесь в сервисный центр в Вашей стране (адреса указаны на обороте).



- Не эксплуатируйте на крышный кондиционер вблизи легковоспламеняющихся жидкостей или в закрытых помещениях.
- Следите за тем, чтобы горючие предметы не складировались и не устанавливались в зоне выхода воздуха. Расстояние должно составлять не менее 50 см.
- Не вводить руки в выходные вентиляционные отверстия и не вводить инородные предметы в на крышный кондиционер.
- В случае пожара **не** снимайте верхнюю крышку кондиционера, а используйте допущенные средства пожаротушения. Не используйте воду для тушения пожара.



### **ВНИМАНИЕ!**

- При установленном на крышном кондиционере запрещается въезд кемпера в автомобильную мойку.
- Выясните у изготовителя Вашего автомобиля, не требуется ли в связи с установкой на крышного кондиционера (высота надстройки 210 мм) приемные испытания (согласно § 19 Правил допуска транспортных средств к движению) и изменение записи о высоте автомобиля в паспорте автомобиля.
- При возникновении неисправностей в контуре хладагента кондиционера он должен быть проверен и отремонтирован специализированной мастерской. Категорически запрещается сбрасывать хладагент в атмосферу.

## **2.2 Техника безопасности при работе прибора**



### **ПРЕДУПРЕЖДЕНИЕ!**

- При работах на приборе всегда прерывайте электропитание.



### **ВНИМАНИЕ!**

- Не эксплуатируйте на крышный кондиционер при наружных температурах ниже 0 °С. В противном случае имеется опасность повреждений вследствие замерзания конденсата.
- На крышный кондиционер не пригоден для эксплуатации на сельскохозяйственных и строительных машинах.
- Эксплуатируйте прибор только в том случае, если корпус и провода не имеют повреждений.

### 3 Целевая группа данной инструкции

Данная инструкция по эксплуатации предназначена для пользователей накрышного кондиционера.

### 4 Объем поставки

#### FreshLight 1600

Наименование	Арт. №
Накрышный кондиционер Dometic FreshLight 1600	9102900207
Инструкция по монтажу	
Инструкция по эксплуатации	

#### FreshLight 2200

Наименование	Арт. №
Накрышный кондиционер Dometic FreshLight 2200	9102900165
Инструкция по монтажу	
Инструкция по эксплуатации	

### 5 Принадлежности

Продается в качестве принадлежности (не входит в объем поставки):

Наименование	Арт. №
Комплект расширения для постоянного тока DC-Kit2	9100300001
Комплект расширения для постоянного тока DC-Kit3	9100300002
Комплект расширения для постоянного тока DC-Kit5	9100300073



#### УКАЗАНИЕ

С помощью комплекта расширения для постоянного тока (принадлежность) накрышный кондиционер Dometic FreshLight может эксплуатироваться и во время движения.

## 6 Использование по назначению

Накрышный кондиционер Dometic FreshLight с интегрированным крышным люком в состоянии кондиционировать внутренние помещения кемперов и домов-фургонов холодным воздухом.

Накрышный кондиционер **не** пригоден для установки на строительных и сельскохозяйственных машинах или аналогичном рабочем оборудовании. При сильных вибрациях не гарантируется надлежащая работа.

**Не** эксплуатируйте накрышный кондиционер в режиме «Нагрев» при температуре во внутреннем помещении свыше 30 °С.

Работоспособность накрышного кондиционера гарантируется для температур до 52 °С.

Режим нагрева рекомендуется при наружных температурах свыше +2 °С.

## 7 Техническое описание

Накрышный кондиционер с интегрированным крышным люком подает во внутреннее помещение холодный или теплый осушенный воздух без пыли и грязи. Отработанный воздух может быть удален из внутреннего помещения вентилятором.

Две интегрированные в модуль выхода воздуха светодиодные лампы с регулируемой яркостью обеспечивает приятное освещение.

Крышный люк имеет две шторы: затемняющая штора не пропускает свет, солнцезащитная сетка защищает от прямых солнечных лучей.

Кондиционер управляется пультом дистанционного управления.



### УКАЗАНИЕ

Кондиционер в состоянии опустить или поднять температуру во внутреннем помещении автомобиля до определенного значения. Достижимая при охлаждении температура зависит от типа автомобиля, окружающей температуры и холодопроизводительности кондиционера. При наружной температуре ниже 16 °С кондиционер прекращает охлаждение. В этом случае включайте только режим кондиционирования «Циркуляция воздуха».

С понижением наружной температуры теплопроизводительность кондиционера уменьшается. Режим нагрева рекомендуется только при температурах свыше +2 °С.

## 7.1 Компоненты

Контур хладагента накрывного кондиционера состоит из пяти основных компонентов (рис. **1**, стр. 3):

- **Компрессор (1)**

Компрессор всасывает хладагент R407c и сжимает его. Благодаря этому давление и, тем самым, температура хладагента повышается.

- **Конденсатор (2)**

Встроенный конденсатор работает по принципу охладителя или теплообменника. Проходящий через него воздух поглощает тепло, горячий газообразный хладагент охлаждается и сжимается.

- **Испаритель (3)**

Испарители охлаждают проходящий через него воздух и осушают его. Хладагент поглощает тепло и испаряется.

- **Вентилятор (4)**

Охлажденный воздух распределяется внутри автомобиля вентилятором через модуль выхода воздуха.

- **Электромагнитный клапан (5)**



Посредством электромагнитного клапана можно реверсировать контур хладагента и нагревать подводимый воздух.

Общий вид всех деталей: рис. **11**, стр. 8.

## 7.2 Панель управления

На модуле выхода воздуха кондиционера находится панель управления (рис. **2**, стр. 3).







На ней имеются следующие органы управления и индикации:





№	Пояснение	
1	Светодиодный индикатор состояния	Не горит: Кондиционер выключен.
		Горит оранжевым светом: Кондиционер находится в режиме ожидания.
		Горит зеленым светом: Кондиционер включен.
		Мигает зеленым светом: Накрышный кондиционер переключается в режим кондиционирования «Нагрев» (☀️) или размораживается в данный момент.
		Горит красным светом: Только, если прибор также подключен к 12 В $\overline{=}$ : отсутствует напряжение питания 230 В.
		Медленно мигает красным светом: Неисправность датчика внутренней температуры E1
		Мигает красным светом: Неисправность датчика наружной температуры E2
		Быстро мигает красным светом: Неисправность датчика наружной температуры E3
2	Кнопка 	Включает и выключает кондиционер или переключает его в режим ожидания Длительное нажатие кнопки включает автоматический режим.
3	Кнопка 	Включает или выключает освещение Активна только в том случае, если кондиционер включен или находится в режиме ожидания.
4	ИК-приемник для пульта дистанционного управления	

## 7.3 Пульт дистанционного управления

Все настройки прибора (например, настройка температуры, программирование таймера) передаются на кондиционер пультом дистанционного управления.

Следующие органы управления и индикации имеются на пульте дистанционного управления (рис. 3, стр. 4):

№	Пояснение
1	<p><b>Цифровой дисплей:</b></p> <p>Показывает следующее:</p> <ul style="list-style-type: none"> <li>• Время</li> <li>• Требуемая температура в помещении (заданное значение) в °C или °F</li> <li>• Действительная температура в помещении</li> <li>• Режим кондиционирования</li> <li>• Режим работы вентилятора</li> <li>• Символы активных дополнительных функций</li> <li>• Состояние батареи</li> </ul>
2	<p>Кнопка :</p> <p>Включить кондиционер и пульт дистанционного управления или переключить в режим ожидания</p>
3	<p>Кнопка :</p> <p>Выбор режима работы вентилятора</p>
4	<p>Кнопка <b>MODE</b>:</p> <p>Выбор режима кондиционирования</p>
5	<p>Кнопка :</p> <p>Активирование функции «сон». С помощью функции «сон» регулируется заданное значение температуры, чтобы обеспечить комфортные для сна условия.</p>
6	<p>Кнопка :</p> <p>Нажать один раз: показывает текущую температуру во внутреннем помещении (отображается символ .</p> <p>Нажать два раза: показывает выбранную температуру.</p>
7	<p>Кнопка :</p> <p>Активирование функции «I feel». Если активна функция «I feel», заданное значение регулируется каждые 10 минут в зависимости результатов, полученных измерением на пульте дистанционного управления.</p>
8	<p>Кнопка <b>°C/°F</b>:</p> <p>переключение единицы измерения температуры между градусом Цельсия (°C) и градусом Фаренгейта (°F)</p>

№	Пояснение
9	Кнопка  : программирование таймера и задание времени
10	Кнопка <b>SET</b> : подтверждение и сохранение данных
11	Кнопка  : Включать и выключать освещение  Кнопка  находится в рабочем состоянии, даже если пульт дистанционного управления выключен.
12	Кнопка <b>+</b> : Увеличение значения
13	Кнопка <b>-</b> : Уменьшение значения
14	Символ  (низкий заряд батарей) Появляется, если батарейки в пульте дистанционного управления разряжены. В этом случае замените батарейки, см. гл. «Замена батареек пульта дистанционного управления» на стр. 373.
15	Символ  (передача значений) Появляется на короткое время, когда пульт дистанционного управления передает данные в кондиционер.

## 7.4 Режимы кондиционирования

Накрышный кондиционер имеет следующие режимы кондиционирования:

Режим кондиционирования	Сообщение на дисплее	Пояснение
Автоматический		<p>Вы устанавливаете температуру, кондиционер охлаждает или нагревает внутреннее помещение до этой температуры и управляет режимом работы вентилятора.</p> <p>В этом режиме кнопка  деактивирована.</p>
Охлаждение		<p>Вы устанавливаете температуру и режим работы вентилятора, кондиционер охлаждает внутреннее помещение до этой температуры.</p>
Нагрев		<p>Вы устанавливаете температуру и режим работы вентилятора, кондиционер нагревает внутреннее помещение до этой температуры.</p>
Циркуляция воздуха		<p>Вы устанавливаете режим работы вентилятора, кондиционер подает холодный (охлажденный) воздух во внутреннее помещение.</p>
Вытяжная вентиляция		<p>Накрышный кондиционер обеспечивает вытяжную вентиляцию внутреннего помещения, отводя отработанный воздух вентилятором. Для этого открывается вентиляционная заслонка.</p> <p>В этом режиме кнопка  деактивирована.</p>
Осушение воздуха		<p>Вы устанавливаете температуру, кондиционер охлаждает или нагревает внутреннее помещение до этой температуры, управляет режимом работы вентилятора и осушает воздух во внутреннем помещении (режим циркуляции воздуха).</p> <p>В этом режиме кнопка  деактивирована.</p>



## 7.5 Дополнительные функции

Накрышный кондиционер предлагает следующие дополнительные функции:

Дополнительная функция	Сообщение на дисплее	Пояснение
Таймер		Кондиционер включается в установленный момент времени.
		Кондиционер выключается в установленный момент времени.
		Кондиционер включается и снова выключается в установленные моменты времени.
Sleep		Установленная температура через один час уменьшается на 1 °С, а через два часа – на 2 °С, чтобы обеспечить приятную температуру сна.
I feel		Пульт дистанционного управления измеряет температуру в помещении и каждые 10 минут передает результат измерения в кондиционер. Кондиционер адаптирует заданную температуру к этому результату измерения. Для этого пульт дистанционного управления должен быть направлен на ИК-приемник (рис. 2 4, стр. 3) на панели управления.

## 8 Перед первым использованием

### Контроль перед вводом в эксплуатацию

Перед включением кондиционера учитывайте следующее:

- ▶ Убедитесь в том, что напряжение и частота сети питания соответствуют значениям, указанным в технических данных, см. стр. 381.
- ▶ Убедитесь в том, что не перекрыты ни воздухозаборное отверстие, ни воздушные сопла. Для обеспечения оптимальной производительности кондиционера все вентиляционные решетки всегда должны быть свободными.





#### **ОСТОРОЖНО! Опасность травмирования!**

Не вставлять пальцы или какие-либо предметы в воздушные сопла или воздухозаборную решетку.

### Настройка времени

- ▶ Настройте текущее время, см. гл. «Настройка времени» на стр. 374.

### Настройка дистанционного управления

- ▶ Вставьте батарейки (см. гл. «Замена батареек пульта дистанционного управления» на стр. 373).
- ✓ В течение 5 секунды на дисплее пульта появятся все символы.
- ▶ В течение этих пяти секунд нажмите одновременно на  и .
- ✓ На дисплее отобразится стандартный номер модели.
- ▶ Нажмите в течение трех секунд кнопки **+** и **-**, чтобы выбрать номер модели:
  - FreshWell 3000: 02
  - FreshJet: 07
  - FreshLight: 11
- ✓ В течение 5 секунды на дисплее пульта появятся все символы.
- ✓ Пульт дистанционного управления готов к использованию.

## 9 Управление на крышным кондиционером

### 9.1 Общие указания по управлению

Накрышный кондиционер имеет три режима работы:

Режим работы	Особенности
Выключен	Кондиционер выключен, пульт дистанционного управления не активен.
Ожидание	Кондиционер готов к работе и может быть включен пультом дистанционного управления.
Включен	Кондиционер кондиционирует воздух во внутреннем помещении.

На **панели управления** Вы можете

- Включать и выключать кондиционер, а также переключать его в режим ожидания
- Включать и выключать освещение

**Пульт дистанционного управления** Вы можете

- Включать кондиционер из режима ожидания и снова переключать его в этом режим
- Включать и выключать освещение
- Выполнение настроек
- Выбор дополнительных функций

## 9.2 Использование системы дистанционного управления

Имеется два варианта управления кондиционером с помощью пульта дистанционного управления:

- Вы можете передать значения в кондиционер непосредственно при настройке
- Вы можете вначале установить все значения на пульте дистанционного управления, а затем все вместе передать их в кондиционер

### Передача значений непосредственно при настройке

При управлении пульт дистанционного управления **должен** быть направлен на ИК-приемник (рис. **2** 4, стр. 3) а панели управления.

После нажатия одной из кнопок значение сразу же передается в кондиционер. Кондиционер подтверждает получение данных высоким звуковым сигналом.

### Вначале определение значений, а затем их совместная передача в кондиционер

При управлении пульт дистанционного управления **не должен** быть направлен на ИК-приемник (рис. **2** 4, стр. 3) а панели управления.

Определите требуемые значения на пульте дистанционного управления. После выполнения всех настроек направьте пульт дистанционного управления на ИК-приемник на панели управления и нажмите кнопку **SET**. После этого данные повторно передаются в кондиционер. Кондиционер подтверждает получение данных высоким звуковым сигналом.

### Переключение или включение в режим ожидания только пульта дистанционного управления

В режиме ожидания на дисплее пульта дистанционного управления указывается только время.

Если пульт дистанционного управления не направлен на ИК-приемник (рис. **2** 4, стр. 3) на панели управления, то Вы можете переключать или включать пульт дистанционного управления в режим готовности отдельно от кондиционера:

- Нажмите кнопку **①**.

### 9.3 Указание по более эффективному использованию

Соблюдая следующие указания, Вы повышаете эффективность работы кондиционера:

- Улучшите теплоизоляцию автомобиля, уплотнив зазоры и завесив окна отражающими шторками или занавесами.
- После того, как автомобиль долгое время находился на солнце: Оставьте кондиционер на некоторое время работать в режиме «Циркуляция воздуха» (🌀) или «Вытяжная вентиляция» (🌀) при открытых окнах, прежде чем включить режим «Охлаждение» (❄️).
- В режиме «Охлаждение» (❄️) или «Нагрев» (☀️) не открывайте без необходимости окна и двери.
- Выбирайте соразмерную температуру и режим работы вентилятора.
- Рационально направляйте воздушные сопла.
- Следите за тем, чтобы воздушные сопла и воздухозаборная решетка не перекрывались салфетками, бумагой или другими предметами.

### 9.4 Включение и выключение накрышного кондиционера



#### УКАЗАНИЕ

После включения кондиционирование воздуха начинается с параметрами, которые были настроены перед выключением.

#### С панели управления

На рисунке показано, как можно включить, выключить или переключить кондиционер в режим ожидания с панели управления. Для этого нажмите кнопку ①, как показано на рисунке:

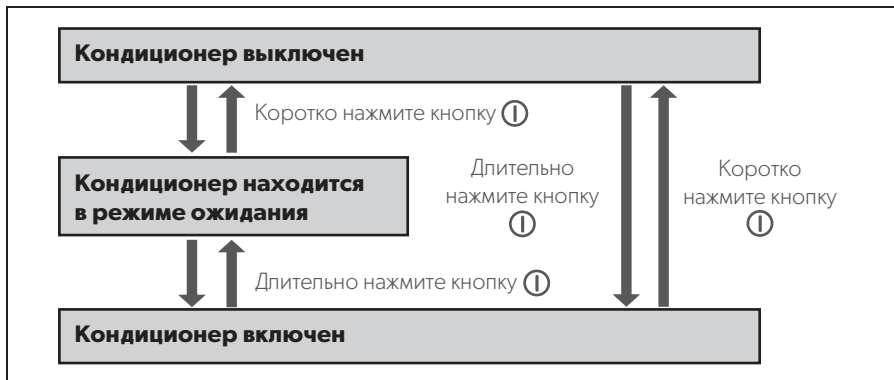

Пример: Кондиционер находится в режиме ожидания. Он должен быть выключен.

- Коротко нажмите кнопку ①.
- ✓ Кондиционер выключен.

## С пульта дистанционного управления



### УКАЗАНИЕ

- Для того, чтобы кондиционером можно было управлять с пульта дистанционного управления, кондиционер должен быть включен или находиться в режиме ожидания.
- С пульта дистанционного управления Вы можете включать кондиционер из режима ожидания и снова переключать его в этом режим. Для этого нажмите кнопку ①.

## 9.5 Выбор режима кондиционирования







### УКАЗАНИЕ

- Прежде, чем выбрать режим «Вытяжная вентиляция» (☰), необходимо полностью открыть обе шторы.
  - В режиме «Вытяжная вентиляция» (☰) вентилятор включается только после того, как будет открыта вентиляционная заслонка (рис. 4 1, стр. 5). Это может длиться несколько минут.
  - После переключения на режим «Нагрев» (☺) кондиционер начинает нагрев только приблизительно через 30 секунд. В это время мигает светодиодный индикатор состояния на панели управления, и выполняется реверсирование контура хладагента.
- Выберите кнопкой **MODE** требуемый режим кондиционирования, см. гл. «Режимы кондиционирования» на стр. 360.
  - ✓ Кондиционер подтверждает получение значений высоким звуковым сигналом.
  - ✓ Кондиционер включается в выбранный режим кондиционирования.

## 9.6 Выбор режима работы вентилятора вручную

Вентилятор регулирует интенсивность подачи воздуха.

В режимах кондиционирования «Охлаждение» (❄️), «Нагрев» (☀️) и «Циркуляция воздуха» (🌀) режим работы вентилятора можно выбрать вручную. В остальных режимах кондиционирования кондиционер автоматически управляет режимом работы вентилятора.

Сообщение на дисплее	Пояснение
	Режим работы вентилятора с низкой скоростью
	Режим работы вентилятора со средней скоростью
	Режим работы вентилятора с высокой скоростью
	Режим работы вентилятора с максимальной скоростью
	Автоматический режим, имеется только в режимах кондиционирования «Охлаждение» (❄️) и «Нагрев» (☀️).

- Выберите кнопкой (🌀) требуемый режим работы вентилятора.
- ✓ Кондиционер подтверждает получение значений высоким звуковым сигналом.
- ✓ Режим работы вентилятора настроен заново.

## 9.7 Настройка температуры

В режимах кондиционирования «Автоматический» (A), «Охлаждение» (❄️), «Нагрев» (☀️) и «Осушение» (💧) Вы можете задать с пульта дистанционного управления температуру в диапазоне от 16 °C до 31 °C.

- Выберите кнопкой + или - требуемую температуру.
- ✓ Кондиционер подтверждает получение значений высоким звуковым сигналом.
- ✓ Температура в кондиционере настроена.

## 9.8 Регулировка воздушных сопел

Подачу воздуха во внутреннее помещение автомобиля можно регулировать положением воздушных сопел.

Воздушные сопла можно регулировать ползунком (рис. **5** 2, стр. 5), посредством которого воздух направляется либо в обоих направлениях, либо только вперед, либо только назад:

- Поверните поворотную ручку ползунка против часовой стрелки.
- Сместите ползунок так, чтобы воздух подавался в требуемом направлении.
- Затяните поворотную ручку по часовой стрелке.

Пластины (рис. **5** 1, стр. 5) переднего воздушного сопла можно повернуть. Благодаря этому воздух направляется в требуемом направлении.

## 9.9 Программирование таймера

Используя функцию таймера, Вы можете настроить требуемый период времени кондиционирования. При этом Вы можете задать либо только момент включения, либо только момент выключения, либо оба значения.





### УКАЗАНИЕ

Если при программировании таймера в течении 15 секунд не нажимать ни одну из кнопок на пульте дистанционного управления, то пульт автоматически возвращается в исходный режим.



- Перед программированием таймера выберите режим кондиционирования и все требуемые значения (например, температуру).







### Настройка времени включения

- Нажмите кнопку  один раз.
- ✓ Символ **ON** () мигает на дисплее пульта дистанционного управления.
- Кнопкой **+** или **-** настройте время, в которое должен быть включен кондиционер.
- Для передачи значения в кондиционер нажмите кнопку **SET**.
- ✓ Время включения настроено в кондиционере.  
Кондиционер включается в установленный момент времени в выбранном режиме кондиционирования.
- Переключите кондиционер в режим ожидания.

### Настройка времени выключения

- Нажмите кнопку  два раза.
- ✓ Символ **OFF** () мигает на дисплее пульта дистанционного управления.
- Кнопкой **+** или **-** настройте время, в которое должен быть выключен кондиционер.
- Для передачи значения в кондиционер нажмите кнопку **SET**.
- ✓ Время выключения настроено в кондиционере.  
Кондиционер работает до установленного момента времени в выбранном режиме кондиционирования.

## Настройка времени выключения и включения

- Нажмите кнопку  три раза.
- ✓ Символ **ON** () мигает на дисплее пульта дистанционного управления. Появляется символ **OFF** ()
- Кнопкой **+** или **-** настройте время, в которое должен быть включен кондиционер.
- Повторно нажмите кнопку .
- ✓ Символ **OFF** () мигает на дисплее пульта дистанционного управления.
- Кнопкой **+** или **-** настройте время, в которое должен быть выключен кондиционер.
- Для передачи значения в кондиционер нажмите кнопку **SET**.
- ✓ Время выключения и включения настроено в кондиционере  
Кондиционер включается в установленный момент времени в выбранном режиме кондиционирования и работает до второго установленного момента времени.
- Переключите кондиционер в режим ожидания.

## Отмена программирования таймера

Если Вы запрограммировали таймер, то это можно отменить следующим образом:

- Нажмите кнопку  пять раз.
- ✓ Символ таймера исчезает.
- ✓ Программирование отменено.

## 9.10 Активирование функции «Сон»



### УКАЗАНИЕ

Функция «Сон» отключается в режиме обдува (⌚).

При активированной функции «Сон» установленная температура через один час уменьшается на 1 °С, а через два часа – на 2 °С, чтобы обеспечить температуру, комфортную для сна.

- ▶ Настройте требуемую температуру (см. гл. «Настройка температуры» на стр. 367).
- ▶ Нажмите кнопку ⌚.
- ✓ На дисплее появляется символ ⌚.  
Функция «сон» активирована.
- ▶ Чтобы отключить функцию «Сон», еще раз нажмите ⌚.





### УКАЗАНИЕ

Функция «сон» также отключается, если нажать кнопку **MODE**.

## 9.11 Настройка дополнительной функции «I feel»

При активировании этой функции пульт дистанционного управления измеряет температуру в помещении каждые 10 минут и передает результат измерения в кондиционер. Кондиционер регулирует температуру в зависимости от этого результата. Функция «I feel» включается, если температура выше +18 °C и не превышает +29 °C.

- Нажмите кнопку .
- ✓ На дисплее появляется символ .  
Функция «I feel» активна.
- Положите пульт дистанционного управления так, чтобы он был обращен к ИК-приемнику (рис. 2 {66}4, {67}стр. 3) панели управления. В противном случае данные не могут быть переданы в кондиционер.



### УКАЗАНИЕ

Не класть пульт дистанционного управления в части помещения, где температура значительно отличается от средней. Например, он не должен лежать на солнце или перед накрывным кондиционером.

Если температура превышает +29 °C или ниже +18 °C, функция «I feel» отключается.

- ✓ Символ  мигает три раза и гаснет.

## 9.12 Управление светильниками





### УКАЗАНИЕ

Кнопка  на пульте дистанционного управления активна, даже если пульт выключен.

### Включение/выключение света на панели управления

- Для включения или выключения светильников коротко нажмите кнопку .

### Включение/выключение света пультом дистанционного управления

- Для включения или выключения светильника коротко нажмите кнопку .
- ✓ Символ  отображается на дисплее, если светильник **включен**.

## 9.13 Замена батареек пульта дистанционного управления

Замените батарейки, если на дисплее появляется символ .

Отсек для батареек находится на задней стороне пульта.

- Слегка прижмите крышку отсека для батареек и сместите ее в направлении стрелки.
- Вставьте новые батарейки (2 шт. типа AAA) в пульт, как показано в отсеке для батареек.
- Закройте крышку отсека для батареек.



### Защищайте окружающую среду!

Аккумуляторы и батареи запрещается выбрасывать в бытовой мусор. Неисправные аккумуляторы и разряженные батареи сдавайте в торговую организацию или в специальные сборные пункты.

## 9.14 Настройка времени

Для программирования таймера пульту дистанционного управления требуется точное время. Время указывается на дисплее пульта.

Для настройки времени выполните следующие операции:



### УКАЗАНИЕ

Если при настройке времени в течении 10 секунд не нажимать ни одну из кнопок на пульте дистанционного управления, то пульт автоматически возвращается в исходный режим.

- Для перехода в режим настройки времени нажмите и удерживайте некоторое время кнопку .
- ✓ Значение времени начнет мигать на дисплее пульта.
- Настройте кнопкой **+** или **-** текущее время.  
Нажмите и удерживайте кнопку **+** или **-** более 2 секунд, чтобы уменьшить или увеличить значения времени.
- Для подтверждения настройки времени нажмите кнопку **SET**.

## 9.15 Использование шторок



### ВНИМАНИЕ! Опасность повреждения!

Если автомобиль стоит под прямыми солнечными лучами, запрещается полностью закрывать затемняющую шторку. Может застаиваться горячий воздух. Во избежание материального ущерба затемняющая шторка должна оставаться открытой минимум на одну треть.

Обеими шторками можно регулировать попадание солнечных лучей или света внутрь автомобиля.

- Сместите шторки рукой (рис. **6**, стр. 6).

## 10 Очистка накрывного кондиционера



### **ВНИМАНИЕ! Опасность повреждения!**

- Категорически запрещается очищать кондиционер очистителем высокого давления. Попавшая вода может привести к повреждениям кондиционера.
- Не использовать для очистки острые или твердые предметы или чистящие средства, т. к. это может привести к повреждениям кондиционера и люка.
- Для очистки кондиционера используйте только воду с нейтральным чистящим средством. Категорически запрещается использовать бензин, дизельное топливо или растворители.
- Для очистки крышного люка используйте только рекомендованные изготовителем чистящие средства:
  - средство для полировки акрилового стекла (арт. № 9104100242),
  - специальную салфетку для полировки (арт. № 9104100243) и
  - средство для чистки акрилового стекла (арт. № 9104100244)



### **УКАЗАНИЕ**

При сильном солнечном свете может появляться помутнение крышного люка. Он станет опять прозрачным после остывания.

- Периодически очищайте корпус кондиционера и модуль выхода воздуха влажной тряпкой.
- Регулярно удаляйте листья и другие загрязнения с вентиляционных отверстий (рис. **7** 1, стр. 6) на кондиционере. Следите за тем, чтобы при этом не повредить пластины кондиционера.
- Периодически очищайте пульт дистанционного управления слегка влажной тряпкой. Для очистки дисплея рекомендуется использовать салфетку для очистки очков.
- Очищайте шторы слабым мыльным раствором и большим количеством воды.

## 11 Техническое обслуживание накрывного кондиционера



### ПРЕДУПРЕЖДЕНИЕ!

Другие работы по техническому обслуживанию, не описанные здесь, разрешается выполнять только специалистам, знакомым с опасностями при обращении с хладагентами и кондиционерами, а также с соответствующими стандартами и предписаниями. Неправильно выполненное техническое обслуживание может приводить к серьезным опасностям.

Интервал	Проверка/техническое обслуживание
Регулярно	<p>Проверить линии отвода конденсата:</p> <ul style="list-style-type: none"> <li>➤ Убедиться в том, что линии отвода конденсата (рис. <b>8</b> 1, стр. 6) со стороны кондиционера свободны и что образующийся конденсат может отводиться.</li> </ul>
Регулярно	<p>Очистить фильтры по обеим сторонам модуля выхода воздуха (рис. <b>9</b>, стр. 7):</p> <ul style="list-style-type: none"> <li>➤ Снимите руками кожух (<b>1</b>) фильтра.</li> <li>➤ Выньте фильтр (<b>2</b>).</li> <li>➤ Очистите фильтр (<b>2</b>) раствором стирального средства и дайте фильтру высохнуть.</li> <li>➤ Установите сухой фильтр (<b>2</b>) на место.</li> <li>➤ Установите кожух (<b>1</b>) на место.</li> </ul>
Один раз в год	<p>Проверить профильные уплотнения:</p> <ul style="list-style-type: none"> <li>➤ Проверьте профильное уплотнение между кондиционером и крышей автомобиля на предмет трещин и других повреждений.</li> </ul>
Один раз в год	<p>Техническое обслуживание теплообменника:</p> <ul style="list-style-type: none"> <li>➤ Доверьте выполнение технического обслуживания теплообменника специализированной мастерской.</li> </ul>



Интервал	Проверка/техническое обслуживание
Один раз в год	<p>Заменить фильтр с активированным углем (рис. <b>10</b>, стр. 7):</p> <ul style="list-style-type: none"> <li>➤ Снимите руками кожух (<b>1</b>) фильтра.</li> <li>➤ Выньте фильтр (<b>2</b>).</li> <li>➤ Выньте фильтр с активированным углем (<b>3</b>).</li> <li>➤ Очистите фильтр (<b>2</b>) раствором стирального средства и дайте фильтру высохнуть.</li> <li>➤ Установите новый фильтр с активированным углем.</li> <li>➤ Установите сухой фильтр (<b>2</b>) на место.</li> <li>➤ Установите кожух (<b>1</b>) на место.</li> </ul>

## 12 Устранение неисправностей

Неисправность	Причина	Устранение
Кондиционер постоянно отключается	Сработал сигнализатор обледенения.	Слишком низкая наружная температура или закрыты все воздушные сопла.
Отсутствует холодопроизводительность	Кондиционер не настроен на охлаждение.	➤ Настройте кондиционер на охлаждение.
	Окружающая температура превышает 52 °С.	Накрышный кондиционер рассчитан только на окружающие температуры до 52 °С.
	Настроенная температура выше температуры в помещении.	➤ Выберите более низкую температуру.
	Окружающая температура меньше 16 °С.	Накрышный кондиционер рассчитан только на окружающие температуры свыше 16 °С.
	Неисправен один из датчиков температуры.	➤ Обратитесь в уполномоченную мастерскую.
	Неисправен вентилятор испарителя.	
	Неисправен вентилятор конденсатора.	

Неисправность	Причина	Устранение
Отсутствует тепло-производительность	Температура окружающей среды превышает 30 °С.	➤ Используйте функцию нагрева накрывным кондиционером только при температуре ниже 30 °С.
	Температура окружающей среды составляет менее 2 °С.	Функция нагрева накрывным кондиционером рассчитана только на температуру окружающей среды до 2 °С.
	Настроенная температура превышает 30 °С.	➤ Выберите более низкую температуру.
	Кондиционер не настроен на нагрев.	➤ Настройте кондиционер на нагрев.
	Неисправен один из датчиков температуры.	➤ Обратитесь в уполномоченную мастерскую.
Плохая подача воздуха	Засорено воздухозаборное отверстие.	➤ Удалите листья и другие загрязнения с вентиляционных пластин на кондиционере.
	Неисправен вентилятор.	➤ Обратитесь в уполномоченную мастерскую.
Попадание воды в автомобиль	Засорены отверстия для отвода конденсата.	➤ Очистите отверстия для отвода конденсата.
	Повреждены уплотнения.	➤ Обратитесь в уполномоченную мастерскую.
Кондиционер не включается	Отсутствует напряжение питания (230 В~).	➤ Проверьте электропитание.
	Слишком низкое напряжение (ниже 200 В~). Неисправен трансформатор напряжения.	➤ Обратитесь в уполномоченную мастерскую.
	Неисправен один из датчиков температуры.	
	Предохранитель электропитания рассчитан на слишком низкую силу тока.	➤ Проверьте предохранитель электропитания.
Кондиционер не отключается	Неисправен один из датчиков температуры.	➤ Обратитесь в уполномоченную мастерскую.
	Предохранитель электропитания рассчитан на слишком низкую силу тока.	➤ Проверьте предохранитель электропитания.

## 13 Гарантия

Действителен установленный законом срок гарантии. Если продукт неисправен, обратитесь в сервисную организацию в Вашей стране (адреса см. на оборотной стороне инструкции).

Наши специалисты с радостью помогут Вам и обсудят с Вами дальнейшие шаги.

## 14 Утилизация

### **Предписания по охране окружающей среды и правильной утилизации**

Все организации должны принимать меры по распознаванию, анализу и контролю влияния своей деятельности (производства, продуктов, сервиса и т. п.) на окружающую среду.

Принимаемые меры по распознаванию серьезного влияния на окружающую среду должны учитывать следующие факторы:

- использование сырья и природных ресурсов
- выбросы в атмосферу
- утечка жидкостей
- утилизация и повторное использование
- загрязнение почвы

Для сведения к минимуму воздействий на окружающую среду изготовитель ниже представляет ряд признаков, которые должен учитывать каждый, кто (не важно, по какой причине) связан с прибором в течение его срока службы.

- Весь упаковочный материал должен быть утилизирован согласно предписаниям законов страны, в которой выполняется утилизация (предпочтительно вторичное использование отходов).
- Все компоненты продукта должны быть утилизированы согласно предписаниям законов страны, в которой выполняется утилизация (предпочтительно вторичное использование отходов).
- Для правильной утилизации прибор должен быть передан в уполномоченный центр по вторичной переработке, чтобы гарантировать, что все пригодные для повторного использования компоненты будут повторно использованы, а остальные материалы будут должным образом утилизированы.
- Во время монтажа убедитесь в том, что помещение достаточно вентилируется, чтобы предотвратить образование затхлого воздуха, который может быть вреден для здоровья пользователей.

- Во время эксплуатации и технического обслуживания убедитесь в том, что все вредные отходы (масло, консистентная смазка и т. п.) должным образом утилизируются.
- Поддерживайте как можно меньшим уровень шума.

Дальнейшая информация по правильному демонтажу и выводу наших продуктов из эксплуатации приведена в инструкциях по утилизации на сайте [www.dometic.com](http://www.dometic.com).

- По возможности, выкидывайте упаковочный материал в мусор, подлежащий вторичной переработке.
- При эксплуатации, а также при ремонте и техническом обслуживании следите за тем, чтобы не повреждать контур хладагента и хладагент не мог вытечь. Он действует как парниковый газ и не должен попадать в атмосферу.



Если Вы окончательно выводите продукт из эксплуатации, то получите информацию в ближайшем центре по вторичной переработке или в торговой сети о соответствующих предписаниях по утилизации.

- Утилизируйте продукт только согласно действующим предписаниям по утилизации и повторному использованию в уполномоченном центре по переработке отходов.



### **Защищайте окружающую среду!**

Аккумуляторы и батареи запрещается выбрасывать в бытовой мусор. Неисправные аккумуляторы и разряженные батареи сдавайте в торговую организацию или в специальные сборные пункты.

## 15 Технические данные

	<b>Dometic FreshLight</b>	
	<b>1600</b>	<b>2200</b>
Арт. №:	9102900207	9102900165
Холодопроизводительность согласно ISO 5151:	1500 Вт	2050 Вт
Теплопроизводительность:	макс. 2050 Вт	макс. 2700 Вт
Входное номинальное напряжение:	230 В~ / 50 Гц	
Потребление тока при охлаждении:	2,7 А	4,1 А
Требуемый предохранитель:	3 А	5 А
Потребление тока при нагреве:	3,5 А	5,2 А
Требуемый предохранитель:	4 А	6 А
Диапазон рабочих температур:	от 0 °С до +52 °С	
Хладагент:	R-407с	
Количество хладагента:	0,41 кг	0,56 кг
Эквивалент CO <sub>2</sub> :	0,7273 т	0,9934 т
Потенциал глобального потепления (GWP):	1774	
Вентилятор:	4 режима работы 1 автоматический режим	
Класс защиты:	IP X4	
Макс. объем помещения автомобиля (с изолированными стенами):	20 м <sup>3</sup>	25 м <sup>3</sup>
Размеры, Д x Ш x В (мм):	1105 x 758 x 210 (высота над крышей автомобиля)	

	<b>Dometic FreshLight</b>	
	<b>1600</b>	<b>2200</b>
Вес:	ок. 40 кг	ок. 42 кг
Испытания/сертификат:		

Содержит фторированные парниковые газы

Герметически закрытая конструкция

**Przed uruchomieniem urządzenia należy uważnie przeczytać niniejszą instrukcję. Instrukcję należy zachować. W razie przekazywania urządzenia należy ją udostępnić kolejnemu nabywcy.**

## Spis treści

<b>1</b>	<b>Objaśnienia symboli</b> .....	384
<b>2</b>	<b>Wskazówki bezpieczeństwa</b> .....	385
2.1	Podstawowe zasady bezpieczeństwa .....	385
2.2	Bezpieczeństwo podczas eksploatacji urządzenia .....	386
<b>3</b>	<b>Odbiorcy instrukcji</b> .....	387
<b>4</b>	<b>Zakres dostawy</b> .....	387
<b>5</b>	<b>Osprzęt</b> .....	387
<b>6</b>	<b>Użytkowanie zgodne z przeznaczeniem</b> .....	388
<b>7</b>	<b>Opis techniczny</b> .....	388
7.1	Części .....	389
7.2	Panel obsługi .....	390
7.3	Pilot .....	391
7.4	Tryby klimatyzacji .....	393
7.5	Funkcje dodatkowe .....	394
<b>8</b>	<b>Przed pierwszym użyciem</b> .....	394
<b>9</b>	<b>Obsługa klimatyzatora dachowego</b> .....	395
9.1	Podstawowe wskazówki dotyczące obsługi .....	395
9.2	Korzystanie z pilota .....	396
9.3	Uwagi dotyczące optymalizacji wykorzystania .....	397
9.4	Włączanie i wyłączanie klimatyzatora dachowego .....	397
9.5	Wybór trybu klimatyzacji .....	398
9.6	Ręczny wybór poziomu nawiewu .....	399
9.7	Ustawianie temperatury .....	399
9.8	Ustawianie dysz nawiewowych .....	400
9.9	Programowanie timera .....	400
9.10	Aktywacja funkcji Sleep (Sen) .....	403
9.11	Ustawianie dodatkowej funkcji „I feel” .....	403
9.12	Obsługa oświetlenia .....	404
9.13	Wymiana baterii w pilocie .....	404

9.14	Ustawianie godziny . . . . .	405
9.15	Użycie rolet . . . . .	405
<b>10</b>	<b>Czyszczenie klimatyzatora dachowego . . . . .</b>	<b>406</b>
<b>11</b>	<b>Konserwacja klimatyzatora dachowego . . . . .</b>	<b>407</b>
<b>12</b>	<b>Usuwanie usterek . . . . .</b>	<b>408</b>
<b>13</b>	<b>Gwarancja . . . . .</b>	<b>410</b>
<b>14</b>	<b>Utylizacja . . . . .</b>	<b>410</b>
<b>15</b>	<b>Dane techniczne . . . . .</b>	<b>412</b>

## 1 Objąśnienia symboli



### **OSTRZEŻENIE!**

**Wskazówka dot. bezpieczeństwa:** Nieprzestrzeganie może prowadzić do śmierci lub ciężkich obrażeń ciała.



### **OSTROŻNIE!**

**Wskazówka dot. bezpieczeństwa:** Nieprzestrzeganie może prowadzić do obrażeń ciała.



### **UWAGA!**

Nieprzestrzeganie może prowadzić do powstania szkód materialnych i zakłóceń w działaniu produktu.



### **WSKAZÓWKA**

Informacje uzupełniające dot. obsługi produktu.



## 2 Wskazówki bezpieczeństwa

Producent nie odpowiada za szkody spowodowane:

- uszkodzeniem produktu w sposób mechaniczny lub spowodowany przeciążeniami elektrycznymi
- zmianami dokonanyymi w produkcie bez wyraźnej zgody producenta
- użytkowaniem w celach innych niż opisane w niniejszej instrukcji

Nie ponosi on odpowiedzialności w szczególności za szkody pośrednie, które mogą powstać w wyniku awarii klimatyzatora dachowego.

Należy przestrzegać podstawowych zasad bezpieczeństwa obowiązujących przy używaniu urządzeń elektrycznych w celu ochrony przed:

- porażeniem prądem
- pożarem
- obrażeniami

### 2.1 Podstawowe zasady bezpieczeństwa



#### **OSTRZEŻENIE!**

- **Urządzenia elektryczne nie są zabawkami dla dzieci!**  
Dzieci nie są w stanie ocenić zagrożeń, które mogą one powodować. Nie należy pozwalać dzieciom na korzystanie z urządzeń elektrycznych bez nadzoru.
- Osoby (łącznie z dziećmi), które z powodu swych zdolności psychofizycznych, sensorycznych lub intelektualnych bądź niedoświadczenia lub niewiedzy nie są w stanie bezpiecznie używać urządzenia, nie powinny korzystać z niego bez nadzoru odpowiedzialnej osoby.
- Urządzenie należy wykorzystywać zgodnie z jego przeznaczeniem.
- Nie dokonywać żadnych modyfikacji ani przebrojeń urządzenia.
- Instalacji, obsługi i naprawy klimatyzacji dachowej mogą dokonywać tylko specjaliści, którzy zapoznali się ze związanymi z tym zagrożeniami i stosownymi przepisami. Niefachowe naprawy mogą spowodować poważne niebezpieczeństwo. W celu przeprowadzenia naprawy należy zwrócić się do punktu serwisowego działającego w danym kraju (adresy na odwrocie).
- Nie umieszczać urządzenia w pobliżu łatwopalnych płynów lub w zamkniętych pomieszczeniach.

- Uważać, aby nie składować ani nie montować łatwopalnych przedmiotów w pobliżu wylotu powietrza. Odstęp musi wynosić co najmniej 50 cm.
- Nie sięgać do wylotów wentylacyjnych i nie wkładać żadnych przedmiotów do urządzenia.
- W przypadku pożaru **nie** zdejmować górnej pokrywy klimatyzatora dachowego, ale użyć atestowanych środków gaśniczych. Nie używać do gaszenia wody.



### UWAGA!

- Samochodem kempingowym z zamontowanym klimatyzatorem dachowym nie można w żadnym wypadku wjeżdżać do myjni.
- Należy dowiedzieć się od producenta pojazdu, czy ze względu na montaż klimatyzatora dachowego (wysokość nadbudowy 210 mm) konieczny będzie odbiór techniczny i zmiana wysokości pojazdu w jego dokumentacji.
- W razie usterek w obiegu chłodniczym klimatyzatora, urządzenie musi zostać sprawdzone i naprawione przez specjalistyczną firmę. Czynnika chłodniczego nie można w żadnym wypadku wypuszczać do atmosfery.

## 2.2 Bezpieczeństwo podczas eksploatacji urządzenia



### OSTRZEŻENIE!

- Podczas wykonywania prac na urządzeniu należy zawsze odłączyć urządzenie od zasilania.



### UWAGA!

- Nie należy używać klimatyzacji dachowej przy temperaturach zewnętrznych poniżej 0 °C. W przeciwnym razie może zaistnieć niebezpieczeństwo uszkodzenia urządzenia przez zamarzającą wodę kondensacyjną.
- Klimatyzator dachowy nie jest przeznaczony do zastosowania w maszynach rolniczych ani budowlanych.
- Nie używać urządzenia z uszkodzoną obudową i przewodami.

### 3 Odbiorcy instrukcji

Niniejsza instrukcja obsługi przeznaczona jest dla użytkowników klimatyzatora dachowego.

### 4 Zakres dostawy

#### FreshLight 1600

Nazwa	Numer wyrobu
Klimatyzator dachowy Dometic FreshLight 1600	9102900207
Instrukcja montażu	
Instrukcja obsługi	

#### FreshLight 2200

Nazwa	Numer wyrobu
Klimatyzator dachowy Dometic FreshLight 2200	9102900165
Instrukcja montażu	
Instrukcja obsługi	

### 5 Osprzęt

Elementy dostępne jako osprzęt (nieobjęte zakresem dostawy):

Nazwa	Numer wyrobu
Moduł rozszerzenia DC DC-Kit2	9100300001
Moduł rozszerzenia DC DC-Kit3	9100300002
Moduł rozszerzenia DC DC-Kit5	9100300073



#### WSKAZÓWKA

Za pomocą modułu rozszerzenia DC (osprzęt) można poszerzyć zakres wykorzystania klimatyzatora dachowego Dometic FreshLight o tryb jazdy.

## 6 Użytkowanie zgodne z przeznaczeniem

Klimatyzator dachowy Dometic FreshLight z wbudowanym oknem dachowym służy do klimatyzowania wnętrza samochodów i przyczep kempingowych schłodzonym lub ciepłym powietrzem.

Klimatyzator dachowy **nie** jest przeznaczony do instalacji w maszynach budowlanych, rolniczych ani podobnych urządzeniach roboczych. Przy zbyt silnych wibracjach nie gwarantuje się prawidłowego działania urządzenia.

Działanie klimatyzatora dachowego jest gwarantowane przy temperaturach nie przekraczających 52 °C.

**Nie** należy używać klimatyzatora dachowego w trybie klimatyzacji „Ogrzewanie” przy temperaturach pomieszczenia ponad 30 °C.

Tryb ogrzewania jest zalecany przy temperaturach zewnętrznych powyżej +2 °C.

## 7 Opis techniczny

Klimatyzator dachowy z wbudowanym oknem doprowadza do wnętrza pojazdu zimne lub ciepłe osuszone powietrze bez pyłu i zabrudzeń. Zużyte powietrze może być zasysane przez wentylator z wnętrza pomieszczenia.

Dwie przyciemniane diody LED wbudowane w jednostkę nawiewną zapewniają przyjemne światło.

Okno dachowe jest wyposażone w dwie rolety: Roleta zaciemniająca nie przepuszcza światła, a siatka przeciwsłoneczna chroni przed bezpośrednim nasłonecznieniem.

Klimatyzatorem steruje się za pomocą pilota.



### WSKAZÓWKA

Klimatyzator dachowy może obniżyć lub podwyższyć temperaturę we wnętrzu pojazdu do określonej wartości. Osiągana temperatura zależy od typu pojazdu, temperatury otoczenia i wydajności chłodniczej klimatyzatora. Jeśli temperatura zewnętrzna spada poniżej 16 °C, klimatyzator dachowy przestaje chłodzić. W takim przypadku należy używać tylko trybu „Recyrkulacja”.

Wręcz ze spadkiem temperatury otoczenia zmniejsza się moc cieplna klimatyzacji dachowej. Tryb ogrzewania jest zalecany tylko przy temperaturach powyżej +2 °C.

## 7.1 Części

Obieg chłodniczy klimatyzatora dachowego składa się z pięciu głównych części (rys. **1**, strona 3):



- **Sprężarka (1)**  
Sprężarka zasysa zastosowany czynnik chłodniczy R407c i kompresuje go. W ten sposób podnosi się ciśnienie i temperatura czynnika chłodniczego.
- **Kondensator (2)**  
Wbudowany skraplacz działa jak chłodnica lub wymiennik ciepła. Przepływające powietrze odbiera ciepło, gorący gaz chłodzący oziębia się i przechodzi w stan ciekły.
- **Parownik (3)**  
Parowniki ochładzają przepływające powietrze i osuszają je. Czynnik chłodniczy odbiera ciepło i paruje.
- **Dmuchała (4)**  
Ochłodzone powietrze jest dostarczane do wnętrza pojazdu przez dmuchałę i jednostkę nawiewną.
- **Zawór elektromagnetyczny (5)**  
Za pomocą zaworu elektromagnetycznego można odwrócić cykl chłodzenia i ogrzać doprowadzane powietrze.

Przegląd wszystkich części: rys. **11**, strona 8.

## 7.2 Panel obsługi

Na jednostce nawiewnej klimatyzatora znajduje się panel obsługi (rys. **2**, strona 3).







Obejmuje on następujące elementy obsługi i sygnalizacji:





Nr	Objaśnienie	
1	Dioda LED statusu	
	nie świeci się:	Klimatyzator jest wyłączony.
	świeci się na pomarańczowo:	Klimatyzator jest w trybie czuwania (stand by).
	świeci się na zielono:	Klimatyzator jest włączony.
	pulsuje na zielono:	Klimatyzator dachowy przełącza się na tryb ogrzewania (⊖) lub się samodzielnie rozmraża.
	świeci się na czerwono:	Tylko jeśli urządzenie jest podłączone również do 12 V <sub>DC</sub> : Brak napięcia zasilającego 230 V <sub>AC</sub> .
	pulsuje wolno na czerwono:	Zakłócenie działania wewnętrznego czujnika temperatury E1
	pulsuje na czerwono:	Zakłócenie działania zewnętrznego czujnika temperatury E2
	pulsuje szybko na czerwono:	Zakłócenie działania zewnętrznego czujnika temperatury E3
2	Przycisk 	Włącza, wyłącza klimatyzator oraz przełącza na tryb oczekiwania
		Dłuższe przyciskanie przycisku powoduje włączenie trybu automatycznego.
3	Przycisk 	Włączyć oraz wyłączyć światło
		Jest aktywny tylko, gdy klimatyzator jest włączony lub jest w trybie oczekiwania.
4	Odbiornik IR do pilota	

## 7.3 Pilot

Wszystkie ustawienia (np. ustawienie temperatury, ustawienie timera) są przenoszone za pomocą pilota do klimatyzatora dachowego.

Na pilocie znajdują się następujące elementy obsługi i sygnalizacji (rys. **3**, strona 4):









Nr	Objaśnienie
1	<p><b>Wyświetlacz cyfrowy:</b> pokazuje następujące informacje:</p> <ul style="list-style-type: none"> <li>• Godzina</li> <li>• Wymagana temperatura w °C lub °F</li> <li>• Rzeczywista temperatura pomieszczenia</li> <li>• Tryb klimatyzacji</li> <li>• Poziom dmuchawy</li> <li>• Symbole aktywnych funkcji dodatkowych</li> <li>• Status baterii</li> </ul>
2	<p>Przycisk : Włączanie klimatyzatora i pilota lub przełączanie na tryb oczekiwania (stand by)</p>
3	<p>Przycisk : Wybór poziomu nawiewu</p>
4	<p>Przycisk <b>MODE</b>: Wybór trybu klimatyzacji</p>
5	<p>Przycisk : Aktywacja funkcji Sleep. Włączenie funkcji Sleep powoduje automatyczną zmianę wymaganej temperatury w celu zapewnienia przyjemnej temperatury do spania.</p>
6	<p>Przycisk : Jednokrotne naciśnięcie: Wyświetla się aktualna temperatura we wnętrzu pojazdu (wyświetlany jest symbol ). Ponowne naciśnięcie: Wyświetla ustawioną temperaturę.</p>
7	<p>Przycisk : Aktywacja funkcji „I feel”. Za pomocą funkcji „I feel” wymagana wartość temperatury jest dopasowywana co 10 minut do temperatury, którą mierzy pilot.</p>
8	<p>Przycisk °C/°F: Przełączanie jednostek temperatury pomiędzy stopniami Celsjusza (°C) i Fahrenheita (°F)</p>

Nr	Objaśnienie
9	Przycisk  : Programowanie timera i ustawianie godziny
10	Przycisk <b>SET</b> : Potwierdzanie i zapisywanie danych
11	Przycisk  : Włączanie lub wyłączenie światła na klimatyzatorze dachowym Przycisk  działa także przy wyłączonym pilocie.
12	Przycisk <b>+</b> : zwiększanie wartości
13	Przycisk <b>-</b> : Zmniejszanie wartości
14	Symbol  (baterie wyczerpane) Wyświetla się, kiedy baterie pilota są wyczerpane. W takim przypadku należy wymienić baterie, patrz rozdz. „Wymiana baterii w pilocie” na stronie 404.
15	Symbol  (wysyłanie wartości) Wyświetla się krótko podczas wysyłania wartości z pilota do klimatyzatora.







## 7.4 Tryby klimatyzacji

Klimatyzator dachowy ma trzy tryby klimatyzacji:

Tryb klimatyzacji	Komunikat na wyświetlaczu	Objaśnienie
Automatyczny		<p>Użytkownik określa temperaturę, klimatyzator dachowy chłodzi lub ogrzewa wnętrze pojazdu do tej temperatury i steruje potrzebną mocą dmuchawy.</p> <p>W tym trybie przycisk  jest nieaktywny.</p>
Chłodzenie		<p>Użytkownik określa temperaturę i moc dmuchawy, klimatyzator chłodzi wnętrze pojazdu do tej temperatury.</p>
Ogrzewanie		<p>Użytkownik określa temperaturę i moc dmuchawy, klimatyzator dachowy ogrzewa wnętrze pojazdu do tej temperatury.</p>
Recyrkulacja		<p>Użytkownik określa poziom wentylacji, klimatyzator wdmuchuje ochłodzone powietrze (ochłodzone powietrze recyrkulacyjne) do wnętrza pojazdu.</p>
Odpowietrzanie		<p>Klimatyzator dachowy odpowietrza wnętrze pojazdu poprzez zasysanie zużytego powietrza przez dmuchawę. W tym celu otwierana jest kłapa wentylacyjna.</p> <p>W tym trybie przycisk  jest nieaktywny.</p>
Osuszanie powietrza		<p>Użytkownik określa temperaturę, klimatyzator dachowy chłodzi lub ogrzewa wnętrze pojazdu do tej temperatury, steruje wymaganą mocą dmuchawy i osusza powietrze wewnątrz pojazdu (tryb recyrkulacji).</p> <p>W tym trybie przycisk  jest nieaktywny.</p>

## 7.5 Funkcje dodatkowe

Klimatyzator dachowy ma następujące funkcje dodatkowe:

Funkcja dodatkowa	Komunikat na wyświetlaczu	Objaśnienie
Timer		Klimatyzator włącza się o ustawionej godzinie.
		Klimatyzator wyłącza się o ustawionej godzinie.
		Klimatyzator włącza się i wyłącza o ustawionych godzinach.
Sen		Ustawiona temperatura obniża się po godzinie o 1°C a po dwóch godzinach o 2°C w celu zapewnienia przyjemnej temperatury do spania.
I feel		Pilot mierzy temperaturę we wnętrzu pojazdu i przekazuje zmierzoną wartość co 10 minut do klimatyzatora. Klimatyzator dostosowuje wymaganą temperaturę do tej wartości. W tym celu pilot musi być skierowany na odbiornik podczerwieni (IR) (rys. 2 4, strona 3) na panelu obsługi.

## 8 Przed pierwszym użyciem

### Kontrole przed uruchomieniem

Przed włączeniem klimatyzatora należy uwzględnić następujące zalecenia i uwagi:

- Sprawdzić, czy napięcie zasilania i częstotliwość napięcia odpowiadają danym technicznym, patrz strona 412.
- Upewnić się, czy otwór wlotu powietrza i dysze nie są zatkane. Wszystkie kratki wentylacyjne muszą być zawsze otwarte, aby zapewniona była optymalna wydajność klimatyzatora.





### **OSTROŻNIE! Ryzyko obrażeń!**

Nie należy wkladać palców ani żadnych przedmiotów w dysze lub kratki wlotowe.

## Ustawianie godziny

- Ustawić aktualną godzinę, zob. rozdz. „Ustawianie godziny” na stronie 405.

## Ustawianie pilota

- Włożyć baterie (patrz rozdz. „Wymiana baterii w pilocie” na stronie 404).
- ✓ Na wyświetlaczu przez 5 sekund widoczne są wszystkie symbole.
- W ciągu tych 5 sekund nacisnąć jednocześnie przycisk  i .
- ✓ Na wyświetlaczu pojawi się standardowy numer modelu.
- W ciągu 3 sekund nacisnąć jednocześnie przycisk **+** i **-**, aby wybrać model numeru:
  - FreshWell 3000: 02
  - FreshJet: 07
  - FreshLight: 11
- ✓ Na wyświetlaczu przez 5 sekund widoczne są wszystkie symbole.
- ✓ Pilot jest gotowy do pracy.

# 9 Obsługa klimatyzatora dachowego

## 9.1 Podstawowe wskazówki dotyczące obsługi

Klimatyzator ma trzy tryby pracy:

Tryb pracy	Cechy
Wyłączony	Klimatyzator jest wyłączony, pilot jest nieaktywny.
Oczekiwanie	Klimatyzator jest gotowy do pracy i można go włączyć za pomocą pilota.
Włączony	Klimatyzator chłodzi wnętrze pojazdu.

Za pomocą **panelu obsługi** można:

- włączyć i wyłączyć klimatyzator oraz przełączyć go w tryb oczekiwania
- włączyć oraz wyłączyć światło

Za pomocą **pilota** można:

- włączyć klimatyzator z trybu oczekiwania i przełączyć go ponownie w tryb oczekiwania
- włączyć oraz wyłączyć światło
- dokonać ustawień
- wybrać funkcje dodatkowe

## 9.2 Korzystanie z pilota

Istnieją dwie możliwości sterowania klimatyzatorem dachowym za pomocą pilota:

- Możliwe jest bezpośrednie wysyłanie wartości do klimatyzatora podczas ustawiania
- Można najpierw wprowadzić wszystkie wartości na pilocie a następnie przesłać je zbiorczo do klimatyzatora

### Wysyłanie wartości bezpośrednio podczas ustawiania

Pilot **musi** być podczas obsługi skierowany na odbiornik IR (rys. **2** 4, strona 3) na panelu obsługi.

Po naciśnięciu przycisku wartość zostanie wysłana bezpośrednio do klimatyzatora. Klimatyzator potwierdza odbiór danych, wydając wysoki dźwięk.

### Wstępne wprowadzanie wartości na pilocie i zbiorcze przesłanie do klimatyzatora

Podczas obsługi pilot **nie może** być skierowany na odbiornik IR (rys. **2** 4, strona 3) na panelu obsługi.

Wprowadzić odpowiednie wartości na pilocie. Po wprowadzeniu wszystkich ustawień należy skierować pilota na odbiornik IR na panelu obsługi i nacisnąć przycisk **SET**. Spowoduje to ponowne wysłanie danych do klimatyzatora. Klimatyzator potwierdza odbiór danych, wydając wysoki dźwięk.

### Przełączanie pilota na tryb oczekiwania lub włączanie pilota

W trybie oczekiwania wyświetlacz pilota pokazuje tylko godzinę.

Jeśli pilot nie jest skierowany na odbiornik IR (rys. **2** 4, strona 3) na panelu obsługi, można przełączyć samego pilota niezależnie od klimatyzatora w tryb oczekiwania lub włączyć go:

- Nacisnąć przycisk **①**.

### 9.3 Uwagi dotyczące optymalizacji wykorzystania

Stosowanie się do poniższych uwag umożliwi zoptymalizowanie sposobu działania klimatyzatora:

- Poprawić izolację cieplną pojazdu poprzez uszczelnienie szczelin i powieszenie na oknach rolet lub zasłon odbijających promienie słoneczne.
- Jeśli samochód był narażony przez dłuższy czas na promieniowanie słoneczne: Włączyć klimatyzator dachowy dopiero po otwarciu okien, ustawiając na pewien czas tryb „Recyrkulacja” (🌀) lub „Odpowietrzanie” (🌬️), przed włączeniem trybu „Chłodzenie” (❄️).
- Przy włączonym trybie „Chłodzenie” (❄️) lub „Ogrzewanie” (🔥) unikać niepotrzebnego otwierania drzwi i okien.
- Wybrać odpowiednią temperaturę i poziom nawiewu.
- Skierować odpowiednio dysze nawiewowe.
- Należy pamiętać, aby nie zakrywać dyszy nawiewowych i kratki wlotowych chusteczkami, papierem ani innymi przedmiotami.

### 9.4 Włączanie i wyłączanie klimatyzatora dachowego



#### WSKAZÓWKA

Po włączeniu klimatyzator rozpoczyna pracę zgodnie z ostatnio ustawionymi wartościami.

#### Panel obsługi

Rysunek przedstawia, jak można włączać i wyłączać klimatyzator lub przełączać go na tryb oczekiwania za pomocą panelu obsługi. W tym celu należy nacisnąć przycisk ①, jak pokazano na rysunku:

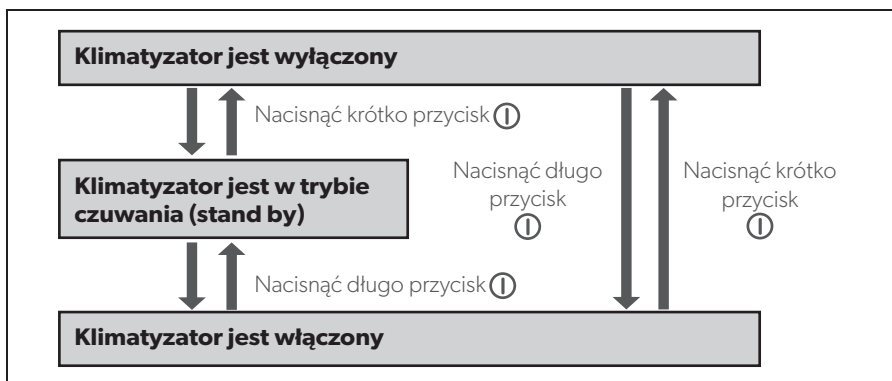

Przykład: Klimatyzator jest w trybie czuwania. Należy go wyłączyć.

- Nacisnąć krótko przycisk .
- ✓ Klimatyzator zostanie wyłączony

## Pilot





### WSKAZÓWKA

- Aby można było obsługiwać klimatyzator za pomocą pilota, klimatyzator musi być włączony lub w trybie oczekiwania.
- Pilot umożliwia włączenie klimatyzatora z trybu oczekiwania i ponowne przełączenie na tryb oczekiwania. W tym celu należy nacisnąć przycisk .

## 9.5 Wybór trybu klimatyzacji



### WSKAZÓWKA





- Przed wybraniem trybu „Odpowietrzanie” () należy całkowicie podnieść obie rolety.
- W trybie „Odpowietrzanie” () dmuchawa jest uruchamiana dopiero po otwarciu kłapy wentylacyjnej (rys. **4** 1, strona 5). Może to potrwać kilka minut.
- Po przełączeniu na tryb „Ogrzewanie” () klimatyzacja dachowa rozpoczyna ogrzewanie dopiero po ok. 30 sekundach. W tym czasie mruga dioda LED statusu na panelu obsługi, a obieg chłodniczy jest zawracany.

- Wybrać odpowiedni tryb klimatyzacji za pomocą przycisku **MODE**, patrz rozdz. „Tryby klimatyzacji” na stronie 393.
- ✓ Klimatyzator potwierdza odbiór danych, wydając wysoki dźwięk.
- ✓ Klimatyzator przełącza się na wybrany tryb klimatyzacji.

## 9.6 Ręczny wybór poziomu nawiewu

Dmuchawa steruje natężeniem dopływu powietrza.

W trybie „Chłodzenie” (❄️), „Ogrzewanie” (☀️) i „Recyrkulacja” (🌀) można ręcznie ustawić poziom nawiewu. W pozostałych trybach klimatyzacji klimatyzator steruje automatycznie poziomem nawiewu.

Komunikat na wyświetlaczu	Objaśnienie
	niski poziom nawiewu
	średni poziom nawiewu
	wysoki poziom nawiewu
	najwyższy poziom nawiewu
	Tryb automatyczny, dostępny tylko w trybie „Chłodzenie” (❄️) i „Ogrzewanie” (☀️).

- Wybrać odpowiedni poziom nawiewu za pomocą przycisku 🌀.
- ✓ Klimatyzator potwierdza odbiór danych, wydając wysoki dźwięk.
- ✓ Poziom nawiewu został ponownie ustawiony.

## 9.7 Ustawianie temperatury

W trybie „Automatyczny” (A), „Chłodzenie” (❄️), „Ogrzewanie” (☀️) i „Osuszanie” (💧) można wybrać za pomocą pilota temperaturę od 16°C do 31°C.

- Wybrać odpowiednią temperaturę za pomocą przycisku + lub –.
- ✓ Klimatyzator potwierdza odbiór danych, wydając wysoki dźwięk.
- ✓ Temperatura została ustawiona w klimatyzatorze.

## 9.8 Ustawianie dysz nawiewowych

Dopływem powietrza do wnętrza pojazdu można sterować za pomocą ustawienia dysz nawiewowych.

Dysze powietrzne mogą być regulowane za pomocą zasuw (rys. **5** 2, strona 5) tak, że powietrze może być kierowane w dwóch kierunkach, tylko do przodu lub tylko do tyłu:

- ▶ Przekręć pokrętkę zasuw w kierunku przeciwnym do ruchu wskazówek zegara.
- ▶ Przesuń zasuwę tak, aby skierować strumień powietrza w żądanym kierunku.
- ▶ Przekręć ponownie pokrętkę zasuw w kierunku zgodnym z ruchem wskazówek zegara.

Można przekręcić płytki (rys. **5** 1, strona 5) przedniej dyszy powietrza. W ten sposób strumień powietrza zostanie skierowany w żądanym kierunku.

## 9.9 Programowanie timera

Za pomocą funkcji timera można ustawić wymagany czas działania klimatyzacji. Można podać tylko czas włączenia, tylko czas wyłączenia lub obie wartości.





### WSKAZÓWKA

Jeśli podczas programowania timera przez 15 sekund nie zostanie naciśnięty żaden przycisk na pilocie, wówczas pilot wraca do trybu wyjściowego.



- ▶ Przed programowaniem timera należy wybrać tryb klimatyzacji i wszystkie wymagane wartości (np. temperaturę).







### Ustawianie czasu włączenia

- Nacisnąć jednokrotnie przycisk .
- ✓ Na wyświetlaczu pilota pulsuje symbol **ON** .
- Ustawić za pomocą przycisków **+** lub **-** godzinę, o której klimatyzator dachowy powinien się włączyć.
- Nacisnąć przycisk **SET**, aby wysłać wartość do klimatyzatora dachowego.
- ✓ Czas włączenia zostanie ustawiony w klimatyzatorze.  
O ustawionej godzinie klimatyzator zaczyna działać w wybranym trybie klimatyzacji.
- Przełączyć klimatyzator dachowy na tryb czuwania.

### Ustawienie czasu wyłączenia

- Nacisnąć dwukrotnie przycisk .
- ✓ Na wyświetlaczu pilota pulsuje symbol **OFF** .
- Ustawić za pomocą przycisków **+** lub **-** godzinę, o której klimatyzator dachowy powinien się wyłączyć.
- Nacisnąć przycisk **SET**, aby wysłać wartość do klimatyzatora dachowego.
- ✓ Czas wyłączenia zostanie ustawiony w klimatyzatorze.  
Klimatyzator działa w wybranym trybie klimatyzacji do nadejścia ustawionej godziny.

## Ustawianie godziny włączenia i wyłączenia

- Nacisnąć trzykrotnie przycisk .
- ✓ Na wyświetlaczu pilota pulsuje symbol **ON** ()  
Symbol **OFF** () jest widoczny.
- Ustawić za pomocą przycisków **+** lub **-** godzinę, o której klimatyzator dachowy powinien się włączyć.
- Nacisnąć ponownie przycisk .
- ✓ Na wyświetlaczu pilota pulsuje symbol **OFF** ()
- Ustawić za pomocą przycisków **+** lub **-** godzinę, o której klimatyzator dachowy powinien się wyłączyć.
- Nacisnąć przycisk **SET**, aby wysłać wartość do klimatyzatora dachowego.
- ✓ Godzina włączenia i wyłączenia zostaną ustawione w klimatyzatorze.  
O ustawionej godzinie klimatyzator włącza się i działa w wybranym trybie klimatyzacji do nadejścia drugiej ustawionej godziny.
- Przełączyć klimatyzator dachowy na tryb czuwania.

## Anulowanie ustawienia timera

Aby anulować ustawienia timera, należy wykonać następujące kroki:

- Nacisnąć pięciokrotnie przycisk .
- ✓ Symbol timera gaśnie.
- ✓ Ustawienie zostało anulowane.

## 9.10 Aktywacja funkcji Sleep (Sen)



### WSKAZÓWKA

Funkcja Sleep jest wyłączona w trybie recyrkulacji (🌀).

Przy włączonej funkcji Sleep ustawiona temperatura zmienia się po godzinie o 1 °C, a po dwóch godzinach o 2 °C w celu zapewnienia przyjemnej temperatury do spania.

- Należy ustawić odpowiednią temperaturę (zob. rozdz. „Ustawianie temperatury” na stronie 399).
- Należy nacisnąć przycisk ☾.
- ✓ Na wyświetlaczu pojawia się symbol ☾.  
Funkcja Sleep (Sen) jest aktywna.
- W celu wyłączenia funkcji Sleep nacisnąć przycisk ☾.



### WSKAZÓWKA

Funkcja Sleep zostaje wyłączona po naciśnięciu przycisku **MODE**.

## 9.11 Ustawianie dodatkowej funkcji „I feel”

Jeśli funkcja jest włączona, pilot mierzy temperaturę we wnętrzu pojazdu i przekazuje zmierzoną wartość co 10 minut do klimatyzatora. Klimatyzator dostosowuje wymaganą temperaturę do tej wartości. Funkcja „I feel” jest aktywna tylko wtedy, gdy temperatura wynosi pomiędzy +18 °C a +29 °C.

- Należy nacisnąć przycisk 🚗.
- ✓ Na wyświetlaczu pojawia się symbol 🚗.  
Funkcja „I feel” jest aktywowana.
- Połóż pilot tak, aby był skierowany na odbiornik IR (rys. **2** 4, strona 3) na panelu obsługi. W przeciwnym razie wartości nie mogą zostać przesłane do klimatyzatora dachowego.



### WSKAZÓWKA

Pilot nie powinien znajdować się w części pomieszczenia, która jest znacznie cieplejsza lub zimniejsza niż średnia temperatura pomieszczenia. Nie powinien np. leżeć na słońcu ani przed klimatyzatorem.

Gdy temperatura wzrośnie powyżej +29 °C lub spadnie poniżej +18 °C, następuje wyłączenie funkcji „I feel”.

- ✓ Na wyświetlaczu trzy razy zamiga symbol  i zgaśnie.

## 9.12 Obsługa oświetlenia





### WSKAZÓWKA

Przycisk  na pilocie jest aktywny także wtedy, gdy pilot jest wyłączony.

### Włączanie/Wyłączanie światła na panelu obsługi

- W celu włączenia lub wyłączenia lampek naciśnięć krótko przycisk .

### Włączanie/Wyłączanie światła za pomocą pilota

- Aby włączyć lub wyłączyć lampki, naciśnięć przycisk .
- ✓ Na wyświetlaczu pojawia się symbol , gdy światło jest **włączone**.

## 9.13 Wymiana baterii w pilocie

Baterie należy wymienić, kiedy na wyświetlaczu pojawi się symbol .

Schówek na baterie znajduje się na spodzie pilota.

- Naciśnięć lekko pokrywę schowka na baterie i przesunąć ją zgodnie za strzałką.
- Włożyć nowe baterie (2 x typ AAA) do pilota jak pokazano w schowku.
- Zamknąć pokrywę schowka na baterie.



### Chroń środowisko naturalne!

Akumulatory i baterie nie zaliczają się do odpadów domowych. Uszkodzone akumulatory lub zużyte baterie należy przekazać do punktu sprzedaży lub punktu przyjmującego surowce wtórne.

## 9.14 Ustawianie godziny

Aby zaprogramować timer, na pilocie musi być ustawiony aktualny czas. Na wyświetlaczu pilota wyświetlana jest godzina.

W celu ustawienia godziny, należy wykonać następujące czynności:



### WSKAZÓWKA

Jeśli podczas ustawiania godziny przez 10 sekund nie zostanie naciśnięty żaden przycisk na pilocie, wówczas pilot wraca do trybu wyjściowego.

- ▶ Naciskać przycisk  tak długo, aż wyświetli się tryb ustawiania godziny.
- ✓ Godzina pulsuje na wyświetlaczu pilota.
- ▶ Należy ustawić aktualną godzinę za pomocą przycisku **+** lub **-**.  
Wcisnąć przycisk **+** lub **-** na dłużej niż 2 s, aby szybciej ustawić czas.
- ▶ Należy przycisnąć przycisk **SET**, aby potwierdzić godzinę.

## 9.15 Użycie rolet



### UWAGA! Niebezpieczeństwo uszkodzenia!

Gdy pojazd stoi w pełnym słońcu, roleta zaciemniająca nie powinna być całkowicie zasunięta. Może to doprowadzić do kumulacji ciepła. Aby uniknąć uszkodzenia materiału, roleta zaciemniająca powinna być otwarta w jednej trzeciej swojej długości.

Za pomocą obu rolet można regulować siłę nasłonecznienia we wnętrzu pojazdu.

- ▶ Przesuń rolety ręcznie (rys. **6**, strona 6).

## 10 Czyszczenie klimatyzatora dachowego



### UWAGA! Niebezpieczeństwo uszkodzenia!

- Klimatyzatora dachowego nie należy czyścić za pomocą urządzenia wysokociśnieniowego. Wciekająca woda może uszkodzić klimatyzator.
- Zabronione jest używanie do czyszczenia ostrych i twardych przedmiotów oraz środków czyszczących, ponieważ mogą one uszkodzić klimatyzator dachowy i okno.
- Do czyszczenia klimatyzatora stosować jedynie wodę z łagodnym środkiem czyszczącym. W żadnym wypadku nie należy stosować benzyny, oleju napędowego ani rozpuszczalników.
- Do czyszczenia okna dachowego należy stosować wyłącznie środki czyszczące zalecane przez producenta:
  - politura do szkła akrylowego (nr art. 9104100242),
  - specjalna ściereczka do politury (nr art. 9104100243) i
  - płyn do czyszczenia szkła akrylowego (nr art. 9104100244)



### WSKAZÓWKA

W przypadku silnego nasłonecznienia okno dachowe może się zaciemnić. Staje się przejrzyste dopiero wówczas, gdy osiągnie niską temperaturę.

- Obudowę klimatyzatora i jednostkę nawiewną należy czyścić od czasu do czasu wilgotną ściereczką.
- Usuwać regularnie liście i inne zabrudzenia z otworów wentylacyjnych (rys. **7** 1, strona 6) klimatyzatora. Należy przy tym uważać, aby nie uszkodzić płytek klimatyzatora.
- Od czasu do czasu czyścić pilota lekko wilgotną ściereczką. Wyświetlacz zaleca się czyścić chusteczką do okularów.
- Rolety należy czyścić ługiem mydlanym z dużą ilością wody.

# 11 Konserwacja klimatyzatora dachowego



## OSTRZEŻENIE!

Prace konserwacyjne inne niż opisane w instrukcji mogą wykonywać tylko wykwalifikowane osoby, które zapoznały się z zagrożeniami związanymi czynnikami chłodniczymi oraz odnośnymi przepisami. Niefachowe naprawy mogą spowodować poważne niebezpieczeństwo.

Interwał	Kontrola/Konserwacja
Regularnie	<p>Sprawdzić odpływy skondensowanej wody:</p> <ul style="list-style-type: none"> <li>➤ Sprawdzić, czy odpływy skondensowanej wody (rys. <b>8</b> 1, strona 6) po bokach klimatyzatora dachowego są odkryte i czy woda może swobodnie odpływać.</li> </ul>
Regularnie	<p>Należy czyścić filtry po obu stronach jednostki wywiewnej (rys. <b>9</b>, strona 7):</p> <ul style="list-style-type: none"> <li>➤ Zdjąć ręcznie pokrywę <b>(1)</b> filtra.</li> <li>➤ Wyjąć filtr <b>(2)</b>.</li> <li>➤ Oczyszczyć filtr <b>(2)</b> za pomocą roztworu środka myjącego i osuszyć go.</li> <li>➤ Założyć ponownie suchy filtr <b>(2)</b>.</li> <li>➤ Założyć pokrywę <b>(1)</b>.</li> </ul>
Raz w roku	<p>Sprawdzić uszczelnienia profili:</p> <ul style="list-style-type: none"> <li>➤ Sprawdzić, czy w uszczelnieniu profilu klimatyzatora na dachu pojazdu nie pojawiły się rysy i inne uszkodzenia.</li> </ul>
Raz w roku	<p>Zlecać konserwację wymiennika ciepła:</p> <ul style="list-style-type: none"> <li>➤ Konserwację wymiennika ciepła należy zlecać specjalistycznemu warsztatowi.</li> </ul>
Raz w roku	<p>Wymiana filtra z aktywnym węglem (rys. <b>10</b>, strona 7):</p> <ul style="list-style-type: none"> <li>➤ Zdjąć ręcznie pokrywę <b>(1)</b> filtra.</li> <li>➤ Wyjąć filtr <b>(2)</b>.</li> <li>➤ Wyjąć filtr z aktywnym węglem <b>(3)</b>.</li> <li>➤ Oczyszczyć filtr <b>(2)</b> za pomocą roztworu środka myjącego i osuszyć go.</li> <li>➤ Włożyć nowy filtr z aktywnym węglem.</li> <li>➤ Założyć ponownie suchy filtr <b>(2)</b>.</li> <li>➤ Założyć pokrywę <b>(1)</b>.</li> </ul>

## 12 Usuwanie usterek

Usterka	Przyczyna	Usuwanie
Klimatyzator dachowy stale się wyłącza.	Włączył się czujnik oblodzenia.	Temperatura zewnętrzna jest zbyt niska lub wszystkie dysze są zamknięte.
Brak chłodzenia	Klimatyzator dachowy nie jest ustawiony na chłodzenie.	➤ Należy ustawić klimatyzator na chłodzenie.
	Temperatura otoczenia przekracza 52 °C.	Klimatyzator dachowy jest przeznaczony do pracy przy temperaturze otoczenia nie przekraczającej 52 °C.
	Ustawiona temperatura jest wyższa niż temperatura pomieszczenia.	➤ Należy wybrać niższą temperaturę.
	Temperatura otoczenia jest niższa niż 16 °C.	Klimatyzator dachowy jest przeznaczony do pracy przy temperaturze otoczenia od 16 °C.
	Jeden z czujników temperatury jest uszkodzony. Dmuchawa parowacza jest uszkodzona. Dmuchawa kondensatora jest uszkodzona.	➤ Proszę zwrócić się do specjalistycznego warsztatu.
Brak mocy grzewczej	Temperatura otoczenia wynosi powyżej 30 °C.	➤ Funkcję ogrzewania klimatyzacji dachowej należy stosować tylko przy temperaturze poniżej 30 °C.
	Temperatura otoczenia wynosi poniżej 2 °C.	Funkcję ogrzewania klimatyzatora dachowego należy stosować tylko przy temperaturze otoczenia do 2 °C.
	Ustawiona temperatura jest wyższa niż 30 °C.	➤ Należy wybrać niższą temperaturę.
	Klimatyzator dachowy nie jest ustawiony na ogrzewanie.	➤ Należy ustawić klimatyzator na ogrzewanie.
	Jeden z czujników temperatury jest uszkodzony.	➤ Proszę zwrócić się do specjalistycznego warsztatu.



<b>Usterka</b>	<b>Przyczyna</b>	<b>Usuwanie</b>
Mały strumień powietrza	Wlot powietrza jest zatkany.	➤ Usunąć liście i inne zabrudzenia z płytek wentylacyjnych klimatyzatora.
	Dmuchawa jest uszkodzona.	➤ Proszę zwrócić się do specjalistycznego warsztatu.
Pojawienie się wody w pojeździe	Otwory odpływowe skondensowanej wody są zatkane.	➤ Oczyszczyć otwory odpływowe skondensowanej wody.
	Uszczelki są uszkodzone.	➤ Proszę zwrócić się do specjalistycznego warsztatu.
Klimatyzator dachowy nie włącza się.	Nie ma napięcia zasilającego (230 V~).	➤ Należy sprawdzić zasilanie.
	Napięcie jest zbyt niskie (poniżej 200 V~). Przetwornik napięcia jest uszkodzony.	➤ Proszę zwrócić się do specjalistycznego warsztatu.
	Jeden z czujników temperatury jest uszkodzony.	
	Zabezpieczenie elektryczne zasilania jest niewystarczające.	➤ Należy sprawdzić zabezpieczenie elektryczne zasilania.
Klimatyzator dachowy nie wyłącza się.	Jeden z czujników temperatury jest uszkodzony.	➤ Proszę zwrócić się do specjalistycznego warsztatu.
	Zabezpieczenie elektryczne zasilania jest niewystarczające.	➤ Należy sprawdzić zabezpieczenie elektryczne zasilania.

## 13 Gwarancja

Obowiązuje ustawowy okres gwarancji. Jeśli produkt jest uszkodzony, należy zgłosić się do partnera serwisowego w danym kraju (adresy dostępne na odwrocie instrukcji).

Nasi specjaliści służą chętnie pomocą i omówią z Państwem dalszy przebieg gwarancji.

## 14 Utylizacja

### Przepisy dotyczące ochrony środowiska i prawidłowej utylizacji

Wszystkie organizacje muszą stosować szereg środków w celu rozpoznawania, oceny i kontroli wpływu swojej działalności (produkcja, produkty, usługi, itp.) na środowisko.

Środki mające na celu rozpoznanie istotnych skutków dla środowiska muszą uwzględniać następujące czynniki:

- wykorzystanie surowców i naturalnych zasobów
- emisja do atmosfery
- wycieki cieczy
- utylizacja i recykling
- skażenie gleby

Aby zminimalizować skutki dla środowiska producent przedstawia szereg wskazówek, których musi przestrzegać każdy, kto ma styczność z urządzeniem w okresie jego użytkowania.

- Wszystkie materiały opakowaniowe muszą zostać zutylicowane (najlepiej zrecyklingowane) zgodnie z przepisami kraju, w którym odbywa się utylizacja.
- Wszystkie części produktu muszą zostać zutylicowane (najlepiej zrecyklingowane) zgodnie z przepisami kraju, w którym odbywa się utylizacja.
- W celu odpowiedniej utylizacji należy przekazać urządzenie do autoryzowanego centrum recyklingu, aby zagwarantować, że wszystkie części nadające się do recyklingu zostaną ponownie wykorzystane a pozostałe materiały zostaną właściwie usunięte.
- Podczas instalacji należy zadbać o wystarczającą wentylację pomieszczenia, aby zapobiec powstawaniu stęchłego powietrza, które jest szkodliwe dla zdrowia użytkownika.

- Podczas eksploatacji i konserwacji należy zapewnić prawidłową utylizację wszystkich szkodliwych odpadów (olej, smar itp.).
- Dbać o niskie natężenie hałasu.

Dodatkowe informacje dotyczące prawidłowego demontażu naszych produktów znajdują się w instrukcjach dotyczących recyklingu na stronie [www.dometic.com](http://www.dometic.com).

- Opakowanie należy wyrzucić do odpowiedniego pojemnika na śmieci do recyklingu.
- Podczas eksploatacji, napraw i prac konserwacyjnych należy uważać, aby nie uszkodzić obiegu chłodzenia i nie doprowadzić do wycieku czynnika chłodniczego. Działa on jak gaz cieplarniany i nie powinien dostać się do środowiska.



Jeśli produkt nie będzie już dłużej eksploatowany, należy dowiedzieć się w najbliższym zakładzie recyklingu lub w specjalistycznym sklepie, jakie są obowiązujące przepisy dotyczące utylizacji.

- Produkt należy utylizować wyłącznie zgodnie z obowiązującymi przepisami dotyczącymi recyklingu i utylizacji, w autoryzowanym zakładzie usuwania odpadów.



### **Chroń środowisko naturalne!**

Akumulatory i baterie nie zaliczają się do odpadów domowych. Uszkodzone akumulatory lub zużyte baterie należy przekazać do punktu sprzedaży lub punktu przyjmującego surowce wtórne.

## 15 Dane techniczne

	<b>Dometic FreshLight</b>	
	<b>1600</b>	<b>2200</b>
Nr wyrobu:	9102900207	9102900165
Wydajność chłodnicza zgodnie z ISO 5151:	1500 W	2050 W
Zakres temperatury grzania:	maks. 2050 W	maks. 2700 W
Wejściowe napięcie znamionowe:	230 V~ / 50 Hz	
Pobór prądu przy włączonej funkcji chłodzenia:	2,7 A	4,1 A
Wymagany bezpiecznik:	3 A	5 A
Pobór prądu przy włączonej funkcji ogrzewania:	3,5 A	5,2 A
Wymagany bezpiecznik:	4 A	6 A
Zakres temperatury roboczej:	0 °C do +52 °C	
Czynnik chłodniczy:	R-407c	
Ilość czynnika chłodzącego:	0,41 kg	0,56 kg
Ekwiwalent CO <sub>2</sub> :	0,7273 t	0,9934 t
Potencjal tworzenia efektu cieplarnianego (GWP):	1774	
Dmuchawa:	4 poziomy nawiewu 1 tryb automatyczny	
Stopień ochrony:	IP X4	
Maks. objętość pojazdu (z izolowanymi ścianami):	20 m <sup>3</sup>	25 m <sup>3</sup>
Wymiary D x Sz x W (mm):	1105 x 758 x 210 (wysokość od dachu pojazdu)	

	<b>Dometic FreshLight</b>	
	<b>1600</b>	<b>2200</b>
Waga:	ok. 40 kg	ok. 42 kg
Kontrola/certyfikat:		

Zawiera fluorowane gazy cieplarniane

Hermetycznie zamknięte urządzenie

**Pred uvedením zariadenia do prevádzky si prosím pozorne prečítajte tento návod a odložte si ho. V prípade odovzdania výrobku ďalšiemu používateľovi mu odovzdajte aj tento návod.**

## Obsah

<b>1</b>	<b>Vysvetlenie symbolov</b> .....	415
<b>2</b>	<b>Bezpečnostné pokyny</b> .....	416
2.1	Základy bezpečnosti .....	416
2.2	Bezpečnosť pri prevádzke zariadenia .....	417
<b>3</b>	<b>Ciel'ová skupina tohto návodu</b> .....	418
<b>4</b>	<b>Obsah dodávky</b> .....	418
<b>5</b>	<b>Príslušenstvo</b> .....	418
<b>6</b>	<b>Používanie v súlade s určením</b> .....	419
<b>7</b>	<b>Technický opis</b> .....	419
7.1	Komponenty .....	420
7.2	Ovládací panel .....	421
7.3	Diaľkové ovládanie .....	422
7.4	Klimatizačné režimy .....	424
7.5	Doplňkové funkcie .....	425
<b>8</b>	<b>Pred prvým použitím</b> .....	425
<b>9</b>	<b>Obsluha strešného klimatizačného zariadenia</b> .....	426
9.1	Základné pokyny na obsluhu .....	426
9.2	Používanie diaľkového ovládania .....	427
9.3	Pokyny na optimálnejšie používanie .....	428
9.4	Zapnutie a vypnutie strešného klimatizačného zariadenia .....	428
9.5	Voľba klimatizačného režimu .....	429
9.6	Manuálna voľba stupňa ventilácie .....	430
9.7	Nastavenie teploty .....	430
9.8	Nastavenie vzduchových dýz .....	431
9.9	Naprogramovanie časovača .....	431
9.10	Aktivovanie funkcie Sleep .....	433
9.11	Nastavenie doplnkovej funkcie „I feel“ (Pocit) .....	433
9.12	Ovládanie osvetlenia .....	434
9.13	Výmena batérií diaľkového ovládania .....	434

9.14	Nastavenie času .....	435
9.15	Používanie roliet .....	435
<b>10</b>	<b>Čistenie strešného klimatizačného zariadenia</b> .....	<b>436</b>
<b>11</b>	<b>Údržba strešného klimatizačného zariadenia</b> .....	<b>437</b>
<b>12</b>	<b>Odstránenie porúch</b> .....	<b>438</b>
<b>13</b>	<b>Záruka</b> .....	<b>440</b>
<b>14</b>	<b>Likvidácia</b> .....	<b>440</b>
<b>15</b>	<b>Technické údaje</b> .....	<b>442</b>

## 1 Vysvetlenie symbolov



### **VÝSTRAHA!**

**Bezpečnostný pokyn:** Nerešpektovanie môže viesť k smrti alebo k ťažkému zraneniu.



### **UPOZORNENIE!**

**Bezpečnostný pokyn:** Nerešpektovanie môže viesť k zraneniam.



### **POZOR!**

Nerešpektovanie môže viesť k materiálnym škodám a môže ovplyvniť funkciu zariadenia.



### **POZNÁMKA**

Doplňujúce informácie k obsluhu výrobku.

## 2 Bezpečnostné pokyny

Výrobca v nasledujúcich prípadoch nepreberá za škody žiadnu záruku:

- Poškodenia produktu mechanickými vplyvmi a prepätiami
- Zmeny produktu bez vyjadreného povolenia výrobcu
- Použitie na iné účely ako sú účely uvedené v návode

Predovšetkým neručí za akékoľvek následné škody, zvlášť nie aj za následné škody, ktoré môžu vzniknúť následkom výpadku strešného klimatizačného zariadenia.

Dodržiavajte nasledovné základné bezpečnostné pokyny pri používaní elektrických zariadení na ochranu pred:

- úrazom elektrickým prúdom
- nebezpečenstvom požiaru
- poraneniami

### 2.1 Základy bezpečnosti



#### VÝSTRAHA!

- **Elektrické prístroje nie sú hračkou pre deti!**

Deti nedokážu správne posúdiť riziká, ktoré predstavujú elektrické prístroje. Nenechávajte deti, aby používali elektrické prístroje bez dozoru.

- Osoby (vrátane detí), ktoré z dôvodu ich fyzických, zmyslových alebo duševných schopností alebo ich neskúsenosti alebo neznalosti nie sú schopné bezpečne používať tento výrobok, by ho nemali používať bez dozoru alebo poučenia zodpovednou osobou.
- Prístroj používajte len v súlade s jeho určeným používaním.
- Na prístroji neuskutočňujte žiadne zmeny alebo prestavby!
- Inštaláciu, údržbu a opravy strešného klimatizačného zariadenia smú uskutočňovať len odborníci s príslušnou kvalifikáciou, ktorí sú oboznámení s rizikami s tým spojenými a príslušnými predpismi. Neodbornými opravami môžu vzniknúť značné nebezpečenstvá. V prípade opravy sa obráťte na servisné centrum vo vašej krajine (adresy na opačnej strane).
- Nepoužívajte strešné klimatizačné zariadenie v blízkosti zápalných tekutín alebo v uzavretých priestoroch.



- Dbajte na to, aby sa horľavé predmety neuskladňovali alebo nemontovali v oblasti výstupu vzduchu. Dodržiavajte minimálnu vzdialenosť 50 cm.
- Nesiahajte do vetracích otvorov a do klimatizačného zariadenia nev súvajte žiadne cudzie predmety.
- V prípade požiaru **nedávajte dolu** horný kryt strešného klimatizačného zariadenia, ale použite povolený hasiaci prostriedok. Na hasenie nepoužívajte vodu.

**POZOR!**

- S nainštalovaným klimatizačným zariadením nesmiete vojsť s obytným automobilom do umývacieho zariadenia.
- Prosím, informujte sa u výrobcu vášho automobilu, či je na základe nadstavby strešného klimatizačného zariadenia (výška nadstavby 210 mm) potrebné povolenie (podľa § 19 predpisu o podmienkach prevádzky vozidiel na cestách) a vykonanie zmeny záznamu o výške vozidla vo vašom technickom preukaze.
- Ak sa v obehú chladiacej kvapaliny strešného klimatizačného zariadenia vyskytnú poruchy, dajte zariadenie preskúšať a riadne opraviť v špecializovanom servise. V žiadnom prípade sa chladiaci prostriedok nesmie voľne vypúšťať do atmosféry.

## 2.2 Bezpečnosť pri prevádzke zariadenia

**VÝSTRAHA!**

- Pri práci na zariadení vždy prerušte prívod elektrického prúdu.

**POZOR!**

- Strešné klimatizačné zariadenie nepoužívajte pri vonkajšej teplote pod 0 °C. V opačnom prípade hrozí poškodenie mrznúcim vodným kondenzátom.
- Klimatizačné zariadenie nie je určené na prevádzku v poľnohospodárskych a stavebných strojoch.
- Zariadenie používajte len vtedy, keď kryt a vedenia nie sú poškodené.

### 3 Cieľová skupina tohto návodu

Tento návod na obsluhu sa obracia na používateľov strešného klimatizačného zariadenia.

## 4 Obsah dodávky

### FreshLight 1600

Označenie	Číslo výrobku
Strešné klimatizačné zariadenie Dometic FreshLight 1600	9102900207
Montážny návod	
Návod na obsluhu	

### FreshLight 2200

Označenie	Číslo výrobku
Strešné klimatizačné zariadenie Dometic FreshLight 2200	9102900165
Montážny návod	
Návod na obsluhu	

## 5 Príslušenstvo

Dostupné ako príslušenstvo (nie je súčasťou dodávky):

Označenie	Číslo výrobku
Rozširujúca súprava DC-Kit 2	9100300001
Rozširujúca súprava DC-Kit 3	9100300002
Rozširujúca súprava DC-Kit 5	9100300073



#### POZNÁMKA

Pomocou rozširujúcej súpravy DC (príslušenstvo) možno strešné klimatizačné zariadenie Dometic FreshLight rozšíriť na prevádzku v jazdnom režime.

## 6 Používanie v súlade s určením

Strešné klimatizačné zariadenie Dometic FreshLight s integrovaným strešným oknom je schopné klimatizovať vnútorné priestory obytných vozidiel a karavanov chladným alebo teplým vzduchom.

Strešné klimatizačné zariadenie **nie** je vhodné na inštaláciu do stavebných, poľnohospodárskych alebo podobných pracovných strojov. Pri silnom vibračnom účinku nie je zaručená jeho riadna činnosť.

Správna činnosť strešného klimatizačného zariadenia je garantovaná pri teplotách do 52 °C.

Strešné klimatizačné zariadenie **neprevádzkujte** v klimatizačnom režime „Ohrievanie“ pri teplote priestoru nad 30 °C.

Ohrievací režim sa odporúča pri vonkajších teplotách nad +2 °C.

## 7 Technický opis

Strešné klimatizačné zariadenie s integrovaným oknom zásobuje interiér chladným alebo teplým odvlhčeným vzduchom bez prachu a nečistôt. Použitý vzduch sa môže z interiéru odsávať ventilátorom.

Dve stlmitel'né LED žiarovky integrované vo výstupnej jednotke vzduchu sa postarajú o príjemné svetlo.

Strešné okno má dve rolety: Strmievacia roleta neprepúšťa svetlo, tieniaca sieťka chráni pred priamym slnečným žiarením.

Strešné klimatizačné zariadenie sa riadi diaľkovým ovládaním.



### POZNÁMKA

Strešné klimatizačné zariadenie je schopné znížiť alebo zvýšiť teplotu interiéru vozidla až na určenú hodnotu. Teplota, ktorú možno pri chladení dosiahnuť, závisí od typu vozidla, teploty okolia a chladiaceho výkonu vášho strešného klimatizačného zariadenia. Ak sa dosiahne vonkajšia teplota 16 °C, strešné klimatizačné zariadenie už nechladí. V takomto prípade používajte len klimatizačný režim „Cirkulácia vzduchu“.

S klesajúcou vonkajšou teplotou klesá ohrievací výkon strešného klimatizačného zariadenia. Ohrievací režim sa odporúča pri teplotách nad +2 °C.

## 7.1 Komponenty

Chladiaci okruh strešného klimatizačného zariadenia pozostáva z piatich hlavných komponentov (obr. **1**, strane 3):

- **Kompresor (1)**  
Kompresor nasáva použitý chladiaci prostriedok R407c a komprimuje ho. Tak sa tlak a tým aj teplota chladiaceho prostriedku zvyšuje.
- **Kondenzátor (2)**  
Zabudovaný kondenzátor funguje ako chladič alebo výmenník tepla. Vzduch prúdiaci okolo odoberá teplo, horúce plynné chladivo sa ochladzuje a skvapalňuje.
- **Odparovače (3)**  
Odparovače ochladzujú vzduch prúdiaci okolo a odvlhčujú ho. Chladiaci prostriedok prijíma teplo a odparuje ho.
- **Ventilátor (4)**  
Ochladený vzduch sa v exteriéri vozidla rozvádza ventilátorom cez výstupnú jednotku vzduchu.
- **Magnetický ventil (5)**  
Prostredníctvom magnetického ventilu možno otočiť chladiaci okruh a ohrievať privádzaný vzduch.



Prehľad všetkých konštrukčných častí: obr. **11**, strane 8.

## 7.2 Ovládací panel

Na výstupnej jednotke vzduchu strešného klimatizačného zariadenia sa nachádza ovládací panel (obr. **2**, strane 3).

Obsahuje nasledujúce ovládacie a indikačné prvky:

### Č. Vysvetlenie

1	Stav LED	
	nesvieti:	Strešné klimatizačné zariadenie je vypnuté.
	svieti oranžová:	Strešné klimatizačné zariadenie je v pohotovostnom režime (Stand by).
	svieti zelená:	Strešné klimatizačné zariadenie je zapnuté.
	bliká zelená:	Strešné klimatizačné zariadenie sa prepne na klimatizačný režim „Ohrievanie“ (☀️) alebo sa práve odmrazuje.
	svieti červená:	Len ak je zariadenie pripojené aj na 12 V $\overline{\text{---}}$ : Napájacie napätie 230 V $\sim$ nie je k dispozícii.
	pomaly bliká červená:	Porucha funkcie vnútorného snímača teploty E1
	bliká červená:	Porucha funkcie vonkajšieho snímača teploty E2
	rýchlo bliká červená:	Porucha funkcie vonkajšieho snímača teploty E3
2	Tlačidlo 	Zapne, vypne alebo uvedie strešné klimatizačné zariadenie do pohotovostného režimu (Stand by) Dlhým stlačením tlačidla sa zapne automatický režim.
3	Tlačidlo 	Zapnúť a vypnúť osvetlenie Aktívne je len vtedy, keď je strešné klimatizačné zariadenie zapnuté alebo je v pohotovostnom režime.
4	IČ prijímač pre diaľkové ovládanie	

## 7.3 Diaľkové ovládanie

Všetky nastavenia zariadenia (napr. nastavenie teploty, naprogramovanie časovača) sa prenášajú prostredníctvom diaľkového ovládania na strešné klimatizačné zariadenie.

Na diaľkovom ovládaní sú k dispozícii nasledujúce indikačné prvky (obr. 3, strane 4):

### Č. Vysvetlenie

#### 1 Digitálny displej:

zobrazuje nasledovné:

- Čas
- Požadovaná teplota priestoru (požadovaná hodnota) v °C alebo °F
- skutočná teplota priestoru
- Klimatizačný režim
- Stupeň ventilácie
- Symboly pre aktívne doplnkové funkcie
- Stav batérie

#### 2 Tlačidlo :

Zapnutie klimatizácie a diaľkového ovládania alebo prepnutie do pohotovostného režimu

#### 3 Tlačidlo :

Voľba stupňa ventilácie

#### 4 Tlačidlo **MODE**:

Voľba klimatizačného režimu

#### 5 Tlačidlo :

Aktivovanie funkcie Sleep. Funkciou Sleep sa automaticky zmení požadovaná hodnota, aby sa zabezpečila príjemná teplota na spánok.

#### 6 Tlačidlo :

Stlačenie jedenkrát: Zobrazí aktuálnu teplotu interiéru (zobrazí sa symbol .

Opätovné stlačenie: Zobrazí nastavenú teplotu.





#### 7 Tlačidlo :

Aktivovanie funkcie „I feel“. Funkciou „I feel“ sa každých 10 minút požadovaná hodnota teploty prispôsobí teplote, ktorú meria diaľkové ovládanie.

#### 8 Tlačidlo °C/°F:









Prepínanie teploty medzi Celziovou stupnicou (°C) a Fahrenheitovou stupnicou (°F)

**Č. Vysvetlenie**

- 
- 9 Tlačidlo :  
Programovanie časovača a nastavenie času
- 
- 10 Tlačidlo **SET**:  
Potvrdenie a uloženie údajov
- 
- 11 Tlačidlo :  
Zapnete alebo vypnete osvetlenie na strešnej klimatizácii  
Tlačidlo  je funkčné aj pri vypnutom diaľkovom ovládaní.
- 
- 12 Tlačidlo **+**:  
Zvýšenie hodnoty
- 
- 13 Tlačidlo **-**:  
Zníženie hodnoty
- 
- 14 Symbol  (batérie vybité)  
Zobrazí sa, keď sú batérie diaľkového ovládania vybité. V takom prípade batérie vymeňte, pozri kap. „Výmena batérií diaľkového ovládania“ na strane 434.
- 
- 15 Symbol  (odoslanie hodnôt)  
Krátko sa zobrazí, keď diaľkové ovládanie odosiela hodnoty do strešnej klimatizácie.
-

## 7.4 Klimatizačné režimy





Strešné klimatizačné zariadenie má nasledovné klimatizačné režimy:

Klimatizačný režim	Hlásenie na displeji	Vysvetlenie
Automatika		Stanovíte teplotu, strešné klimatizačné zariadenie vytvorí ochladzovaním alebo ohrievaním túto teplotu vnútorného priestoru a riadi potrebný výkon ventilátora.  V tomto režime je tlačidlo  deaktivované.
Chladenie		Stanovíte teplotu a výkon ventilátora, strešné klimatizačné zariadenie ochladí vnútorný priestor na túto teplotu.
Ohrievanie		Stanovíte teplotu a výkon ventilátora, strešné klimatizačné zariadenie ohreje vnútorný priestor na túto teplotu.
Cirkulácia vzduchu		Stanovíte stupeň ventilácie, strešné klimatizačné zariadenie fúka chladný vzduch (ochladzovaný cirkulujúci vzduch) do vnútorného priestoru.
Vetranie		Strešné klimatizačné zariadenie vetrá interiér tým, že použitý vzduch odsáva ventilátorom z interiéru. Pritom je otvorená vetracia klapka.  V tomto režime je tlačidlo  deaktivované.
Odvlhčovanie vzduchu		Stanovíte teplotu, strešné klimatizačné zariadenie ochladí alebo ohreje vnútorný priestor na túto teplotu, riadi potrebný výkon ventilátora a odvlhčí vnútorný priestor (cirkulačná prevádzka).  V tomto režime je tlačidlo  deaktivované.



## 7.5 Doplnkové funkcie

Strešné klimatizačné zariadenie ponúka nasledovné doplnkové funkcie:

Doplnková funkcia	Hlásenie na displeji	Vysvetlenie
Časovač		Strešné klimatizačné zariadenie sa v nastavenom čase zapne.
		Strešné klimatizačné zariadenie sa v nastavenom čase vypne.
		Strešné klimatizačné zariadenie sa v nastavených časoch zapne a vypne.
Sleep		Nastavená teplota po jednej hodine klesne o 1 °C a po dvoch hodinách o 2 °C, aby bola zabezpečená príjemná teplota na spánok.
I feel		Diaľkové ovládanie meria vnútornú teplotu a nameranú hodnotu prenáša každých 10 minút na strešné klimatizačné zariadenie. Strešné klimatizačné zariadenie prispôsobí požadovanú teplotu týmto nameraným hodnotám. Diaľkové ovládanie pritom musí byť nasmerované na IČ prijímač (obr. 2 4, strane 3) na ovládacom paneli.

## 8 Pred prvým použitím

### Kontroly pred uvedením zariadenia do prevádzky

Pred zapnutím strešného klimatizačného zariadenia dodržiavajte na nasledovné:

- Skontrolujte, či napájacie napätie a frekvencia zodpovedajú hodnotám uvedeným v technických údajoch, pozri strane 442.
- Uistite sa, že nasávací otvor vzduchu a vzduchové dýzy sú voľné. Všetky vetracie mriežky musia byť voľné, aby sa zabezpečil optimálny výkon strešného klimatizačného zariadenia.





### UPOZORNENIE! Nebezpečenstvo poranenia!

Do vzduchových dýz alebo nasávacej mriežky nestrkajte prsty alebo predmety.

## Nastavenie času

- Nastavte aktuálny čas: pozri kap. „Nastavenie času“ na strane 435.

## Nastavenie diaľkového ovládania

- Vložte batérie (pozri kap. „Výmena batérií diaľkového ovládania“ na strane 434).
- ✓ Na displeji sa na 5 sekúnd zobrazia všetky symboly.
- V priebehu týchto 5 sekúnd súčasne stlačte tlačidlo  a tlačidlo .
- ✓ Na displeji sa zobrazí štandardné číslo modelu.
- Pre výber čísla modelu stlačte v priebehu 3 sekúnd súčasne tlačidlo **+** a tlačidlo **-**:
  - FreshWell 3000: 02
  - FreshJet: 07
  - FreshLight: 11
- ✓ Na displeji sa na 5 sekúnd zobrazia všetky symboly.
- ✓ Diaľkové ovládanie je pripravené na prevádzku.

# 9 Obsluha strešného klimatizačného zariadenia

## 9.1 Základné pokyny na obsluhu

Strešné klimatizačné zariadenie má tri prevádzkové režimy:

Prevádzkový režim	Znaky
Vypnutie	Strešné klimatizačné zariadenie je vypnuté, diaľkové ovládanie je neaktívne.
Pohotovostný režim (Stand by)	Strešné klimatizačné zariadenie je pripravené na prevádzku a možno ho zapnúť diaľkovým ovládaním.
Zapnutie	Strešné klimatizačné zariadenie klimatizuje vnútorný priestor.

Na **ovládacom paneli** môžete

- zapnúť a vypnúť strešné klimatizačné zariadenie alebo ho prepnúť do pohotovostného režimu
- zapnúť a vypnúť osvetlenie

**Dial'kovým ovládaním** môžete

- strešné klimatizačné zariadenie zapnúť z pohotovostného režimu alebo prepnúť znova do pohotovostného režimu
- zapnúť a vypnúť osvetlenie
- uskutočniť nastavenie
- zvolit' doplnkové funkcie

## 9.2 Používanie dial'kového ovládania

Máte dve možnosti, ako riadiť strešné klimatizačné zariadenie dial'kovým ovládaním:

- Môžete priamo pri nastavení zaslať hodnoty strešnému klimatizačnému zariadeniu
- Môžete najprv určiť všetky hodnoty na dial'kovom ovládaní a potom súhrnne zaslať strešnému klimatizačnému zariadeniu

### Zaslanie hodnôt priamo pri nastavení

Dial'kové ovládanie **musí** byť pri obsluhu nasmerované na IČ prijímač (obr. 2 4, strane 3) na ovládacom paneli.

Po stlačení tlačidla sa hodnota zašle priamo strešnému klimatizačnému zariadeniu. Strešné klimatizačné zariadenie potvrdí príjem údajov vysokým tónom.

### Určenie hodnôt a ich súhrnné zaslanie strešnému klimatizačnému zariadeniu

Dial'kové ovládanie **nesmie byť** nasmerované na IČ prijímač (obr. 2 4, strane 3) na ovládacom paneli.

Určte požadované hodnoty na dial'kovom ovládaní. Keď ste uskutočnili všetky nastavenia, nasmerujte dial'kové ovládanie na IČ prijímač na ovládacom paneli a stlačte tlačidlo **SET**. Tým sa údaje znova zašlú strešnému klimatizačnému zariadeniu. Strešné klimatizačné zariadenie potvrdí príjem údajov vysokým tónom.

### Zapnutie alebo vypnutie len dial'kového ovládania v pohotovostnom režime

V pohotovostnom režime zobrazuje displej dial'kového ovládania len čas.

Ak dial'kové ovládanie nie je nasmerované na IČ prijímač (obr. 2 4, strane 3) na ovládacom paneli, môžete dial'kové ovládanie prepnúť do pohotovostného režimu alebo zapnúť nezávisle od strešného klimatizačného zariadenia:

- Stlačte tlačidlo ①.

### 9.3 Pokyny na optimálnejšie používanie

Ak budete dodržiavať nasledovné pokyny, spôsob činnosti vášho strešného klimatizačného zariadenia bude optimalizovaný:

- Zlepšite tepelnú izoláciu vozidla tak, že utesníte medzeru a na okná dáte antireflexné rolety alebo závesy.
- Ak bolo vozidlo dlhý čas vystavené slnečnému žiareniu: Určitý čas nechajte bežať strešné klimatizačné zariadenie najprv pri otvorených oknách v režime „Cirkulácia vzduchu“ (☼) alebo „Vetranie“ (☼), až potom zapnite klimatizačný režim „Chladenie“ (❄️).
- V klimatizačnom režime „Chladenie“ (❄️) alebo „Ohrievanie“ (☀️) zabráňte zbytočnému otváraniu dverí a okien.
- Zvoľte primeranú teplotu a stupeň ventilácie.
- Vzduchové dýzy účelne nastavte.
- Dbajte na to, aby vzduchové dýzy neboli zakryté handrami, papierom alebo inými predmetmi.

### 9.4 Zapnutie a vypnutie strešného klimatizačného zariadenia



#### POZNÁMKA

Po zapnutí sa spustí klimatizácia s hodnotami, ktoré boli naposledy nastavené.

#### Na ovládacom paneli

Na obrázku je zobrazené, ako môžete strešné klimatizačné zariadenie na ovládacom paneli zapnúť, vypnúť alebo prepnúť do pohotovostného režimu. Stlačte tlačidlo ①, ako je uvedené na obrázku:

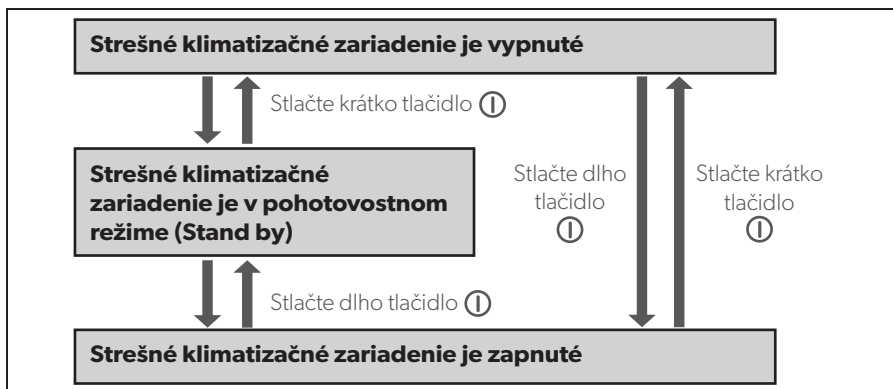

Príklad: Strešné klimatizačné zariadenie je v pohotovostnom režime (Stand by). Má sa vypnúť.

- ▶ Stlačte krátko tlačidlo .
- ✓ Strešné klimatizačné zariadenie je vypnuté.

### Na diaľkovom ovládaní



#### POZNÁMKA

- Aby sa dalo strešné klimatizačné zariadenie obsluhovať diaľkovým ovládaním, musí byť strešné klimatizačné zariadenie v pohotovostnom režime alebo zapnuté.
- Diaľkovým ovládaním môžete strešné klimatizačné zariadenie zapnúť z pohotovostného režimu alebo prepnúť znova do pohotovostného režimu. Za týmto účelom stlačte tlačidlo .

## 9.5 Voľba klimatizačného režimu



#### POZNÁMKA





- Prv než zvolíte klimatizačný režim „Vetranie“ (⌘), obidve rolety musíte celkom otvoriť.
- V klimatizačnom režime „Vetranie“ (⌘) sa spustí ventilátor až vtedy, keď je vetracia klapka (obr. **4** 1, strane 5) otvorená. Môže to trvať niekoľko minút.
- Po prepnutí na klimatizačný režim „Ohrievanie“ (⌘) sa spustí strešné klimatizačné zariadenie ohrievaním až po cca 30 sekundách. Počas toho bliká LED stavu na ovládacom paneli a chladiaci okruh sa otočí.

- ▶ Tlačidlom **MODE** zvolíte požadovaný klimatizačný režim, pozri kap. „Klimatizačné režimy“ na strane 424.
- ✓ Strešné klimatizačné zariadenie potvrdí príjem hodnôt vysokým tónom.
- ✓ Strešné klimatizačné zariadenie sa zapne do zvoleného klimatizačného režimu.

## 9.6 Manuálna voľba stupňa ventilácie

Ventilátor reguluje silu prívodu vzduchu.

V klimatizačných režimoch „Chladenie“ (❄️), „Ohrievanie“ (☀️) a „Cirkulácia vzduchu“ (🌀) možno manuálne zvoliť stupeň ventilácie. V ostatných klimatizačných režimoch riadi strešné klimatizačné zariadenie stupeň ventilácie automaticky.

Hlásenie na displeji	Vysvetlenie
	nízky stupeň ventilácie
	stredný stupeň ventilácie
	vysoký stupeň ventilácie
	najvyšší stupeň ventilácie
	Automatický režim, dostupný len v klimatizačných režimoch „Chladenie“ (❄️) a „Ohrievanie“ (☀️).

- ▶ Tlačidlom (🌀) zvolíte požadovaný stupeň ventilácie.
- ✓ Strešné klimatizačné zariadenie potvrdí príjem hodnôt vysokým tónom.
- ✓ Stupeň ventilácie je nanovo nastavený.

## 9.7 Nastavenie teploty

V klimatizačných režimoch „Automatika“ (A), „Chladenie“ (❄️), „Ohrievanie“ (☀️) a „Odvlhčenie“ (💧) môžete vopred zadať diaľkovým ovládaním teplotu v rozmedzí 16 °C až 31 °C.

- ▶ Tlačidlom + oder – zvolíte požadovanú teplotu.
- ✓ Strešné klimatizačné zariadenie potvrdí príjem hodnôt vysokým tónom.
- ✓ Teplota v strešnom klimatizačnom zariadení je nastavená.

## 9.8 Nastavenie vzduchových dýz

Prívod vzduchu do vnútorného priestoru vozidla možno regulovať polohou vzduchových dýz.

Vzduchové dýzy možno regulovať posúvačom (obr. **5** 2, strane 5) tak, že vzduch je vedený buď obidvomi smermi, len dopredu alebo len dozadu:

- ▶ Naskrutkujte otočnú hlavu posúvača v smere proti chodu hodinových ručičiek.
- ▶ Presuňte posúvač tak, aby vzduch bol vedený požadovaným smerom.
- ▶ Znova zatočte pevne otočnú hlavu v smere chodu hodinových ručičiek.

Lamely (obr. **5** 1, strane 5) prednej vzduchovej dýzy sa môžu otáčať. Vzduch sa tak bude viesť požadovaným smerom.

## 9.9 Naprogramovanie časovača

Funkciou časovača môžete nastaviť požadovaný čas činnosti klimatizácie. Pritom môžete vopred zadať len čas zapnutia, len čas vypnutia alebo obidve hodnoty.





### POZNÁMKA



Ak sa pri programovaní časovača 15 sekúnd nestlačí žiadne tlačidlo na diaľkovom ovládaní, prejde diaľkové ovládanie naspäť do východiskového režimu.

- ▶ Pred programovaním časovača zvolte klimatizačný režim a požadované hodnoty (napr. teplota).





### Nastavenie času zapnutia

- ▶ Stlačte jedenkrát tlačidlo .
- ✓ Bliká symbol **ON** () na displeji diaľkového ovládača.
- ▶ Tlačidlom **+** alebo **-** nastavte čas, kedy sa má strešné klimatizačné zariadenie zapnúť.
- ▶ Stlačte tlačidlo **SET**, aby ste zaslali hodnotu strešnému klimatizačnému zariadeniu.
- ✓ Čas zapnutia je v strešnom klimatizačnom zariadení nastavený. Strešné klimatizačné zariadenie sa spustí v nastavenom čase so zvoleným klimatizačným režimom.
- ▶ Zapnite strešné klimatizačné zariadenie do pohotovostného režimu.

## Nastavenie času vypnutia

- Stlačte dvakrát tlačidlo .
- ✓ Bliká symbol **OFF** () na displeji diaľkového ovládača.
- Tlačidlom **+** alebo **-** nastavte čas, kedy sa má strešné klimatizačné zariadenie vypnúť.
- Stlačte tlačidlo **SET**, aby ste zaslali hodnotu strešnému klimatizačnému zariadeniu.
- ✓ Čas vypnutia je v strešnom klimatizačnom zariadení nastavený.  
Strešné klimatizačné zariadenie beží až do nastaveného času so zvoleným klimatizačným režimom.

## Nastavenie času zapnutia a času vypnutia

- Stlačte trikrát tlačidlo .
- ✓ Bliká symbol **ON** () na displeji diaľkového ovládača.  
Symbol **OFF** () je viditeľný.
- Tlačidlom **+** alebo **-** nastavte čas, kedy sa má strešné klimatizačné zariadenie zapnúť.
- Stlačte znova tlačidlo .
- ✓ Bliká symbol **OFF** () na displeji diaľkového ovládača.
- Tlačidlom **+** alebo **-** nastavte čas, kedy sa má strešné klimatizačné zariadenie vypnúť.
- Stlačte tlačidlo **SET**, aby ste zaslali hodnotu strešnému klimatizačnému zariadeniu.
- ✓ Čas zapnutia a čas vypnutia je nastavený v strešnom klimatizačnom zariadení.  
Strešné klimatizačné zariadenie sa spustí v nastavenom čase a so zvoleným klimatizačným režimom a beží až po druhý nastavený čas.
- Zapnite strešné klimatizačné zariadenie do pohotovostného režimu.

## Zrušenie programovania časovača

Keď ste časovať naprogramovali, môžete to zrušiť nasledovne:

- Stlačte päťkrát tlačidlo .
- ✓ Symbol časovača zhasne.
- ✓ Programovanie je zrušené.



## 9.10 Aktivovanie funkcie Sleep



### POZNÁMKA

Funkcia Sleep je v režime „Cirkulácia vzduchu“ (☼) deaktivovaná.

Pri aktivovanej funkcii Sleep sa nastavená teplota po jednej hodine zmení o 1 °C a po dvoch hodinách o 2 °C, aby bola zabezpečená príjemná teplota na spánok.

- ▶ Nastavte požadovanú teplotu (pozri kap. „Nastavenie teploty“ na strane 430).
- ▶ Stlačte tlačidlo ☼.
- ✓ Symbol ☼ sa zobrazí na displeji.  
Funkcia Sleep je aktivovaná.
- ▶ Pre deaktiváciu funkcie Sleep znovu stlačte tlačidlo ☼.



### POZNÁMKA

Funkciu Sleep deaktivujte stlačením tlačidla **MODE**.

## 9.11 Nastavenie doplnkovej funkcie „I feel“ (Pocit)

Pri tejto funkcii meria diaľkové ovládanie priestorovú teplotu a odosiela nameranú hodnotu každých 10 minút do strešnej klimatizácie. Strešná klimatizácia prispôsobí požadovanú teplotu tejto nameranej hodnote. Funkcia „I feel“ je aktívna len vtedy, keď je teplota v rozsahu +18 °C až +29 °C.

- ▶ Stlačte tlačidlo ☼.
- ✓ Symbol ☼ sa zobrazí na displeji.  
Funkcia „I feel“ je aktivovaná.
- ▶ Diaľkové ovládanie odložte tak, aby smerovalo na IR prijímač (obr. 2 4, strane 3) na ovládacom paneli. Inak hodnoty nie je možné odosielať do strešnej klimatizácie.



### POZNÁMKA

Diaľkové ovládanie by sa nemalo nachádzať v oblasti priestoru, ktorý je výrazne teplejší alebo chladnejší ako priemerná vnútorná teplota. Nesmie ležať, napr. na slnku alebo pred strešnou klimatizáciou.

Ak teplota presiahne hranicu +29 °C alebo klesne pod hranicu +18 °C, funkcia „I feel“ sa vypne.

- ✓ Symbol ☼ trikrát zabliká na displeji a potom sa vypne.

## 9.12 Ovládanie osvetlenia





### POZNÁMKA

Tlačidlo  na diaľkovom ovládaní je aktívne aj vtedy, keď je diaľkové ovládanie vypnuté.

### Zapnutie/vypnutie osvetlenia na ovládacom paneli

- Keď chcete osvetlenie zapnúť alebo vypnúť, krátko stlačte tlačidlo .

### Zapnutie/vypnutie osvetlenia diaľkovým ovládaním

- Keď chcete osvetlenie zapnúť alebo vypnúť, stlačte tlačidlo .
- ✓ Symbol  sa na displeji zobrazí, keď je osvetlenie **zapnuté**.

## 9.13 Výmena batérií diaľkového ovládania

Batérie vymeňte, keď sa na displeji zobrazí symbol .

Priečinko na batérie sa nachádza na zadnej strane diaľkového ovládania.

- Ľahko zatlačte kryt priečinka na batérie a posuňte ho v smere šípky.
- Vložte nové batérie (2 x Typ AAA), ako je to zobrazené na diaľkovom ovládaní.
- Zatvorte kryt priečinka na batérie.



### Chráňte životné prostredie!

Akumulátory a batérie nepatria do domového odpadu.

Poškodené akumulátory alebo spotrebované batérie odovzdajte priamo u predajcu alebo v zbernom mieste.

## 9.14 Nastavenie času

Diaľkové ovládanie potrebuje na programovanie časovača aktuálny čas. Čas sa zobrazí na displeji diaľkového ovládača.

Na nastavenie času vykonajte nasledovné kroky:



### POZNÁMKA

Ak sa pri nastavovaní času približne 10 sekúnd nestlačíte žiadne tlačidlo na diaľkovom ovládaní, prejde diaľkové ovládanie naspäť do výchoďového režimu.

- ▶ Pre vstup do režimu nastavenia času dlho podržte stlačené tlačidlo .
- ✓ Čas bliká na displeji diaľkového ovládača.
- ▶ Tlačidlom **+** alebo **-** nastavte aktuálny čas.  
Pre rýchlejšie nastavenie času dopredu alebo dozadu podržte tlačidlo **+** alebo **-** stlačené dlhšie ako 2 s.
- ▶ Stlačte tlačidlo **SET**, aby ste čas potvrdili.

## 9.15 Používanie roliet



### POZOR! Nebezpečenstvo poškodenia!

Keď stojí vozidlom na prudkom slnku, stmievaciu roletu nemožno celkom zatvoriť. Môže dôjsť k akumulácii tepla. Aby ste predišlo materiálnym škodám, musí stmievacia roleta zostať otvorená minimálne z jednej tretiny.

Obidvomi roletami možno regulovať prenikanie slnka a svetla do interiéru vozidla.

- ▶ Posuňte roletu rukou (obr. **6**, strane 6).

## 10 Čistenie strešného klimatizačného zariadenia



### POZOR! Nebezpečenstvo poškodenia!

- Strešné klimatizačné zariadenie nečistite vysokotlakovým čističom. Voda, ktorá by vnikla do strešného klimatizačného zariadenia, ho môže poškodiť.
- Nepoužívajte na čistenie ostré alebo tvrdé predmety alebo čistiace prostriedky, pretože to môže viesť k poškodeniu strešného klimatizačného zariadenia a okna.
- Na čistenie strešného klimatizačného zariadenia používajte len vodu so šetrným čistiacim prostriedkom. V žiadnom prípade nepoužívajte benzín, naftu alebo rozpúšťadlá.
- Na čistenie strešného okna používajte výlučne čistiace prostriedky odporúčané výrobcom:
  - Acrylglas-Politur (leštiadlo na akrylové sklo) (č. výrobku 9104100242),
  - Spezial-Politurtuch (špeciálna lreštiaca utierka) (č. výrobku 9104100243) a
  - Acrylglas-Reiniger (čistič na akrylové sklo) (č. výrobku 9104100244)



### POZNÁMKA

Pri silnom slnečnom žiarení sa môže strešné okno zakaliť. Hneď ako vychladne, bude opäť číre.

- ▶ Vyčistite kryt strešného klimatizačného zariadenia a výstupnú jednotku vzduchu príležitostne vlhkou handrou.
- ▶ Pravidelne odstraňujte lístie a iné nečistoty z vetracích tvorov (obr. **7** 1, strane 6) na strešnom klimatizačnom zariadení. Dbajte na to, aby ste pri tejto nečinnosti nepoškodili lamely strešného klimatizačného zariadenia.
- ▶ Diaľkové ovládanie príležitostne vyčistite mierne navlhčenou handričkou. Na čistenie displeja sa odporúča handrička na čistenie okuliarov.
- ▶ Rolety čistite jemným mydlovým roztokom a dostatočným množstvom vody.

# 11 Údržba strešného klimatizačného zariadenia



## VÝSTRAHA!

Iné údržbové činnosti, ako sú tu opísané, smú uskutočňovať len odborníci s príslušnou kvalifikáciou, ktorí sú oboznámení s rizikami spojenými s manipuláciou s chladiacimi prostriedkami a klimatizačnými zariadeniami a s príslušnými predpismi. Neodborne vykonanými údržbovými činnosťami môžu vzniknúť značné nebezpečenstvá.

Interval	Kontrola/údržba
Pravidelne	<p>Kontrola odtokov kondenzovanej vody:</p> <ul style="list-style-type: none"> <li>➤ Skontrolujte, či sú odtoky kondenzovanej vody (obr. <b>8</b> 1, strane 6) po stranách strešného klimatizačného zariadenia voľné a či vznikajúci kondenzát môže odtekať.</li> </ul>
Pravidelne	<p>Vyčistite filter na oboch stranách výstupnej jednotky vzduchu (obr. <b>9</b>, strane 7):</p> <ul style="list-style-type: none"> <li>➤ Ručne odstráňte kryt (<b>1</b>) filtra.</li> <li>➤ Odoberte filter (<b>2</b>).</li> <li>➤ Vyčistite filter (<b>2</b>) roztokom umývacieho prostriedku a nechajte ho vyschnúť.</li> <li>➤ Opäť nasadte suchý filter (<b>2</b>).</li> <li>➤ Opäť nasadte kryt (<b>1</b>).</li> </ul>
Raz ročne	<p>Kontrola profilových tesnení:</p> <ul style="list-style-type: none"> <li>➤ Skontrolujte profilové tesnenia medzi strešným klimatizačným zariadením a strechou vozidla, či nie sú na ňom trhliny alebo iné poškodenia.</li> </ul>
Raz ročne	<p>Údržba výmenníka tepla:</p> <ul style="list-style-type: none"> <li>➤ Dajte vykonať údržbu výmenníka tepla strešného klimatizačného zariadenia v špecializovanom servise.</li> </ul>

Interval	Kontrola/údržba
Raz ročne	<p>Výmena filtra s aktívnym uhlím (obr. <b>10</b>, strane 7):</p> <ul style="list-style-type: none"> <li>➤ Ručne odstráňte kryt (<b>1</b>) filtra.</li> <li>➤ Odoberte filter (<b>2</b>).</li> <li>➤ Odstráňte filter s aktívnym uhlím (<b>3</b>).</li> <li>➤ Vyčistite filter (<b>2</b>) roztokom umývacieho prostriedku a nechajte ho vyschnúť.</li> <li>➤ Nasadíte nový filter s aktívnym uhlím.</li> <li>➤ Opäť nasadíte suchý filter (<b>2</b>).</li> <li>➤ Opäť nasadíte kryt (<b>1</b>).</li> </ul>

## 12 Odstránenie porúch

Porucha	Príčina	Odstránenie
Strešné klimatizačné zariadenie sa stále vypína.	Snímač námrazy sa zopol.	Vonkajšia teplota je príliš nízka alebo všetky vzduchové dýzy sú zatvorené.
Chýba chladiaci výkon.	Strešné klimatizačné zariadenie nie je nastavené na chladenie.	➤ Nastavte strešné klimatizačné zariadenie na chladenie.
	Teplota okolia je vyššia ako 52 °C.	Strešné klimatizačné zariadenie je dimenzované len po max. teplotu okolia 52 °C.
	Nastavená teplota je vyššia ako vnútorná teplota.	➤ Zvoľte nižšiu teplotu.
	Teplota okolia je nižšia ako 16 °C.	Strešné klimatizačné zariadenie je dimenzované len pre teplotu okolia nad 16 °C.
	Snímač teploty je chybný.	➤ Obráťte sa na autorizovaný špecializovaný servis.
Ventilátor odparovača je poškodený.		
Ventilátor kondenzátora je poškodený.		

Porucha	Príčina	Odstránenie
Bez ohrievacieho výkonu	Teplota okolia je vyššia ako 30 °C.	► Funkciu ohrevu strešného klimatizačného zariadenia používajte len pri teplote nižšej ako 30 °C.
	Teplota okolia je nižšia ako 2 °C.	Funkcia ohrievania strešného klimatizačného zariadenia je dimenzovaná len pre teplotu okolia do 2 °C.
	Nastavená teplota je vyššia ako 30 °C.	► Zvoľte nižšiu teplotu.
	Strešné klimatizačné zariadenie nie je nastavené na ohrievanie.	► Nastavte strešné klimatizačné zariadenie na ohrievanie.
	Snímač teploty je chybný.	► Obráťte sa na špecializovaný servis.
Zlý výkon	Nasávanie vzduchu je upchaté.	► Odstráňte lístie a iné nečistoty z vetracích lamiel na strešnom klimatizačnom zariadení.
	Ventilátor je chybný.	► Obráťte sa na autorizovaný špecializovaný servis.
Vnikanie vody do vozidla	Odtokové otvory pre kondenzovanú vodu sú upchaté.	► Vyčistite odtokové otvory pre kondenzovanú vodu.
	Tesnenia sú poškodené.	► Obráťte sa na autorizovaný špecializovaný servis.
Strešné klimatizačné zariadenie sa nezapína.	Nie je prítomné napájacie napätie (230 V~).	► Skontrolujte napájanie napätím.
	Napätie je príliš nízke (pod 200 V~). Menič napätia je chybný.	► Obráťte sa na autorizovaný špecializovaný servis.
	Snímač teploty je chybný.	
	Elektrická poistka napájacieho napätia je slabá.	► Skontrolujte elektrickú poistku napájacieho napätia.
Strešné klimatizačné zariadenie sa nevyvíja.	Snímač teploty je chybný.	► Obráťte sa na autorizovaný špecializovaný servis.
	Elektrická poistka napájacieho napätia je slabá.	► Skontrolujte elektrickú poistku napájacieho napätia.

## 13 Záruka

Platí zákonom stanovená záručná lehota. Ak by bol výrobok chybný, obráťte sa na servisného partnera vo vašej krajine (adresy pozri na zadnej strane návodu).

Naši špecialisti vám radi pomôžu a dohodnú s vami ďalší priebeh záruky.

## 14 Likvidácia

### Predpisy ochrany životného prostredia a odborná likvidácia

Všetky organizácie musia uskutočniť celý rad opatrení, aby rozpoznali, posúdili a kontrolovali vplyv, ktorý majú ich aktivity (výroba, výroby, servis atď.) na životné prostredie.

Potrebné opatrenia na rozpoznanie významných následkov pre životné prostredie musia zohľadňovať nasledovné faktory:

- využívanie surovín a prírodných zdrojov
- atmosferické emisie
- unikanie tekutín
- likvidácia a recyklácia
- kontaminácia pôdy

Aby sa následky pre životné prostredie minimalizovali, predstavuje výrobca celý rad indícií, ktoré musí zohľadniť každý, kto (je jedno z akého dôvodu) s prístrojom počas jeho životnosti prichádza do styku.

- Celý obalový materiál sa musí zlikvidovať (prioritne recyklovať) podľa zákonných predpisov krajiny, v ktorej sa likvidácia uskutoční.
- Všetky komponenty výrobku sa musia zlikvidovať (prioritne recyklovať) podľa zákonných predpisov krajiny, v ktorej sa likvidácia uskutoční.
- Správna likvidácia znamená, že sa prístroj musí odovzdať v autorizovanom recyklačnom stredisku, aby sa všetky recyklovateľné komponenty mohli zhodnotiť a aby so zvyšným materiálom zaobchádzalo v súlade s predpismi.
- Počas inštalácie zabezpečte, aby bol priestor dostatočne vetraný, aby nebol vzduch kontaminovaný, čo by mohlo mať nepriaznivý vplyv na zdravie obsluhy.
- Zabezpečte počas prevádzky a údržby, aby sa všetky odpadové produkty (olej, tuk atď.) zlikvidovali v súlade s predpismi.
- Udržiavajte hladinu hluku na nízkej úrovni, aby sa znížilo zat'azenie hlukom.



Ďalšie informácie o správnom odinštalovaní našich výrobkov nájdete v návodoch na recykláciu na [www.dometic.com](http://www.dometic.com).

- Obalový materiál podľa možnosti odovzdajte do príslušného odpadu na recykláciu.
- Pri prevádzke, opravách a údržbe dbajte na to, aby sa chladiaci okruh nepoškodil a aby chladiaci prostriedok neunikal. Pôsobí ako skleníkový plyn a nemal by sa dostať do životného prostredia.



Keď výrobok definitívne vyradíte z prevádzky, informujte sa v najbližšom recyklačnom stredisku alebo u vášho špecializovaného predajcu o príslušných predpisoch týkajúcich sa likvidácie.

- Výrobok zlikvidujte podľa platných predpisov o recyklácii a likvidácii v autorizovanom podniku zaoberajúcom sa likvidáciou odpadu.



### **Chráňte životné prostredie!**

Akumulátory a batérie nepatria do domového odpadu.

Poškodené akumulátory alebo spotrebované batérie odovzdajte priamo u predajcu alebo v zbernom mieste.

## 15 Technické údaje

	<b>Dometic FreshLight</b>	
	<b>1600</b>	<b>2200</b>
Č. výrobku:	9102900207	9102900165
Chladiaci výkon v nadväznosti na ISO 5151:	1500 W	2050 W
Ohrievací výkon:	max. 2050 W	max. 2700 W
Vstupné menovité napätie:	230 V~ / 50 Hz	
Spotreba prúdu pri chladiacej prevádzke:	2,7 A	4,1 A
Potrebné poistka:	3 A	5 A
Spotreba prúdu pri ohrievacej prevádzke:	3,5 A	5,2 A
Potrebné poistka:	4 A	6 A
Rozsah prevádzkovej teploty:	0 °C až +52 °C	
Chladiaci prostriedok:	R-407c	
Množstvo chladiaceho prostriedku:	0,41 kg	0,56 kg
Ekvivalent CO <sub>2</sub> :	0,7273 t	0,9934 t
Potenciál globálneho otepľovania (GWP):	1774	
Ventilátor:	4 stupne ventilácie 1 automatický režim	
Trieda ochrany:	IP X4	
Max. objem priestoru vozidla (s izolovanými stenami):	20 m <sup>3</sup>	25 m <sup>3</sup>
Rozmery D x Š x V (mm):	1105 x 758 x 210 (výška nad strechou vozidla)	

	<b>Dometic FreshLight</b>	
	<b>1600</b>	<b>2200</b>
Hmotnosť:	cca 40 kg	cca 42 kg
Skúška/certifikát:		

Obsahuje fluórované skleníkové plyny

Hermeticky uzavreté zariadenie

**Před uvedením do provozu si pečlivě přečtete tento návod k obsluze a uschovejte jej. V případě dalšího prodeje výrobku předejte návod novému uživateli.**

## Obsah

<b>1</b>	<b>Vysvětlení symbolů</b>	445
<b>2</b>	<b>Bezpečnostní pokyny</b>	446
2.1	Základní bezpečnost	446
2.2	Bezpečnost za provozu přístroje	447
<b>3</b>	<b>Cílová skupina tohoto návodu</b>	447
<b>4</b>	<b>Obsah dodávky</b>	448
<b>5</b>	<b>Příslušenství</b>	448
<b>6</b>	<b>Použití v souladu s určením</b>	449
<b>7</b>	<b>Technický popis</b>	449
7.1	Součásti	450
7.2	Ovládací panel	451
7.3	Dálkový ovladač	452
7.4	Režimy klimatizace	454
7.5	Doplňující funkce	455
<b>8</b>	<b>Před prvním použitím</b>	455
<b>9</b>	<b>Obsluha střešní klimatizace</b>	456
9.1	Důležité pokyny k obsluze	456
9.2	Použití dálkového ovládání	457
9.3	Pokyny ke snadnějšímu použití	458
9.4	Zapnutí a vypnutí střešní klimatizace	458
9.5	Výběr režimu klimatizace	459
9.6	Ruční nastavení výkonu ventilátoru	460
9.7	Nastavení teploty	460
9.8	Nastavení výdechů vzduchu	461
9.9	Programování časovače	461
9.10	Aktivace funkce Sleep	463
9.11	Nastavení doplňující funkce „I feel“	463
9.12	Ovládání osvětlení	464
9.13	Výměna baterií dálkového ovládání	464

9.14	Nastavení času . . . . .	465
9.15	Používání rolet . . . . .	465
<b>10</b>	<b>Čištění střešní klimatizace</b> . . . . .	466
<b>11</b>	<b>Údržba střešní klimatizace</b> . . . . .	467
<b>12</b>	<b>Odstraňování poruch</b> . . . . .	468
<b>13</b>	<b>Odpovědnost za vady</b> . . . . .	469
<b>14</b>	<b>Likvidace</b> . . . . .	469
<b>15</b>	<b>Technické údaje</b> . . . . .	471

## 1 Vysvětlení symbolů



### VÝSTRAHA!

**Bezpečnostní pokyny:** Následkem nedodržení pokynů mohou být smrtelná nebo vážná zranění.



### UPOZORNĚNÍ!

**Bezpečnostní pokyny:** Následkem nedodržení mohou být úrazy.



### POZOR!

Nedodržení pokynů může mít za následek hmotné škody a narušení funkce výrobku.



### POZNÁMKA

Doplňující informace týkající se obsluhy výrobku.

## 2 Bezpečnostní pokyny

V následujících případech nepřebírá výrobce žádné záruky za škody:

- Poškození výrobku působením mechanických vlivů a přepětí
- Změna výrobku bez výslovného souhlasu výrobce
- Použití k jiným účelům, než jsou popsány v tomto návodu

Především pak neručí za jakékoliv následné škody, zejména pak také ne za takové, které mohou vzniknout výpadkem střešní klimatizace.

Při použití elektrických přístrojů dodržujte následující zásadní bezpečnostní opatření k ochraně před následujícími nebezpečími:

- zasažení elektrickým proudem
- nebezpečí požáru
- úrazy

### 2.1 Základní bezpečnost



#### VÝSTRAHA!

- **Elektrické přístroje nejsou hračky!**

Děti nedokáží správně posoudit nebezpečí, která jsou spojena s elektrickými přístroji. Nenechávejte děti bez dozoru používat elektrické přístroje.

- Osoby (včetně dětí), které z důvodu svých fyzických, sensorických nebo duševních schopností, nebo své nezkušenosti nebo neznalosti, nejsou schopny bezpečně používat výrobek, nesmějí tento výrobek používat bez dohledu odpovědné osoby nebo bez jejího poučení.
- Používejte přístroj pouze v souladu s jeho určením tak.
- Neprovádějte žádné úpravy nebo změny přístroje!
- Instalace a opravy klimatizace smí provádět pouze odborníci, kteří jsou seznámeni s hrozícími nebezpečími a s příslušnými předpisy. Nesprávně provedené opravy mohou být zdrojem značných rizik. V případě oprav kontaktujte servisní středisko ve vaší zemi (adresy jsou uvedeny na zadní straně).
- Nepoužívejte střešní klimatizaci v blízkosti hořlavých kapalin nebo v uzavřených prostorách.
- Pamatujte, že v oblasti výstupu vzduchu nesmějí být uloženy ani namontovány žádné hořlavé předměty. Vzdálenost musí být minimálně 50 cm.

- Nesahejte do otvorů pro výstup vzduchu a nezavádějte do střešní klimatizace žádné cizí předměty.
- V případě požáru **neotevírejte** horní kryt střešní klimatizace, použijte schválené hasicí prostředky. Nepoužívejte k hašení vodu.

**POZOR!**

- Při instalované střešní klimatizaci nesmíte v žádném případě mýt váš obytný vůz v myčce.
- Informujte se u výrobce vašeho automobilu, zda není nutné po instalaci střešní klimatizace (výška konstrukce 210 mm) provést technickou kontrolu vozidla (podle § 19 vyhlášky o provozu vozidel na silničních komunikacích) a změnu v dokumentaci vozidla, týkající se výšky vozidla.
- Pokud dojde k závadě v okruhu chladicího média ve střešní klimatizaci, musí střešní klimatizace zkontrolovat specializovaná firma a řádně ji opravit. Chladicí médium nesmí být v žádném případě vypuštěno do volné atmosféry.

## 2.2 Bezpečnost za provozu přístroje

**VÝSTRAHA!**

- Při práci na přístroji vždy přerušete napájení elektrickým proudem.

**POZOR!**

- Za venkovních teplot nižších než 0 °C nepoužívejte nezávislou klimatizaci. Jinak hrozí nebezpečí poškození v důsledku zamrznutí vody kondenzátu.
- Střešní klimatizace není určena k provozu na zemědělských a stavebních strojích.
- Přístroj používejte pouze za předpokladu, že jsou kryt přístroje a rozvody nepoškozené.

## 3 Cílová skupina tohoto návodu

Tento návod k obsluze je určen uživatelům střešní klimatizace.

## 4 Obsah dodávky

### FreshLight 1600

Název	Číslo výrobku
Střešní klimatizace Dometic FreshLight 1600	9102900207
Návod k instalaci	
Návod k obsluze	

### FreshLight 2200

Název	Číslo výrobku
Střešní klimatizace Dometic FreshLight 2200	9102900165
Návod k instalaci	
Návod k obsluze	

## 5 Příslušenství

Dodávané příslušenství (není součástí dodávky):

Název	Číslo výrobku
Souprava k úpravě zařízení DC DC-Kit 2	9100300001
Souprava k úpravě zařízení DC DC-Kit 3	9100300002
Souprava k úpravě zařízení DC DC-Kit 5	9100300073



### POZNÁMKA

S rozšiřující soupravou DC (příslušenství) lze rozšířit střešní klimatizační zařízení Dometic FreshLight pro režim za jízdy.



## 6 Použití v souladu s určením

Střešní klimatizace Dometic FreshJet s integrovaným střešním oknem je schopna klimatizovat vnitřní prostory obytných vozů a karavanů chladným nebo teplým vzduchem.

Střešní klimatizace **není** určena k instalaci do stavebních, zemědělských nebo jiných pracovních strojů. V případě příliš silných vibrací nelze zaručit řádnou funkci.

Funkce střešní klimatizace je zaručena pro teploty do 52 °C.

Střešní klimatizaci **nepoužívejte** v režimu klimatizace „Topení“ za teplot interiéru vyšších než 30 °C.

Topný režim se doporučuje od teplot nad +2 °C.

## 7 Technický popis

Střešní klimatizace s integrovaným oknem přivádí do vnitřních prostor chladný nebo teplý odvlhčený vzduch bez prachu a nečistot. Spotřebovaný vzduch může být odsáván ventilátorem z vnitřního prostoru.

Dvě světla LED s možností ztlumení integrovaná do jednotky k vypouštění vzduchu zajišťují příjemné osvětlení.

Střešní okno disponuje dvěma roletami: Zatmívací roleta nepropouští žádný vzduch, síťka na ochranu proti slunci chrání před přímým slunečním zářením.

Střešní klimatizace je ovládána dálkovým ovladačem.



### POZNÁMKA

Střešní klimatizace může snížit teplotu uvnitř vozidla nebo vyhřát interiér vozidla až na určitou stanovenou hodnotu. Teplota chlazení, které lze dosáhnout, závisí na typu vozidla, na okolní teplotě a na chladicím výkonu střešní klimatizace. Při venkovní teplotě nižší než 16 °C střešní klimatizace nechladí. V takovém případě přepněte režim klimatizace na „Cirkulaci vzduchu“.

S klesající venkovní teplotou klesá topný výkon střešní klimatizace. Topný režim se doporučuje jen do teplot přesahujících +2 °C.

## 7.1 Součásti

Chladicí okruh střešní klimatizace se skládá z pěti hlavních komponent (obr. **1**, strana 3):

- **Kompresor (1)**  
Kompresor nasává používané chladicí médium R407c a stlačuje ho. Tím se zvyšuje tlak a současně i teplota chladicího média.
- **Kondenzátor (2)**  
Instalovaný kondenzátor funguje jako chladič nebo výměník tepla. Proudící vzduch odebírá teplo, horké chladicí médium v plynném stavu se ochlazuje a zkapalňuje.
- **Výparník (3)**  
Výparníky chladí proudící vzduch a odvádějí z něj vlhkost. Chladicí médium odebírá teplo a odpařuje se.
- **Ventilátor (4)**  
Ochlazený vzduch je vháněn do vozidla ventilátorem a je rozváděn jednotkou pro výstup vzduchu.
- **Magnetický ventil (5)**  
Magnetickým ventilem lze přepnout směr proudění cirkulujícího chladiva a dosáhnout tak ohřívání přiváděného vzduchu.



Přehled všech součástí: obr. **11**, strana 8.

## 7.2 Ovládací panel

Na jednotce pro výstup vzduchu na střešní klimatizaci je umístěn ovládací panel (obr. **2**, strana 3).

Obsahuje následující ovládací a indikační prvky:

### Č. Vysvětlení

1	Stavová LED	
	nesvítí:	Střešní klimatizace je vypnutá.
	svítí oranžově:	Střešní klimatizace je v pohotovostním režimu (Stand-By)
	svítí zeleně:	Střešní klimatizace je zapnutá.
	bliká zeleně:	Střešní klimatizace přepíná do režimu klimatizace „topení“ (☀️) nebo se právě odmrazuje.
	svítí červeně:	Pouze pokud je zařízení připojeno také k 12 V $\overline{DC}$ : Napájecí napětí 230 V není dostupné.
	bliká pomalu červeně:	Porucha vnitřního snímače teploty E1
	bliká červeně:	Porucha venkovního snímače teploty E2
	bliká rychle červeně:	Porucha venkovního snímače teploty E3
2	Tlačítko 	Zapnutí střešní klimatizace, vypnutí nebo přepnutí do pohotovostního režimu (Stand-By) Stisknutím a podržením tlačítka zapnete automatický režim.
3	Tlačítko 	Rozsvítit a zhasnout světlo Je aktivní pouze za předpokladu, že je střešní klimatizace zapnutá nebo pokud je v pohotovostním režimu (stand-by).
4	Infračervený přijímač dálkového ovladače	

## 7.3 Dálkový ovladač

Veškerá nastavení přístroje (např. nastavení teploty, programování časovač) jsou do střešní klimatizace přenášena dálkovým ovladačem.

Dálkový ovladač je vybaven následujícími ovládacími a indikačními prvky (obr. **3**, strana 4):

### Č. Vysvětlení

#### 1 Digitální displej:

Zobrazuje následující údaje:

- Čas
- Požadovanou teplotu prostoru (požadovaná hodnota) ve °C nebo °F
- Skutečná teplota v prostoru
- Režim klimatizace
- Výkon ventilátoru
- Symboly aktivních doplňkových funkcí
- Stav baterie

#### 2 Tlačítko :

Zapnutí klimatizace a dálkového ovladače nebo přepnutí do pohotovostního režimu (stand-by)

#### 3 Tlačítko :

Nastavení výkonu ventilátoru

#### 4 Tlačítko **MODE**:

Výběr režimu klimatizace

#### 5 Tlačítko :

Aktivace funkce Sleep. V rámci funkce Sleep je požadovaná hodnota automaticky změněna tak, aby bylo dosaženo příjemné teploty na spaní.

#### 6 Tlačítko :

Jedno stisknutí: Zobrazení aktuální teploty vnitřního prostoru (zobrazí se symbol .

Opětovné stisknutí: Zobrazení nastavené teploty.





#### 7 Tlačítko :

Aktivace funkce „I feel“. Pomocí funkce „I feel“ je požadovaná teplota upravena každých 10 minut podle teploty, kterou naměří dálkový ovladač.

#### 8 Tlačítko °C/°F:









Přepínání jednotek ze stupňů Celsia (°C) na stupně Fahrenheita (°F) a naopak

**Č. Vysvětlení**

- 9 Tlačítko :  
Programování časovače a nastavení času
- 
- 10 Tlačítko **SET**:  
Potvrzení a uložení údajů
- 
- 11 Tlačítko :  
Zapnutí nebo vypnutí světla na střešní klimatizaci  
Tlačítko  je funkční i při vypnutém dálkovém ovladači.
- 
- 12 Tlačítko **+**:  
Zvýšení hodnoty
- 
- 13 Tlačítko **-**:  
Snížení hodnoty
- 
- 14 Symbol  (vybité baterie)  
Tento symbol se zobrazí, pokud jsou vybité baterie dálkového ovladače. V takovém případě vyměňte baterie, viz kap. „Výměna baterií dálkového ovládání“ na straně 464.
- 
- 15 Symbol  (odesílání hodnot)  
Symbol se krátce zobrazí během odesílání hodnot z dálkového ovladače do střešní klimatizace.
-





## 7.4 Režimy klimatizace

Střešní klimatizace pracuje v následujících režimech:

Režim klimatizace	Hlášení na displeji	Vysvětlení
Automatický režim		Zadejte teplotu, střešní klimatizace ochladí nebo ohřeje interiér vozidla na tuto teplotu a řídí potřebný výkon ventilátoru.  V tomto režimu je tlačítko  deaktivováno.
Chlazení		Zadejte teplotu a výkon ventilátoru. Střešní klimatizace ochladí prostor na tuto teplotu.
Ohřev		Zadejte teplotu a výkon ventilátoru. Střešní klimatizace ohřeje vnitřní prostor na tuto teplotu.
Okolní vzduch		Zadejte výkon ventilátoru. Střešní klimatizace fouká studený vzduch (ochlazený venkovní vzduch) do prostoru .
Větrání		Střešní klimatizace odvětrá vnitřní prostor tím, že ventilátorem odsaje spotřebovaný vzduch z interiéru vozidla. K tomu je třeba otevřít větrací klapku.  V tomto režimu je tlačítko  deaktivováno.
Vysoušení vzduchu		Zadejte teplotu. Střešní klimatizace ochladí nebo ohřeje prostor na tuto teplotu, řídí potřebný výkon ventilátoru a odvlhčuje (vysouší) prostor (cirkulační oběh vzduchu).  V tomto režimu je tlačítko  deaktivováno.

## 7.5 Doplnující funkce

Střešní klimatizace nabízí následující doplňující funkce:

Doplňující funkce	Hlášení na displeji	Vysvětlení
Timer (časovač)		Střešní klimatizace je zapnuta v nastavenou dobu.
		Střešní klimatizace je vypnuta v nastavenou dobu.
		Střešní klimatizace je v nastavených dobách zapnuta a opět vypnuta.
Sleep (spánek)		Nastavená teplota je po jedné hodině snížena o 1 °C a po dvou hodinách o 2 °C. Tím je dosaženo příjemné teploty ke spánku.
I feel (pocitovaná teplota)		Dálkové ovládání měří teplotu v prostoru a přenáší naměřenou hodnotu každých 10 minut do střešní klimatizace. Střešní klimatizace upraví požadovanou teplotu podle naměřené hodnoty. Dálkové ovládání přitom musí směřovat na infračervený přijímač (obr. 2 4, strana 3) na ovládacím panelu.

## 8 Před prvním použitím

### Kontroly před uvedením do provozu

Dříve než zapnete střešní klimatizaci proveďte následující kroky:

- Zkontrolujte, zda napájecí napětí a frekvence odpovídají hodnotám uvedeným v technických údajích, viz strana 471.
- Zajistěte, aby zůstaly otvory k sání vzduchu i výduchy vzduchu vždy volné. Všechny ventilační mřížky musejí být vždy volné tak, aby bylo dosaženo optimálního výkonu střešní klimatizace.





### UPOZORNĚNÍ! Nebezpečí úrazu!

Nestrkejte do výduchů vzduchu ani do mřížky sání prsty ani žádné předměty.

## Nastavení času

- Nastavte aktuální čas, viz kap. „Nastavení času“ na straně 465.

## Nastavení dálkového ovladače

- Vložte baterie (viz kap. „Výměna baterií dálkového ovládání“ na straně 464).
- ✓ Displej zobrazí na 5 sekund všechny symboly.
- Během těchto 5 sekund stiskněte současně tlačítko  a tlačítko .
- ✓ Displej zobrazí standardní číslo modelu.
- K výběru čísla modelu stiskněte během 3 sekund současně tlačítko **+** a tlačítko **-**:
  - FreshWell 3000: 02
  - FreshJet: 07
  - FreshLight: 11
- ✓ Displej zobrazí na 5 sekund všechny symboly.
- ✓ Dálkový ovladač je připraven k provozu.

# 9 Obsluha střešní klimatizace

## 9.1 Důležité pokyny k obsluze

Střešní klimatizace pracuje ve třech provozních režimech:

Režim	Charakteristika
Vypnuto	Střešní klimatizace je vypnutá, dálkové ovládání není aktivní.
Stand-by	Střešní klimatizace je připravena k provozu a lze ji zapnout pomocí dálkového ovládání.
Zapnuto	Střešní klimatizace klimatizuje prostor.

Na **ovládacím panelu** můžete:

- zapnout a vypnout střešní klimatizaci a zapnout pohotovostní režim (stand-by)
- rozsvítit a zhasnout světlo



Pomocí **dálkového ovládání** můžete:

- zapnout střešní klimatizaci z pohotovostního režimu (stand-by) a opět ji do tohoto režimu vypnout
- rozsvítit a zhasnout světlo
- provést nastavení
- vybírat doplňkové funkce

## 9.2 Použití dálkového ovládání

K ovládání střešní klimatizace pomocí dálkového ovládání máte dvě možnosti:

- hodnoty můžete odeslat do střešní klimatizace přímo při nastavování
- všechny hodnoty můžete nejprve nastavit na dálkovém ovládání, a potom je společně odeslat do střešní klimatizace

### Odeslání hodnot přímo při nastavování

Dálkové ovládání při obsluze **musí** směřovat na infračervený přijímač (obr. 2 4, strana 3) na ovládacím panelu.

Po stisknutí tlačítka bude hodnota odeslána přímo do střešní klimatizace. Střešní klimatizace potvrdí příjem dat akustickým signálem.

### Zadání hodnot a jejich společné odeslání do střešní klimatizace

Dálkové ovládání při obsluze **nesmí** směřovat na infračervený přijímač (obr. 2 4, strana 3) na ovládacím panelu.

Zadejte na dálkovém ovládání požadované hodnoty. Jakmile provedete všechna nastavení, nasměrujte dálkové ovládání na infračervený přijímač na ovládacím panelu a stiskněte tlačítko **SET**. Tím budou data znovu odeslána do střešní klimatizace. Střešní klimatizace potvrdí příjem dat akustickým signálem.

### Zapnutí nebo vypnutí pouze dálkového ovládání v pohotovostním režimu (stand-by)

V pohotovostním režimu (stand-by) se na displeji dálkového ovládání zobrazuje pouze čas.

Pokud není dálkové ovládání nasměrováno na infračervený přijímač (obr. 2 4, strana 3) na ovládacím panelu, můžete zapnout dálkové ovládání samostatně bez střešní klimatizace do pohotovostního režimu (stand-by), nebo je takto opět vypnout:

- Stiskněte tlačítko ①.

### 9.3 Pokyny ke snadnějšímu použití

Pokud budete dodržovat následující pokyny, optimalizujete účinnost střešní klimatizace:

- Zlepšete tepelnou izolaci vozidla utěsněním spár a oken reflexními roletami nebo závěsy.
- Pokud bylo vozidlo delší dobu na přímém slunci: Aktivujte střešní klimatizaci až po otevření oken a nechte ji určitou dobu pracovat v režimu „Cirkulace vzduchu“ (☼) nebo „Větrání“ (☼) dříve, než zapnete režim klimatizace „Chlazení“ (❄️).
- V režimu klimatizace „Chlazení“ (❄️) nebo „Topení“ (☀️) zabraňte zbytečnému otevírání dveří a oken.
- Nastavujte přiměřené teploty a výkony ventilátoru.
- Účelně nastavte polohu vzduchových výduchů.
- Pamatujte, že výduchy vzduchu a mřížky sání nesmíte zakrývat ručníky, papírem ani jinými předměty.

### 9.4 Zapnutí a vypnutí střešní klimatizace



#### POZNÁMKA

Po zapnutí je klimatizace zahájena hodnotami, které byly nastaveny naposled.

#### Pomocí ovládacího panelu

Na obrázku je patrné, jak můžete střešní klimatizaci zapnout, vypnout nebo přepnout do pohotovostního režimu (stand-by) pomocí ovládacího panelu. Stiskněte k tomu tlačítko ①, jak je vidět na obrázku:

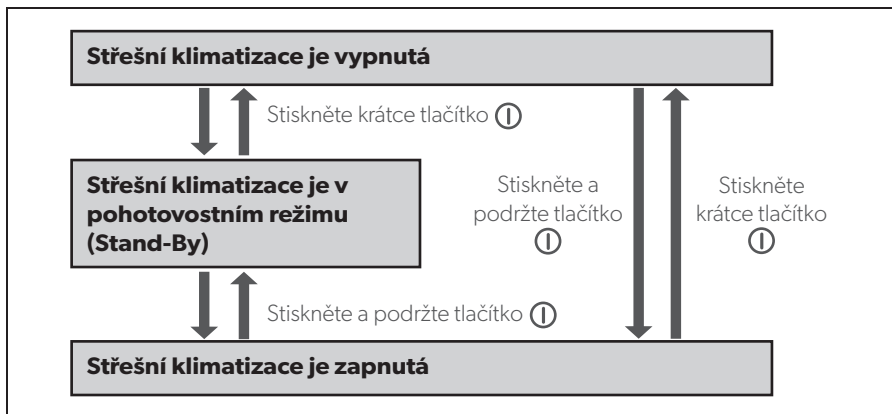

Příklad: Střešní klimatizace je v pohotovostním režimu (stand-by). Chcete ji vypnout.

- ▶ Stiskněte krátce tlačítko .
- ✓ Střešní klimatizace je vypnutá.

### Pomocí dálkového ovládání





#### POZNÁMKA

- K obsluze střešní klimatizace pomocí dálkového ovládání musíte přepnout střešní klimatizaci do pohotovostního režimu (stand-by) nebo ji zapnout.
- Dálkovým ovládáním můžete zapnout střešní klimatizaci z pohotovostního režimu (stand-by) a opět ji do tohoto režimu vypnout. Stiskněte tlačítko .

## 9.5 Výběr režimu klimatizace



#### POZNÁMKA





- Než zvolíte režim klimatizace „Větrání“ () , musí být obě rolety zcela otevřené.
- V režimu klimatizace „Větrání“ () se ventilátor spustí až v okamžiku, kdy bude otevřena větrací klapka (obr. **4** 1 strana 5). To může trvat několik minut.
- Po přepnutí do režimu klimatizace „Topení“ () se střešní klimatizace spustí v režimu topení až po přibližně 30 sekundách. Během této doby bliká stavová kontrolka LED na ovládacím panelu a chladicí okruh se přepíná do opačného směru proudění.

- ▶ Vyberte tlačítkem **MODE** požadovaný režim klimatizace, viz kap. „Režimy klimatizace“ na straně 454.
- ✓ Střešní klimatizace potvrdí příjem hodnot akustickým signálem.
- ✓ Střešní klimatizace bude přepnuta do vybraného režimu.

## 9.6 Ruční nastavení výkonu ventilátoru

Ventilátor reguluje intenzitu přivádění vzduchu.

V režimu „Chlazení“ (❄️), „Topení“ (☀️) a „Okolní vzduch“ (🌀) můžete nastavit výkon ventilátoru ručně. V ostatních režimech řídí střešní klimatizace výkon ventilátoru automaticky.

Hlášení na displeji	Vysvětlení
	nízký výkon ventilátoru
	střední výkon ventilátoru
	vysoký výkon ventilátoru
	nejvyšší výkon ventilátoru
	automatický režim, dostupné pouze v režimech „Chlazení“ (❄️) a „Topení“ (☀️)

- Vyberte tlačítkem (🌀) požadovaný výkon ventilátoru.
- ✓ Střešní klimatizace potvrdí příjem hodnot akustickým signálem.
- ✓ Výkon ventilátoru je nastaven na novou hodnotu.

## 9.7 Nastavení teploty

V režimech „Automatika“ (A), „Chlazení“ (❄️), „Topení“ (☀️) a „Vysoušení“ (💧) můžete pomocí dálkového ovladače nastavit teplotu 16 °C až 31 °C.

- Vyberte tlačítkem + nebo – požadovanou teplotu.
- ✓ Střešní klimatizace potvrdí příjem hodnot akustickým signálem.
- ✓ Teplota je nastavena ve střešní klimatizaci.

## 9.8 Nastavení výdechů vzduchu

Přívod vzduchu dovnitř vozidla můžete regulovat upravením polohy výdechů vzduchu.

Vzduchové trysky lze regulovat pomocí posuvného ovládání (obr. **5** 2, strana 5), takže vzduch je veden oběma směry, pouze dopředu nebo pouze dozadu:

- ▶ Otočte otočným knoflíkem posuvného ovládání proti směru hodinových ručiček.
- ▶ Posuvný ovladač posuňte tak, aby byl vzduch veden požadovaným směrem.
- ▶ Otočný knoflík posuvného ovladače opět otočte ve směru hodinových ručiček.

Lamely (obr. **5** 1 strana 5) přední vzduchové trysky lze otáčet. Tím je vzduch veden požadovaným směrem.

## 9.9 Programování časovače

Pomocí funkce časovače můžete nastavit určitý časový rámec funkce klimatizace. Přitom můžete zadat pouze okamžik zapnutí, pouze okamžik vypnutí, nebo obě hodnoty.





### POZNÁMKA



Pokud při programování časovače nestisknete po dobu 15 vteřin žádné tlačítko na dálkovém ovládní, přepne dálkové ovládní zpět do výchozího režimu.

- ▶ Před programováním časovače vyberte režim klimatizace a zadejte všechny požadované hodnoty (např. teplotu).





### Nastavení doby zapnutí

- ▶ Jednou stiskněte tlačítko  (časovač).
- ✓ Na displeji dálkového ovládní bliká symbol **ON** .
- ▶ Nastavte tlačítkem **+** nebo **-** čas, kdy má být zapnuta střešní klimatizace.
- ▶ Stiskněte tlačítko **SET**, tím odešlete hodnotu do střešní klimatizace.
- ✓ Ve střešní klimatizaci je nastaven okamžik zapnutí.  
Střešní klimatizace bude spuštěna v zadanou dobu do nastaveného režimu klimatizace.
- ▶ Přepněte střešní klimatizaci do pohotovostního režimu (stand-by).

## Nastavení doby vypnutí

- ▶ Dvakrát stiskněte tlačítko  (časovač).
- ✓ Na displeji dálkového ovládání bliká symbol **OFF** .
- ▶ Nastavte tlačítkem **+** nebo **-** čas, kdy má být vypnuta střešní klimatizace.
- ▶ Stiskněte tlačítko **SET**, tím odešlete hodnotu do střešní klimatizace.
- ✓ Ve střešní klimatizaci je nastaven okamžik vypnutí.  
Střešní klimatizace poběží až do zadaného okamžiku v nastaveném režimu klimatizace.

## Nastavení okamžiku zapnutí a vypnutí

- ▶ Třikrát stiskněte tlačítko  (časovač).
- ✓ Na displeji dálkového ovládání bliká symbol **ON** .  
Je vidět symbol **OFF** .
- ▶ Nastavte tlačítkem **+** nebo **-** čas, kdy má být zapnuta střešní klimatizace.
- ▶ Znovu stiskněte tlačítko  (časovač).
- ✓ Na displeji dálkového ovládání bliká symbol **OFF** .
- ▶ Nastavte tlačítkem **+** nebo **-** čas, kdy má být vypnuta střešní klimatizace.
- ▶ Stiskněte tlačítko **SET**, tím odešlete hodnotu do střešní klimatizace.
- ✓ Ve střešní klimatizaci je nastaven okamžik zapnutí a vypnutí klimatizace.  
Střešní klimatizace bude zapnuta v nastaveném okamžiku do vybraného režimu klimatizace a poběží až do druhého nastaveného okamžiku.
- ▶ Přepněte střešní klimatizaci do pohotovostního režimu (stand-by).

## Zrušení programu časovače

Program časovače můžete zrušit takto:

- ▶ Pětikrát stiskněte tlačítko  (časovač).
- ✓ Symbol časovače zmizí.
- ✓ Program je zrušen.



## 9.10 Aktivace Aktivace funkce Sleep



### POZNÁMKA

Funkce Sleep (spánek) je deaktivována v režimu „Cirkulace vzduchu“ ()

Pokud je aktivní funkce Sleep (spánek), bude nastavená teplota po jedné hodině změněna o 1 °C a po dvou hodinách o 2 °C. Tím je dosaženo příjemné teploty ke spánku.

- Nastavte požadovanou teplotu (viz kap. „Nastavení teploty“ na straně 460).
- Stiskněte tlačítko .
- ✓ Na displeji se zobrazí symbol .  
Je aktivní funkce Sleep (spánek).
- K deaktivaci funkce Sleep (spánek) stiskněte ještě jednou tlačítko .





### POZNÁMKA

Funkce Sleep (spánek) se deaktivuje, pokud stisknete tlačítko **MODE**.

## 9.11 Nastavení doplňující funkce „I feel“

V rámci této funkce měří dálkový ovladač teplotu v prostoru a přenáší naměřenou hodnotu každých 10 minut do střešní klimatizace. Střešní klimatizace upraví požadovanou teplotu podle naměřené hodnoty. Funkce „I feel“ je aktivní, pouze pokud teplota leží mezi +18 °C a +29 °C.

- Stiskněte tlačítko .
- ✓ Na displeji se zobrazí symbol .  
Funkce „I feel“ je aktivovaná.
- Položte dálkový ovladač tak, aby směřoval na infračervený přijímač (obr. **2** {66}4, {67}strana 3) na ovládacím panelu. V opačném případě nelze odesílat hodnoty do střešní klimatizace.



### POZNÁMKA

Dálkový ovladač nesmí být umístěn v takové části prostoru, kde je výrazně tepleji nebo chladněji, než je průměrná teplota v prostoru. Nesmí tedy ležet např. na slunci nebo přímo před střešní klimatizací.

Pokud teplota stoupne nad +29 °C nebo klesne pod +18 °C, deaktivuje se funkce „I feel“.

- ✓ Symbol  zabliká třikrát na displeji a poté se vypne.

## 9.12 Ovládání osvětlení





### POZNÁMKA

Tlačítko  na dálkovém ovladači je aktivní i poté, když je dálkový ovladač vypnutý.

### Rozsvícení a zhasnutí světla na ovládacím panelu

- Stiskněte krátce tlačítko , tím rozsvítíte nebo zhasnete osvětlení.

### Rozsvícení a zhasnutí světla na dálkovém ovládání

- Stiskněte tlačítko , tím rozsvítíte nebo zhasnete osvětlení.
- ✓ Na displeji se zobrazí symbol , když je světlo **zapnuté**.

## 9.13 Výměna baterií dálkového ovládání

Baterie vyměňte, jakmile se na displeji zobrazí symbol .

Příhrádka na baterie se nachází na spodní straně dálkového ovládání.

- Zatlačte lehce na víčko příhrádky na baterie a přesuňte je ve směru šipky.
- Vložte nové baterie (2 x typ AAA) do dálkového ovládání tak, jak je uvedeno na příhrádce na baterie.
- Zavřete víčko příhrádky na baterie.



### Chraňte životní prostředí!

Akumulátory a baterie nepatří do domovního odpadu.

Odevzdejte vadné akumulátory nebo vybité baterie prodejci nebo na sběrném místě.



## 9.14 Nastavení času

K programování časovače vyžaduje dálkový ovladač aktuální čas. Čas se zobrazuje na displeji dálkového ovladače.

Při nastavování času postupujte takto:



### POZNÁMKA

Pokud při nastavování času nestisknete po dobu 10 vteřin žádné tlačítko na dálkovém ovladači, přepne dálkový ovladač zpět do výchozího režimu.

- ▶ Stiskněte a podržte tlačítko , tím přejdete do režimu nastavování času.
- ✓ Čas bliká na displeji dálkového ovladače.
- ▶ Nastavte tlačítkem **+** nebo **-** aktuální čas.  
Stiskněte tlačítko **+** nebo **-** na déle než 2 s, abyste čas rychleji nastavili dopředu nebo zpět.
- ▶ Stisknutím tlačítka **SET** potvrdíte nastavený čas.

## 9.15 Používání rolet



### POZOR! Nebezpečí poškození!

Pokud stojí vůz na ostrém slunci, zatmívací roleta nesmí být zcela uzavřená. Mohlo by dojít k přehřátí. Aby nedocházelo k materiálním škodám, musí být zatmívací roleta otevřena nejméně z jedné třetiny.

S oběma roletami lze regulovat svit slunce nebo dopad světla do interiéru vozidla.

- ▶ Rolety posouvejte ručně (obr. **6**, strana 6).

## 10 Čištění střešní klimatizace



### POZOR! Nebezpečí poškození!

- Nikdy nečistěte střešní klimatizaci vysokotlakým čističem. Vniknutím vody může dojít k poškození střešní klimatizace.
- K čištění nepoužívejte žádné ostré ani tvrdé předměty nebo čisticí prostředky, protože by mohlo dojít k poškození střešní klimatizace a okna.
- Používejte k čištění střešní klimatizace pouze vodu s šetrným čisticím prostředkem. V žádném případě nepoužívejte benzín, naftu nebo rozpouštědla.
- K čištění střešního okna používejte výhradně čisticí prostředky doporučené výrobcem:
  - leštěnka na akrylátové sklo (obj.č. 9104100242),
  - speciální lešticí utěrka (obj.č. 9104100243) a
  - čisticí prostředek na akrylátové sklo (obj.č. 9104100244).



### POZNÁMKA

Při silném slunečním záření se může střešní okno zakalit. Jakmile se ochladí, bude opět čiré.

- Očistěte příležitostně kryt střešní klimatizace a jednotku k výstupu vzduchu vlhkou utěrkou.
- Odstraňujte pravidelně ze vzduchových otvorů (obr. **7** 1, strana 6) na střešní klimatizaci listy a jiné nečistoty. Dávejte pozor, abyste přitom nepoškodili lamely umístěné ve střešní klimatizaci.
- Příležitostně vyčistěte dálkové ovládání mírně zvlhčenou utěrkou. K čištění displeje doporučujeme použití ubrousku k čištění brýlí.
- Rolety čistěte jemným mýdlovým roztokem a velkým množstvím vody.

# 11 Údržba střešní klimatizace



## VÝSTRAHA!

Jiné kroky údržby střešní klimatizace, než ty, které jsou zde popsány, smějí provádět pouze odborníci, kteří jsou seznámeni s nebezpečími při manipulaci s chladivou a klimatizačními zařízeními a s příslušnými předpisy. Nesprávně provedená údržba může být zdrojem značných rizik.

Interval	Kontrola/údržba
Pravidelně	<p>Kontrola odtoku kondenzátu:</p> <ul style="list-style-type: none"> <li>➤ Zkontrolujte, zda jsou odtoky kondenzátu (obr. <b>8</b> 1, strana 6) po stranách střešní klimatizace volné a zda může vznikající kondenzát odtékat.</li> </ul>
Pravidelně	<p>Filtry čistěte po obou stranách jednotky k vyfukování vzduchu (obr. <b>9</b>, strana 7):</p> <ul style="list-style-type: none"> <li>➤ Rukou odstraňte kryt (<b>1</b>) filtru.</li> <li>➤ Vyjměte filtr (<b>2</b>).</li> <li>➤ Vyčistěte filtr (<b>2</b>) roztokem pracího prášku a nechejte jej vyschnout.</li> <li>➤ Suchý filtr (<b>2</b>) opět nasad'te.</li> <li>➤ Opět nasad'te kryt (<b>1</b>).</li> </ul>
Jednou ročně	<p>Zkontrolujte profilová těsnění:</p> <ul style="list-style-type: none"> <li>➤ Zkontrolujte profilová těsnění v místě spoje střešní klimatizace se střechou vozidla. Zaměřte se na trhlínky a jiná poškození.</li> </ul>
Jednou ročně	<p>Nechejte provést údržbu výměníku:</p> <ul style="list-style-type: none"> <li>➤ Nechejte provést údržbu výměníku střešní klimatizace v odborném servisu.</li> </ul>
Jednou ročně	<p>Vyměňte filtr s aktivním uhlím (obr. <b>10</b>, strana 7):</p> <ul style="list-style-type: none"> <li>➤ Rukou odstraňte kryt (<b>1</b>) filtru.</li> <li>➤ Vyjměte filtr (<b>2</b>).</li> <li>➤ Odstraňte filtr s aktivním uhlím (<b>3</b>).</li> <li>➤ Vložte nový filtr s aktivním uhlím.</li> <li>➤ Vyčistěte filtr (<b>2</b>) roztokem pracího prášku a nechejte jej vyschnout.</li> <li>➤ Suchý filtr (<b>2</b>) opět nasad'te.</li> <li>➤ Opět nasad'te kryt (<b>1</b>).</li> </ul>

## 12 Odstraňování poruch

Porucha	Příčina	Odstranění
Střešní klimatizace se neustále vypíná	Sepnul snímač zamrznutí.	Venkovní teplota je příliš nízká nebo jsou uzavřeny všechny vzduchové výduchy.
Nulový chladicí výkon	Střešní klimatizace není nastavena na chlazení.	➤ Nastavte střešní klimatizaci na režim chlazení.
	Okolní teplota je vyšší než 52 °C.	Střešní klimatizace je konstruována pouze na okolní teplotu do 52 °C.
	Nastavená teplota je vyšší než teplota v prostoru.	➤ Nastavte nižší teplotu.
	Okolní teplota je nižší než 16 °C.	Střešní klimatizace je konstruována pouze na okolní teplotu od 16 °C.
	Jedno z teplotních čidel je vadné. Poškozený ventilátor výparníku. Poškozený ventilátor kondenzátoru.	➤ Kontaktujte autorizovaný odborný servis.
Chybí topný výkon	Teplota prostředí překročila 30 °C.	➤ Funkci topení střešní klimatizace používejte pouze za teplot nižších než 30 °C.
	Teplota prostředí klesla pod 2 °C.	Funkce topení střešní klimatizace je konstruována pouze na okolní teplotu do 2 °C.
	Nastavená teplota je vyšší než 30 °C.	➤ Nastavte nižší teplotu.
	Střešní klimatizace není nastavena na topení.	➤ Nastavte střešní klimatizaci na režim topení.
	Jedno z teplotních čidel je vadné.	➤ Kontaktujte autorizovaný odborný servis.
Špatná vzduchová ventilace	Sání vzduchu je ucpané.	➤ Odstraňte z ventilačních lamel na střešní klimatizaci listy a jiné nečistoty.
	Vadný ventilátor.	➤ Kontaktujte autorizovaný odborný servis.
Do vozidla teče voda	Otvory pro odtok kondenzátu jsou ucpané.	➤ Vyčistěte otvory pro odtok kondenzátu.
	Poškozené těsnění.	➤ Kontaktujte autorizovaný odborný servis.

Porucha	Příčina	Odstranění
Střešní klimatizaci nelze zapnout	Chybí napájecí napětí (230 V).	➤ Zkontrolujte napájecí napětí.
	Napětí je příliš nízké (nižší než 200 V). Vadný měnič napětí.	➤ Kontaktujte autorizovaný odborný servis.
	Jedno z teplotních čidel je vadné.	
Střešní klimatizaci nelze vypnout	Příliš slabé elektrické pojistky napájecího napětí.	➤ Zkontrolujte pojistky napájecího napětí.
	Jedno z teplotních čidel je vadné.	➤ Kontaktujte autorizovaný odborný servis.
	Příliš slabé elektrické pojistky napájecího napětí.	➤ Zkontrolujte pojistky napájecího napětí.

## 13 Odpovědnost za vady

Na výrobek je poskytována záruka v souladu s platnými zákony. Pokud je výrobek vadný, kontaktujte servisního partnera ve vaší zemi (adresy viz zadní strana tohoto návodu).

Naši odborníci vám rádi pomohou a projednají s vámi další průběh záruky.

## 14 Likvidace

### Předpisy k ochraně životního prostředí a odborná likvidace

Všechny organizace musejí dodržovat řadu opatření, která umožňují rozpoznat, posoudit a kontrolovat vliv jejich aktivit (výroba, výrobky, služby apod.) na životní prostředí.

Dodržovaná opatření k rozpoznání závažných vlivů na životní prostředí musejí vzít v úvahu následující faktory:

- používání surovin a přírodních zdrojů
- emise do atmosféry
- únik kapalin
- likvidace odpadů a recyklace
- kontaminace půdy

Z důvodu minimalizace vlivů na životní prostředí zavede výrobce na základě toho řadu pokynů, které musejí dodržovat všichni, kteří (z jakéhokoliv důvodu) jsou v interakci s přístrojem během celé jeho životnosti.

- Kompletní obalový materiál musí být zlikvidován (nejlépe recyklován) v souladu s legislativními předpisy země, ve které likvidace probíhá.
- Všechny součásti výrobku musejí být zlikvidovány (nejlépe recyklovány) v souladu s legislativními předpisy země, ve které likvidace probíhá.
- Z důvodu správné likvidace musí být přístroj předán autorizovanému recyklačnímu centru tak, aby bylo zajištěno, že budou všechny recyklovatelné součásti znovu použity a se zbytkovým materiálem bude správně naloženo.
- Během instalace zajistěte dostatečné větrání prostoru tak, aby nemohlo dojít ke znečištění vzduchu, které by mohlo být škodlivé pro zdraví obsluhy.
- Během provozu a údržby zajistěte, aby byly všechny škodlivé odpadní látky (oleje, tuky apod.) řádně a správně likvidovány.
- Z důvodu snížení zatížení hlučností udržujte hladinu hluku na co nejnižší úrovni.

Další informace o správném odinstalování našich výrobků naleznete v návodech k recyklaci na stránkách [www.dometic.com](http://www.dometic.com).

- Obalový materiál likvidujte v odpadu určeném k recyklaci.
- Za provozu a během oprav a údržby zajistěte, aby nedošlo k poškození okruhu a k úniku chladicího média. Médium má účinky skleníkového plynu a nesmí se dostat do životního prostředí.



Jakmile výrobek zcela vyřadíte z provozu, informujte se v příslušných recyklačních centrech nebo u specializovaného prodejce o příslušných předpisech o likvidaci odpadu.

- Likvidujte výrobek v souladu s platnými předpisy o recyklaci a likvidaci odpadu nebo v souladu s předpisy a likvidaci odpadu platnými u autorizované společnosti, zabývající se likvidací odpadů.



### **Chraňte životní prostředí!**

Akumulátory a baterie nepatří do domovního odpadu.

Odevzdejte vadné akumulátory nebo vybité baterie prodejci nebo na sběrném místě.

## 15 Technické údaje

	<b>Dometic FreshLight</b>	
	<b>1600</b>	<b>2200</b>
Č. výr.:	9102900207	9102900165
Chladicí výkon v souladu s ISO 5151:	1500 W	2050 W
Výkon ohřívání:	max. 2050 W	max. 2700 W
Jmenovité vstupní napětí:	230 V / 50 Hz	
Příkon při režimu chlazení:	2,7 A	4,1 A
Potřebná pojistka:	3 A	5 A
Příkon při režimu topení:	3,5 A	5,2 A
Potřebná pojistka:	4 A	6 A
Rozsah provozních teplot:	0 °C až +52 °C	
Chladicí médium:	R-407c	
Množství chladicího prostředku:	0,41 kg	0,56 kg
Ekvivalent CO <sub>2</sub> :	0,7273 t	0,9934 t
Potenciál skleníkových plynů (GWP):	1774	
Ventilátor:	4 stupně výkonu 1 automatický režim	
Krytí:	IP X4	
Max. objem prostoru ve vozidle (s izolovanými stěnami):	20 m <sup>3</sup>	25 m <sup>3</sup>
Rozměry D x Š x V (mm):	1105 x 758 x 210 (výška nad střechou vozidla)	

	<b>Dometic FreshLight</b>	
	<b>1600</b>	<b>2200</b>
Hmotnost:	cca 40 kg	cca 42 kg
Kontrola/certifikát:		

Obsahuje fluorované skleníkové plyny

Hermeticky uzavřeným zařízením



**A készülék használata előtt gondosan olvassa el és őrizze meg ezt a használati útmutatót. Ha a készüléket továbbadja, mellékelje hozzá a használati útmutatót is.**

## Tartalomjegyzék

<b>1 Szimbólumok magyarázata</b>	474
<b>2 Biztonsági tudnivalók</b>	475
2.1 Alapvető biztonság	475
2.2 Biztonság a készülék üzemeltetése során	476
<b>3 Az útmutató célcsoportja</b>	476
<b>4 Szállítási terjedelelem</b>	477
<b>5 Tartozékok</b>	477
<b>6 Rendeltetésszerű használat</b>	478
<b>7 Műszaki leírás</b>	478
7.1 Részegységek	479
7.2 Kezelőpanel	480
7.3 Távirányító	481
7.4 Klímaüzemmódok	483
7.5 Kiegészítő működésmódok	484
<b>8 Az első használat előtt</b>	485
<b>9 A tetőklíma-berendezés kezelése</b>	486
9.1 A kezelésre vonatkozó alapvető megjegyzések	486
9.2 A távirányító felhasználása	486
9.3 Megjegyzések a jobb használat érdekében	487
9.4 A tetőklíma-berendezés be- és kikapcsolása	488
9.5 A klímaüzemmód kiválasztása	489
9.6 A ventilátorfokozat kézi kiválasztása	490
9.7 Hőmérséklet beállítása	490
9.8 A légbefúvók beállítása	491
9.9 Az időzítő programozása	491
9.10 Az alvás működésmód aktiválása	493
9.11 Az „Érzékelés” kiegészítő funkció beállítása	493
9.12 A lámpák kezelése	494
9.13 A távirányító elemeinek cseréje	494

9.14	A pontos idő beállítása .....	495
9.15	A rolók alkalmazása .....	495
<b>10</b>	<b>A tetőklíma-berendezés tisztítása</b> .....	496
<b>11</b>	<b>A tetőklíma-berendezés karbantartása</b> .....	497
<b>12</b>	<b>Üzemzavarok elhárítása</b> .....	498
<b>13</b>	<b>Szavatosság</b> .....	500
<b>14</b>	<b>Ártalmatlanítás</b> .....	500
<b>15</b>	<b>Műszaki adatok</b> .....	502

## 1 Szimbólumok magyarázata



### FIGYELMEZTETÉS!

**Biztonsági tudnivaló:** Az utasítás figyelmen kívül hagyása halált vagy súlyos sérülést okozhat.



### VIGYÁZAT!

**Biztonsági tudnivaló:** Az utasítás figyelmen kívül hagyása sérüléseket okozhat.



### FIGYELEM!

Ha nem veszi figyelembe az információt, az anyagkárosodást eredményezhet, és káros kihatással lehet a termék működésére.



### MEGJEGYZÉS

Kiegészítő információk a termék kezelésével kapcsolatban.

## 2 Biztonsági tudnivalók

A gyártó a bekövetkező károkért a következő esetekben nem vállal felelősséget:

- a termék mechanikai behatások és túlfeszültségek miatti sérülése
- a termék kifejezett gyártói engedély nélküli módosítása
- az útmutatóban leírt céloktól eltérő felhasználás

Különösen nem felel következményes károkért, valamint a tetőklíma-berendezés üzemkimaradása esetén bekövetkező következményes károkért sem.

Elektromos készülékek használata előtt vegye figyelembe az alábbi alapvető biztonsági intézkedéseket az alábbi veszélyek elleni védelem érdekében:

- áramütés
- tűzveszély
- sérülések

### 2.1 Alapvető biztonság



#### FIGYELMEZTETÉS!

- **Az elektromos készülékek nem játékszerek!**

A gyermekek az elektromos készülékekből eredő veszélyeket nem tudják ténylegesen felmérni. Soha ne hagyja, hogy gyermekek felügyelet nélkül elektromos készülékeket használjanak.

- Azok a személyek (beleértve a gyermekeket is), akik fizikai, érzékszervi vagy szellemi képességeik vagy tapasztalatlanságuk vagy tudatlanságuk miatt a készüléket nem tudják biztonságosan használni, a készüléket nem használhatják felügyelet vagy felelős személy utasítása nélkül.
- A készüléket csak rendeltetésszerűen használja.
- Ne végezzen módosításokat vagy átépítéseket a készüléken!
- A tetőklíma-berendezés szerelését, karbantartását és javításait csak a kapcsolódó veszélyeket és a vonatkozó előírásokat ismerő szakemberek végezhetik. Nem szakszerű javítások jelentős veszélyeket okozhatnak. Javítás esetén forduljon az illetékes szervizhez (a címek a hátoldalon találhatóak).
- A tetőklíma-berendezést ne alkalmazza gyúlékony folyadékok közelében vagy zárt térben.
- Ügyeljen arra, hogy a levegő távozásának tartományában ne legyenek éghető tárgyak tárolva vagy felszerelve. A távolság legalább 50 cm legyen.

- Ne nyúljon a levegő távozási nyílásaiba és ne vezessen be idegen tárgyakat a tetőklíma-berendezésbe.
- Tűz esetén **ne** oldja a tetőklíma-berendezés felső fedelét, hanem használjon engedélyezett oltószert. Az oltáshoz ne használjon vizet.

**FIGYELEM!**

- Ráépített tetőklíma-berendezés esetén tilos a lakóautóval mosóberendezésbe hajtani.
- Tájékozódjon járműje gyártójánál, hogy a tetőklíma-berendezés járműre történő ráépítése (ráépítési magasság: 210 mm) szükségessé teszi-e a jármű jogszabály szerinti műszaki vizsgáztatását, illetve a forgalmi engedélyében bejegyzett járműmagasság módosítását.
- A tetőklíma-berendezés hűtőközeg-körforgásában előforduló hibák esetén a tetőklíma-berendezést szakcéggel kell ellenőriztetni és megfelelően kell üzembe helyezni. Tilos a hűtőközeget a légkörbe engedni.

## 2.2 Biztonság a készülék üzemeltetése során

**FIGYELMEZTETÉS!**

- A készüléken végzendő munkák előtt mindig szakítsa meg az áramellátást.

**FIGYELEM!**

- Ne üzemeltesse a tetőklíma-berendezést 0 °C alatti külső hőmérséklet esetén. Ellenkező esetben a megfagyó kondenzvíz miatti károsodás veszélye áll fenn.
- A tetőklíma-berendezés nem használható mezőgazdasági vagy építőgépekben.
- A készüléket csak akkor üzemeltesse, ha a ház és a vezetékek sérülésmentesek.

## 3 Az útmutató célcsoportja

Jelen kezelési útmutató a tetőklíma-berendezés felhasználójának szól.

## 4 Szállítási terjedelem

### FreshLight 1600

Megnevezés	Cikkszám
Dometic FreshLight 1600 tetőklíma-berendezés	9102900207
Beépítési útmutató	
Kezelési útmutató	

### FreshLight 2200

Megnevezés	Cikkszám
Dometic FreshLight 2200 tetőklíma-berendezés	9102900165
Beépítési útmutató	
Kezelési útmutató	

## 5 Tartozékok

Tartozékként kapható (nincs mellékelve):

Megnevezés	Cikkszám
DC-Kit 2 egyenáramú bővítőkészlet	9100300001
DC-Kit 3 egyenáramú bővítőkészlet	9100300002
DC-Kit 5 egyenáramú bővítőkészlet	9100300073



### MEGJEGYZÉS

Egy egyenáramú bővítőkészlet segítségével (tartozék) a Dometic FreshLight tetőklíma-berendezés utazás közben is használható.

## 6 Rendeltetésszerű használat

A Dometic FreshLight beépített tetőablakkal rendelkező tetőklíma-berendezés lakóautók és lakókocsik hideg és meleg levegővel való klimatizálására alkalmas.

A tetőklíma-berendezés **nem** alkalmas építőgépekbe, mezőgazdasági gépekbe vagy hasonló munkakészülékekbe történő beépítésre. Túl erős rezgések esetén a megfelelő működés nincs biztosítva.

A tetőklíma-berendezés működése legfeljebb 52 °C-os hőmérsékletig biztosítható.

**Ne** használja a tetőklíma-berendezést „Fűtés” klímamódban 30 °C feletti beltéri hőmérséklet esetén.

A fűtőüzemet +2 °C feletti külső hőmérsékletek esetén célszerű használni.

## 7 Műszaki leírás

A beépített ablakkal rendelkező tetőklíma-berendezés a belteret látja el hűvös vagy meleg, páramentesített, valamint por- és szennyeződésmentes levegővel. Az elhasznált levegőt egy ventilátor távolítja el a belső térből.

A kellemes fényről a légkifúvó egységbe szerelt két állítható fényerejű LED-lámpa gondoskodik.

A tetőablak két rolóval rendelkezik: A sötétítőroló nem engedi be a fényt, a napvédő háló pedig védelmet nyújt a közvetlen napsütéstől.

A tetőklíma-berendezés a távirányítóval vezérelhető.



### MEGJEGYZÉS

A tetőklíma-berendezés képes a vezetőfülke levegőjének hőmérsékletét meghatározott értékre csökkenteni vagy növelni. A hűtésnél elérhető hőmérséklet a járműtípustól, a környezeti hőmérséklettől és a tetőklíma-berendezés hűtőteljesítményétől függ. 16 °C-os külső hőmérséklet alatt a tetőklíma-berendezés már nem hűt. Ilyen esetben csak a „levegőkeringetés” klímamódot kapcsolja be.

Csökkenő külső hőmérséklet esetén a tetőklíma-berendezés fűtőteljesítménye csökken. A fűtőüzem használata csak +2 °C feletti hőmérséklet esetén ajánlott.

## 7.1 Részegységek

A tetőklíma-berendezés hűtőkeringtetése öt fő részegységből áll (1. ábra, 3. oldal):



- **Kompresszor (1)**  
A kompresszor beszívja és sűríti az R407c hűtőközeget. Ezáltal megnöveli a hűtőközeg nyomása és ezáltal hőmérséklete is.
- **Kondenzátor (2)**  
A beépített kondenzátor mint egy hűtő vagy hőcserélő működik. Az előtte áramló levegő hőt vesz fel, ezáltal a forró hűtőközeg lehűl és folyékonyvá válik.
- **Párologtató (3)**  
A párologtatók lehűtik és kiszáritják az átáramló levegőt. A hűtőközeg hőt vesz fel és elpárolog.
- **Ventilátor (4)**  
A lehűlt levegőt a jármű belterében a ventilátor osztja el egy légkifúvó egységen keresztül.
- **Mágnesszelep (5)**  
A mágnesszeleppel lehetséges a hűtőkör megfordítása és a bevezetett levegő felmelegítése.

Az alkatrészek áttekintése: 11. ábra, 8. oldal.

## 7.2 Kezelőpanel

A kezelőpanel a tetőklíma-berendezés légkifúvó egységén található (2. ábra, 3. oldal).

A következő kezelő- és kijelzőelemeket tartalmazza:

Szám	Magyarázat
1	Állapotjelző LED
	nem világít: A tetőklíma-berendezés ki van kapcsolva.
	Narancssárgán világít: A tetőklíma-berendezés készenléti állapotban van.
	Zölden világít: A tetőklíma-berendezés be van kapcsolva.
	Zölden villog: A tetőklíma-berendezés „fűtés” (☀️) klímamódba kapcsol, vagy éppel jégtelenítést végez.
	Pirosan világít: Csak ha a berendezés 12 V== feszültségre is csatlakoztatva van: A 230 V~ tápfeszültség nem áll rendelkezésre.
	Lassan pirosan villog: Az E1 beltéri hőmérséklet-érzékelő működési hibája
	Pirosan villog: Az E2 kültéri hőmérséklet-érzékelő működési hibája
	Gyorsan pirosan villog: Az E3 kültéri hőmérséklet-érzékelő működési hibája
2	Gomb 
	Be-, ki- vagy készenléti állapotba kapcsolja a tetőklíma-berendezést. A gomb hosszabb idejű megnyomásával az automata mód kapcsolható be.
3	Gomb 
	A világítás be- és kikapcsolása Csak akkor aktív, ha a tetőklíma-berendezés be van kapcsolva vagy készenléti módban van.
4	Infravörös vevő a távirányítóhoz



## 7.3 Távírányító

A készüléken elvégezhető összes beállítás (például hőmérséklet-beállítás, időzítő-programozás) a távirányítón keresztül végezhető el.

A távirányítón a következő kezelő- és kijelzőelemek állnak rendelkezésre (3. ábra, 4. oldal):

### Szám Magyarázat

#### 1 **Digitális kijelző:**

A következőt jeleníti meg:

- Pontos idő
- A kívánt beltéri hőmérséklet (beállított érték) °C-ban vagy °F-ban
- Tényleges beltéri hőmérséklet
- Klímaüzemmód
- Ventilátorfokozat
- Az aktív kiegészítő működésmódok szimbólumai
- Akkumulátorállapot

#### 2 gomb:

A klímaberendezés és a távirányító bekapcsolása vagy készenléti módba kapcsolása

#### 3 gomb:

A ventilátorfokozat kiválasztása

#### 4 **MODE** gomb:

A klímamód kiválasztása

#### 5 gomb:

Az alvás funkció aktiválása. Az alvás funkcióval a kívánt érték a kellemes alvási hőmérséklet biztosítása érdekében automatikusan módosítható.

#### 6 gomb:

Egyszeri megnyomás: Megjeleníti a beltér aktuális hőmérsékletét ( szimbólum).

Újbóli megnyomás: A beállított hőmérsékletet jeleníti meg.

#### 7 gomb:

Az érzékelés funkció aktiválása. Az érzékelés funkcióval a hőmérséklet kívánt értéke 10 percenként lesz összehasonlítva a távvezérlő által mért értékkel.





#### 8 **°C/°F** gomb:

A hőmérsékletegység Celsius (°C) és Fahrenheit (°F) közötti átkapcsolása

#### 9 gomb:









Az időzítő programozása és az idő beállítása

**Szám    Magyarázat**

- 
- 10    **SET** gomb:  
Adatok megerősítése és mentése
- 
- 11     gomb:  
A világítás be- és kikapcsolása  
A(z)  gomb kikapcsolt távirányító esetén is működőképes.
- 
- 12    **+** gomb:  
Érték növelése
- 
- 13    **-** gomb:  
Érték csökkentése
- 
- 14     szimbólum (elemek lemerültek)  
A távirányító elemeinek lemerülését jelzi. Ilyen esetben cserélje ki az elemeket, lásd:  
„A távirányító elemeinek cseréje” fejr., 494. oldal.
- 
- 15     (értékek küldése) szimbólum  
Röviden megjelenik, ha a távirányító értékeket küld a tetőklíma-berendezésnek.
-





## 7.4 Klímaüzemmódok

A tetőklíma-berendezés a következő klímamódokkal rendelkezik:

Klímaüzemmód	Kijelzőüzenet	Magyarázat
Automatika		A hőmérséklet meghatározását követően a tetőklíma-berendezés a beltérben beállítja ezt a hőmérsékletet hűtéssel vagy fűtéssel és vezérli a szükséges ventilátor-teljesítményt.  Ebben a módban a  gomb inaktív.
Hűtés		A hőmérséklet és a ventilátorfokozat meghatározását követően a tetőklíma-berendezés lehűti a beltérre erre a hőmérsékletre.
Fűtés		A hőmérséklet és a ventilátorfokozat meghatározását követően a tetőklíma-berendezés felfűti a beltérre erre a hőmérsékletre.
Belső keringtetés		A ventilátorfokozat meghatározását követően a tetőklíma-berendezés levegőt fúj a beltérbe.
Levegőelszívás		A tetőklíma-berendezés a ventilátor segítségével elszívja az elhasznált levegőt a belső térből. Ehhez kinyílik a szellőző csapófedél.  Ebben a módban a  gomb inaktív.
Párátlanítás		A hőmérséklet meghatározását követően a tetőklíma-berendezés lehűti a belső teret erre a hőmérsékletre, vezérli a szükséges ventilátor teljesítményt és kiszárítja a beltér levegőjét (levegőkeringtetés üzemmód).  Ebben a módban a  gomb inaktív.

## 7.5 Kiegészítő működésmódok

A tetőklíma-berendezés a következő kiegészítő funkciókat nyújtja:

Kiegészítő működésmód	Kijelzőüzenet	Magyarázat
Timer (ütemező)		A tetőklíma-berendezés a beállított időpontban bekapcsol.
		A tetőklíma-berendezés a beállított időpontban kikapcsol.
		A tetőklíma-berendezés a beállított időpontokban be-, majd újból kikapcsol.
Sleep (alvás)		A kényelmes alvási hőmérséklet érdekében a beállított hőmérséklet egy óra múltán 1 °C-kal, két óra múltán 2 °C-kal csökken.
I feel		A távirányító méri a beltéri hőmérsékletet és 10 percenként elküldi a mérési értéket a tetőklíma-berendezésnek. A tetőklíma-berendezés a beállított hőmérsékletet ehhez a mért értékhez igazítja hozzá. Ehhez a távirányítót a kezelőpanelen lévő infravörös vevő (2. ábra 4, 3. oldal) felé kell irányítani.

## 8 Az első használat előtt

### Az üzembe helyezés előtti ellenőrzések

A tetőklíma-berendezés bekapcsolása előtt vegye figyelembe a következőket:

- ▶ Ellenőrizze, hogy a tápfeszültség és -frekvencia megfelel-e a műszaki adatok között megadott értékeknek, lásd: 502. oldal.
- ▶ Biztosítsa, hogy a légszívó nyílás és a légbefúvók is szabadok legyenek. A tetőklíma-berendezés optimális teljesítményének biztosítása érdekében az összes szellőzőrácsnak mindig szabadnak kell lennie.





#### **VIGYÁZAT! Sérülésveszély!**

Ne dugja ujját és ne dugjon be tárgyat a légbefúvókba vagy a szívórácsba.

### A pontos idő beállítása

- ▶ Állítsa be a pontos időt, lásd „A pontos idő beállítása” fejr., 495. oldal.

### A távirányító beállítása

- ▶ Helyezze be az elemeket (lásd: „A távirányító elemeinek cseréje” fejr., 494. oldal).
- ✓ A kijelzőn 5 másodpercig megjelenik az összes szimbólum.
- ▶ Ezen 5 másodperc során nyomja le egyszerre a(z)  gombot és a(z)  gombot.
- ✓ A kijelzőn megjelennek a szabvány modellszámok.
- ▶ A modellszám kiválasztásához 3 másodpercen belül egyszerre nyomja meg a **+** és a **-** gombokat:
  - FreshWell 3000: 02
  - FreshJet: 07
  - FreshLight: 11
- ✓ A kijelzőn 5 másodpercig megjelenik az összes szimbólum.
- ✓ A távirányító üzemkész.

## 9 A tetőklíma-berendezés kezelése

### 9.1 A kezelésre vonatkozó alapvető megjegyzések

A tetőklíma-berendezés három üzemmóddal rendelkezik:

Üzemmód	Jellemzők
Ki	A tetőklíma-berendezés ki van kapcsolva, a távirányítás aktív.
Készenlét	A tetőklíma-berendezés üzemkész és a távirányítóval bekapcsolható.
Be	A tetőklíma-berendezés klimatizálja a belteret.

#### A kezelőpanelen

- be- és ki-, illetve készenléti módba kapcsolhatja a tetőklíma-berendezést
- a világítás be- és kikapcsolása

#### A távirányítóval

- a tetőklíma-berendezést a készenléti módból bekapcsolhatja, majd újból visszakapcsolhatja a készenléti módba.
- a világítás be- és kikapcsolása
- Beállítások végrehajtása
- Kiegészítő funkciók kiválasztása

### 9.2 A távirányító felhasználása

Két lehetősége van a tetőklíma-berendezés távirányítón keresztüli vezérlésére:

- Az értéket közvetlenül elküldheti a tetőklíma-berendezésnek
- Először meghatározhatja az összes értéket a távirányítón, majd együtt küldheti el azokat a tetőklíma-berendezésnek

#### Értékek közvetlen elküldése a beállításnál

A távirányítót a kezelés során a kezelőpanelen lévő infravörös vevő (2. ábra 4, 3. oldal) felé **kell** irányítani.

Egy gomb megnyomása után az érték közvetlenül lesz elküldve a tetőklíma-berendezésnek. A tetőklíma-berendezés magas hanggal nyugtázza az adatok fogadását.

## Értékek előzetes meghatározása és együttes elküldése a tetőklíma-berendezésnek

A távirányítót a kezelés során **nem szabad** a kezelőpanelen lévő infravörös vevő (2. ábra 4, 3. oldal) felé irányítani.

Határozza meg a kívánt értékeket a távirányítón. Ha az összes beállítást elvégezte, akkor irányítsa a távirányítót a kezelőpanelen lévő IR-vevő felé, és nyomja meg a **SET** gombot. Ekkor az adatok ismét el lesznek küldve a tetőklíma-berendezésnek. A tetőklíma-berendezés magas hanggal nyugtázza az adatok fogadását.

### Csak a távirányító készenléti módba kapcsolása vagy bekapcsolása

Készenléti módban a távirányító kijelzője csak a pontos időt jelzi ki.

Ha a távirányító nem a kezelőpanelen lévő infravörös vevő (2. ábra 4, 3. oldal) felé van irányítva, akkor a távirányítót a tetőklíma-berendezéstől függetlenül készenléti módba kapcsolhatja vagy bekapcsolhatja:

► Nyomja meg a ① gombot.

## 9.3 Megjegyzések a jobb használat érdekében

A következő megjegyzések figyelembe vétele esetén a tetőklíma-berendezés működés módja optimalizálható:

- A jármű hőszigetelésén a rés leszigetelésével, illetve az ablakok hővisszaverő árnyékolókkal vagy függönyökkel való eltakarásával javíthat.
- Ha a jármű hosszú időn keresztül volt a napsugárzásnak kitéve: A tetőklíma-berendezést először egy darabig nyitott ablakokkal üzemeltesse a „Levegőke-ringtetés” (☞) vagy „Levegőelszívás” (☞) klímamódban, mielőtt bekapcsolná a „Hűtés” (✱) klímamódot.
- „Hűtés” (✱) vagy „Fűtés” (☉) klímamód esetén kerülje az ajtók és ablakok fölösleges nyitását.
- Válasszon megfelelő hőmérsékletet és ventilátorfokozatot.
- Igazítsa be célszerűen a légbefúvókat.
- Ügyeljen arra, hogy a légbefúvókat és a beszívórácsokat ne takarják el kendők, papírok vagy más tárgyak.

## 9.4 A tetőklíma-berendezés be- és kikapcsolása



### MEGJEGYZÉS

A bekapcsolás után a klimatizálás a legutóbb beállított értékekkel kezdődik meg.

### A kezelőpanellel

Az ábrán látható, hogy a tetőklíma-berendezés hogyan kapcsolható be, ki, illetve készenléti módba a kezelőpanellel. Ehhez nyomja meg a **ⓘ** gombot az ábrán látható módon:

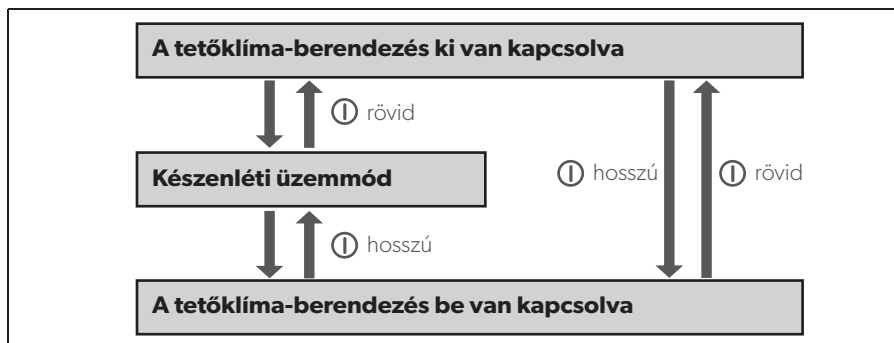

Példa: A tetőklíma-berendezés készenléti állapotban van. Szeretné kikapcsolni.

- Nyomja meg röviden a **ⓘ** gombot.
- ✓ A tetőklíma-berendezés ki van kapcsolva.

### A távirányítóval



### MEGJEGYZÉS

- A tetőklíma-berendezés távirányítón keresztüli kezeléséhez a tetőklíma-berendezésnek készenléti módban vagy bekapcsolva kell lennie.
- A tetőklíma-berendezés a készenléti módból a távirányítóval bekapcsolható, majd újból visszakapcsolható a készenléti módba. Ehhez nyomja meg rövid ideig a **ⓘ** gombot.



## 9.5 A klímaüzemmód kiválasztása



### MEGJEGYZÉS





- Mielőtt kiválasztaná a „Levegőelszívás” (🌀) klímaüzemmódot, teljesen nyissa ki mindkét rolót.
- „Levegőelszívás” (🌀) klímaüzemmódban a ventilátor csak akkor indul el ha kinyílt a szellőző csapófedelelet (4. ábra 1, 5. oldal). Ez eltarthat pár percig.
- A „Fűtés” (🔥) klímaüzemmódra történő átkapcsolás után a tetőklíma-berendezés csak 30 másodperc késleltetéssel kezd fűteni. Ezen idő alatt a kezelőpulton villog az állapot LED és a készülék megfordítja a hűtőkört.

- Válassza ki a **MODE** (üzemmód) gombbal a kívánt klímaüzemmódot, lásd: „Klímaüzemmódok” feje., 483. oldal.
- ✓ A tetőklíma-berendezés magas hanggal nyugtázza az értékek fogadását.
- ✓ A tetőklíma-berendezés a kiválasztott klímamódba kapcsol.

## 9.6 A ventilátorfokozat kézi kiválasztása

A ventilátor a légbevezetés erősségét szabályozza.

A „Hűtés” (☼), „Fűtés” (☼) és „Levegőkeringtetés” (☼) klímamódokban a ventilátorfokozat kézzel választható ki. A többi klímamódban a tetőklíma-berendezés a ventilátor fokozatokat automatikusan szabályozza.

Kijelzőüzenet	Magyarázat
	Alacsony ventilátorfokozat
	Közepes ventilátorfokozat
	Magas ventilátorfokozat
	Maximális ventilátorfokozat
	Az automatikus üzemmód csak a „ <b>Hűtés</b> ” (☼) és „ <b>Fűtés</b> ” (☼) klímamódokban áll rendelkezésre.

- ▶ Válassza ki a ☼ gombbal a kívánt ventilátorfokozatot.
- ✓ A tetőklíma-berendezés magas hanggal nyugtázza az értékek fogadását.
- ✓ A ventilátorfokozat az új értékre lesz beállítva.

## 9.7 Hőmérséklet beállítása

Az „Automatika” (A), „Hűtés” (☼), „Fűtés” (☼) és „Párátlanítás” (☼) klímamódokban a távirányítón keresztül 16 °C és 31 °C közötti hőmérséklet állítható be.

- ▶ Válassza ki a + vagy – gombbal a kívánt hőmérsékletet.
- ✓ A tetőklíma-berendezés magas hanggal nyugtázza az értékek fogadását.
- ✓ A hőmérséklet a tetőklíma-berendezésben be van állítva.

## 9.8 A légbefúvók beállítása

A jármű belterébe áramló levegő a légbefúvók állásán keresztül szabályozható.

A levegőfúvókákat egy tolókarral (5. ábra 2, 5. oldal) lehet szabályozni, így a levegő vagy mindkét irányba, vagy csak előre vagy csak hátra áramlik:

- ▶ Lazítsa meg a tolókar forgatógombját az óramutató járásával ellenkező irányban.
- ▶ Tolja el a tolókart úgy, hogy a levegő a kívánt irányba terelődjön.
- ▶ Forgassa el a forgatógombot az óramutató járásával azonos irányban.

Az első levegőfúvóka lamellái (5. ábra 1, 5. oldal) forgathatók. Ezáltal a levegő a kívánt irányba fog haladni.

## 9.9 Az időzítő programozása

Az időzítési (kapcsolóóra) működésmóddal a klimatizáláshoz tetszőleges időszakot állíthat be. Ennek során vagy csak a bekapcsolási időpontot, vagy csak a kikapcsolási időpontot, vagy mindkét értéket is megadhatja előre.



### MEGJEGYZÉS



Ha az időzítő programozása során a távirányítón 15 másodpercig nem működteti a gombokat, akkor a távirányító kiindulási módba vált vissza.

- ▶ Az időzítő programozása előtt válassza ki a klímamódot és az összes kívánt értéket (például hőmérsékletet).





### Bekapcsolási időpont beállítása

- ▶ Nyomja meg a (időzítő) gombot egyszer.
- ✓ A távirányító kijelzőjén az **ON** szimbólum villog.
- ▶ Állítsa be a **+** vagy **-** gombbal azt az időpontot, amikor a tetőklíma-berendezést szeretné bekapcsolni.
- ▶ Nyomja meg a **SET** gombot az érték elküldéséhez a tetőklíma-berendezésnek.
- ✓ A bekapcsolási időpont a tetőklíma-berendezésben be van állítva.  
A tetőklíma-berendezés a beállított időpontban a kiválasztott klímamódban kezd el működni.
- ▶ Kapcsolja a tetőklíma-berendezést készenléti módba.

### Kikapcsolási időpont beállítása

- Nyomja meg a  gombot kétszer.
- ✓ A távirányító kijelzőjén az **OFF**  szimbólum villog.
- Állítsa be a **+** vagy **-** gombbal azt az időpontot, amikor a tetőklíma-berendezést szeretné kikapcsolni.
- Nyomja meg a **SET** gombot az érték elküldéséhez a tetőklíma-berendezésnek.
- ✓ A kikapcsolási időpont a tetőklíma-berendezésben be van állítva.  
A tetőklíma-berendezés a beállított időpontig a kiválasztott klímamódban fog járni.

### A be- és kikapcsolási időpontok beállítása

- Nyomja meg a  gombot háromszor.
- ✓ A távirányító kijelzőjén az **ON**  szimbólum villog.  
Az **OFF**  szimbólum látszódik.
- Állítsa be a **+** vagy **-** gombbal azt az időpontot, amikor a tetőklíma-berendezést szeretné bekapcsolni.
- Nyomja meg a  gombot újból.
- ✓ A távirányító kijelzőjén az **OFF**  szimbólum villog.
- Állítsa be a **+** vagy **-** gombbal azt az időpontot, amikor a tetőklíma-berendezést szeretné kikapcsolni.
- Nyomja meg a **SET** gombot az érték elküldéséhez a tetőklíma-berendezésnek.
- ✓ A be- és kikapcsolási időpont a tetőklíma-berendezésben be van állítva.  
A tetőklíma-berendezés a beállított időpontban a kiválasztott klímamódban kezdi meg működését és a másodikként beállított időpontig fog járni.
- Kapcsolja a tetőklíma-berendezést készenléti módba.

### Az időzítő programozásának megszüntetése

Az időzítő programozását a következő módon szüntetheti meg:

- Nyomja meg a  gombot ötször.
- ✓ Az időzítő szimbóluma kialszik.
- ✓ A programozás megszűnt.



## 9.10 Az alvás működésmód aktiválása



### MEGJEGYZÉS

„Levegőkeringtetés” (⌘) üzemmódban az alvás funkció ki van tkapcsolva.

Aktív alvás funkció esetén a berendezés a kellemes alvási hőmérséklet biztosítása érdekében a beállított hőmérsékletet egy óra múltán 1 °C-kal, két óra múltán pedig 2 °C-kal módosítja.

- ▶ Állítsa be a kívánt hőmérsékletet (lásd „Hőmérséklet beállítása” fejj., 490. oldal).
- ▶ Nyomja meg a  gombot.
- ✓ A  szimbólum jelenik meg a kijelzőn.  
Az alvás működésmód aktív.
- ▶ Az alvás funkció kikapcsolásához nyomja meg ismét a(z)  gombot.





### MEGJEGYZÉS

Ha megnyomja a **MODE** gombot, kikapcsol az alvás funkció.

## 9.11 Az „Érzékelés” kiegészítő funkció beállítása

Ennél a funkciónál a távirányító méri a beltéri hőmérsékletet és 10 percenként elküldi a mérési értéket a tetőklíma-berendezésnek. A tetőklíma-berendezés a beállított hőmérsékletet ehhez a mért értékhez igazítja hozzá. Az „I feel” funkció csak akkor aktív, ha a hőmérséklet +18 °C és +29 °C között van.

- ▶ Nyomja meg a  gombot.
- ✓ A  szimbólum jelenik meg a kijelzőn.  
Be van kapcsolva az „I feel” funkció.
- ▶ Helyezze el a távirányítót úgy, hogy az a kezelőpanel infravörös vevőjére ( 2. ábra 4, 3. oldal) mutasson. Ellenkező esetben az értékeket nem tudja fogadni a tetőklíma-berendezés.



### MEGJEGYZÉS

A távirányítót ne helyezze a beltér olyan tartományába, amely lényegesen melegebb vagy hidegebb az átlagos beltéri hőmérsékletnél. Nem szabad például a napra vagy a tetőklíma-berendezés elé helyezni.

Ha a hőmérséklet +29 °C fölé emelkedik, vagy +18 °C alá csökken, akkor az „I feel” funkció kikapcsol.

- ✓ A kijelzőn háromszor felvillan a(z)  szimbólum, majd kikapcsol.

## 9.12 A lámpák kezelése





### MEGJEGYZÉS

A távirányítón a(z)  gomb csak akkor aktív ha ki van kapcsolva a távirányító.

### A fény be-/kikapcsolása a kezelőpanelen

- A lámpák be- vagy kikapcsolásához nyomja meg röviden a  gombot.

### A fény be-/kikapcsolása a távirányítón

- A lámpák be- vagy kikapcsolásához nyomja meg a(z)  gombot.
- ✓ A(z)  szimbólum akkor jelenik meg a kijelzőn, amikor a világítás **be** van kapcsolva.

## 9.13 A távirányító elemeinek cseréje

Cserélje ki az elemeket, ha a kijelzőn a  szimbólum jelenik meg.

Az elemtartó a távirányító hátoldalán található.

- Nyomja be enyhén az elemtartó fedelét és tolja fel a nyíl irányában.
- Helyezze el az új elemeket (2 x AAA) az elemtartón látható módon a távirányítóban.
- Zárja le az elemtartó fedelét.



### Védje környezetét!

Az akkumulátorok és elemek nem a háztartási hulladékba valók.

Adja le a meghibásodott akkumulátorokat vagy elhasznált elemeket a kereskedőnél vagy egy gyűjtőhelyen.

## 9.14 A pontos idő beállítása

A távirányítónak az időzítő programozásához szüksége van a pontos időre. A pontos idő a távirányító kijelzőjén jelenik meg.

A pontos idő beállításához hajtja végre a következő lépéseket:



### MEGJEGYZÉS

Ha az időpont beállítása során 10 másodpercig nem működteti a távirányítót, akkor a távirányító kiindulási módba vált vissza.

- Az idő beállítására szolgáló üzemmódhoz nyomja meg a(z)  gombot.
- ✓ Az idő a távirányító kijelzőjén villogva jelenik meg.
- Állítsa be a **+** vagy **-** gombbal a pontos időt.  
Az idő gyors előre-, vagy visszafelé állításához tartsa lenyomva 2 másodpercnél hosszabb ideig a **+** vagy a **-** gombot.
- Nyomja meg a **SET** gombot a pontos idő nyugtázásához.

## 9.15 A rolók alkalmazása



### FIGYELEM! Sérülésveszély!

Ha a jármű a tűzön napon áll, akkor nem szabad teljesen lezárni a sötétítőrolót. A meleg levegő megrekedhet. Az anyagkárok elkerülése érdekében a sötétítőrolót legalább egyharmad résznyire nyitva kell hagyni.

A két rolóval szabályozható a jármű belsejébe beeső fény mennyisége.

- Kézzel tolja el a rolókat (. ábra, 6. oldal).

## 10 A tetőklíma-berendezés tisztítása



### FIGYELEM! Sérülésveszély!

- Ne tisztítsa a tetőklíma-berendezést nagynyomású tisztítóval. A behatoló víz a tetőklíma-berendezés meghibásodását okozhatja.
- Ne használjon éles vagy kemény eszközöket vagy tisztítószeret a tisztításhoz, mivel azok a tetőklíma-berendezés és az ablak károsodását okozhatják.
- A tetőklíma-berendezés tisztításához csak kíméletes tisztítószeret tartalmazó vizet használjon. Semmilyen esetben ne használjon benzint, gázolajat vagy oldószert.
- A tetőablak tisztításához kizárólag csak a gyártó által javasolt tisztítószeret alkalmazza:
  - Akrilüveg politúr (cikkszám: 9104100242),
  - Speciális politúr (cikkszám: 9104100243) és
  - Akrilüveg tisztító (cikkszám: 9104100244)



### MEGJEGYZÉS

Erős napsugárzás hatására a tetőablak opálossá válhat. Lehűlés után újból kivilágosodik.

- ▶ Alkalmanként tisztítsa meg a tetőklíma-berendezés burkolatát és légkifúvó egységét nedves ruhával.
- ▶ Távolítsa el a tetőklíma-berendezésen lévő szellőzsaluknál (7. ábra 1, 6. oldal) esetlegesen előforduló leveleket és más szennyeződések. Ügyeljen arra, hogy ennek során ne sérüljenek meg a tetőklíma-berendezésben lévő lamellák.
- ▶ Alkalmanként tisztítsa meg a távirányítót enyhén nedves ruhával. A kijelző tisztításához szemüvegtörlő kendőt célszerű használni.
- ▶ A redőnyöket enyhén szappanos lúggal és sok vízzel tisztítsa.



# 11 A tetőklíma-berendezés karbantartása



## FIGYELMEZTETÉS!

Az itt leírtaktól eltérő karbantartási munkákat csak a hűtőközegek és klímaberendezések kezelését és a vonatkozó előírásokat ismerő szakemberek végezhetik. A szakszerűtlen karbantartási munkák jelentős veszélyeket okozhatnak.

Időszak	Ellenőrzés / karbantartás
Rendszeresen	<p>Kondenzvízelvezetések ellenőrzése:</p> <ul style="list-style-type: none"> <li>➤ Ellenőrizze, hogy a kondenzvízelvezetések <b>(8)</b>. ábra 1, 6. oldal) a tetőklíma-berendezés oldalain szabadok-e és a keletkező kondenzvíz elfolyhat-e.</li> </ul>
Rendszeresen	<p>Tisztítsa meg két oldalon a levegőkifúvó egység szűrőit <b>(9)</b>. ábra, 7. oldal):</p> <ul style="list-style-type: none"> <li>➤ Távolítsa el kézzel a szűrő burkolatát <b>(1)</b>.</li> <li>➤ Vegye ki a szűrőt <b>(2)</b>.</li> <li>➤ Tisztítsa meg a szűrőt <b>(2)</b> mosószeroldattal, majd hagyja megszáradni.</li> <li>➤ Helyezze vissza a száraz szűrőt <b>(2)</b>.</li> <li>➤ Helyezze vissza a burkolatot <b>(1)</b>.</li> </ul>
Évente egyszer	<p>Ellenőrizze a profil-tömítéseket:</p> <ul style="list-style-type: none"> <li>➤ Ellenőrizze a tetőklíma-berendezés járműtetőhöz csatlakozó profil-tömítését repedések és más sérülések szempontjából.</li> </ul>
Évente egyszer	<p>Végeztesse el a hőcserélő karbantartását:</p> <ul style="list-style-type: none"> <li>➤ Végeztesse el a tetőklíma-berendezés hőcserélőjének karbantartását szakszervizzel.</li> </ul>
Évente egyszer	<p>Cserélje ki az aktívszén-szűrőt <b>(10)</b>. ábra, 7. oldal):</p> <ul style="list-style-type: none"> <li>➤ Távolítsa el kézzel a szűrő burkolatát <b>(1)</b>.</li> <li>➤ Vegye ki a szűrőt <b>(2)</b>.</li> <li>➤ Távolítsa el az aktívszén-szűrőt <b>(3)</b>.</li> <li>➤ Tisztítsa meg a szűrőt <b>(2)</b> mosószeroldattal, majd hagyja megszáradni.</li> <li>➤ Helyezzen be új aktívszén-szűrőt.</li> <li>➤ Helyezze vissza a száraz szűrőt <b>(2)</b>.</li> <li>➤ Helyezze vissza a burkolatot <b>(1)</b>.</li> </ul>

## 12 Üzemzavarok elhárítása

Hiba	Ok	Elhárítás
A tetőklíma-berendezés folyamatosan kikapcsol	A jegesedésérzékelő bekapcsolt.	A külső hőmérséklet túl alacsony, vagy az összes légfűvő zárva van.
Nincs hűtésteljesítmény	A tetőklíma-berendezés nincs beállítva hűtésre.	➤ Állítsa át a tetőklíma-berendezést hűtésre.
	A környezeti hőmérséklet 52°C-nál magasabb.	A tetőklíma-berendezés csak legfeljebb 52 °C környezeti hőmérsékletre.
	A beállított hőmérséklet magasabb, mint a beltéri hőmérséklet.	➤ Válasszon alacsonyabb hőmérsékletet.
	A környezeti hőmérséklet 16 °C-nál alacsonyabb.	A tetőklíma-berendezés csak 16 °C környezeti hőmérsékletnél magasabbra van tervezve.
	A hőmérséklet-érzékelők egyike meghibásodott.	➤ Forduljon jogosult szakszervizhez.
	A párologtatóventilátor megsérült.	
	A kondenzátorventilátor megsérült.	
Nincs fűtési teljesítmény	A környezeti hőmérséklet 30 °C felett van.	➤ A tetőklíma-berendezés fűtési funkcióját csak 30 °C alatti hőmérsékleten használja.
	A környezeti hőmérséklet 2 °C alatt van.	A tetőklíma-berendezés fűtési funkciója csak legfeljebb 2 °C környezeti hőmérsékletre alkalmas.
	A beállított hőmérséklet 30 °C-nál magasabb.	➤ Válasszon alacsonyabb hőmérsékletet.
	A tetőklíma-berendezés nincs beállítva fűtésre.	➤ Állítsa át a tetőklíma-berendezést fűtésre.
	A hőmérséklet-érzékelők egyike meghibásodott.	➤ Forduljon jogosult szakszervizhez.

Hiba	Ok	Elhárítás
Nem megfelelő légteljesítmény	A légszívás eldugult.	➤ Távolítsa el a tetőklíma-berendezésen lévő szellőzsaluknál esetlegesen előforduló leveleket és más szennyeződések.
	A ventilátor meghibásodott.	➤ Forduljon jogosult szakszervizhez.
Víz szivárgása a járműbe	A kondenzvíz leeresztőnyílásai eldugultak.	➤ Tisztítsa meg a kondenzvíz leeresztőnyílásait.
	A tömítések megsérültek.	➤ Forduljon jogosult szakszervizhez.
A tetőklíma-berendezés nem kapcsol be	Nincs tápfeszültség (230 V~).	➤ Ellenőrizze a feszültségellátást.
	A feszültség túl alacsony (200 V alatt). A feszültségátalakító meghibásodott.	➤ Forduljon jogosult szakszervizhez.
	A hőmérséklet-érzékelők egyike meghibásodott.	
	A feszültségellátás elektromos biztosítéka túl kis értékű.	➤ Ellenőrizze a feszültségellátás elektromos biztosítékát.
A tetőklíma-berendezés nem kapcsol ki	A hőmérséklet-érzékelők egyike meghibásodott.	➤ Forduljon jogosult szakszervizhez.
	A feszültségellátás elektromos biztosítéka túl kis értékű.	➤ Ellenőrizze a feszültségellátás elektromos biztosítékát.

## 13 Szavatosság

A termékre a törvény szerinti szavatossági időszak érvényes. A termék meghibásodása esetén forduljon az illetékes szervizpartnerhez (a címeket lásd jelen útmutató hátoldalán).

Szakembereink szívesen nyújtanak segítséget és felvilágosítást adnak a szavatosságra vonatkozó további tudnivalókról.

## 14 Ártalmatlanítás

### Környezetvédelmi előírások és szakszerű ártalmatlanítás

A szervezeteknek intézkedések olyan sorozatát kell alkalmazniuk, amelyek a szervezet tevékenységének (gyártás, termékek, szolgáltatás stb.) a környezetre való hatását felismeri, értékeli és ellenőrzi.

A környezetre való jelentős hatások felismerésére szolgáló követendő intézkedéseknek a következő tényezőket kell figyelembe venniük:

- nyersanyagok és természetes erőforrások használata
- légköri kibocsátások
- folyadékok környezetbe jutása
- ártalmatlanítás és újrahasznosítás
- talajszennyezés

A környezeti hatás minimalizálása érdekében a gyártó az alábbiakban olyan jelzéseket alkalmaz, amelyeket a készülékkel annak élettartama során (bármely okból) tevékenységet végző minden személynek figyelembe kell vennie.

- A teljes csomagolóanyagot a helyi törvényi előírásoknak megfelelően kell ártalmatlanítani (illetve újrahasznosítani).
- Az összes termékreszegységet a helyi törvényi előírásoknak megfelelően kell ártalmatlanítani (illetve újrahasznosítani).
- A megfelelő ártalmatlanítás érdekében a készüléket erre jogosult újrahasznosító központnak kell átadni, amellyel biztosítható, hogy az összes visszaforgatható reszegység újra lesz hasznosítva és a maradványanyagok kezelése előírászerűen történik.
- A beszerelés során biztosítsa a beltér megfelelő szellőzését, hogy megakadályozza a levegő elhasználódását, amely a kezelő egészségére káros lehet.
- Az üzemeltetés és a karbantartás során biztosítsa, hogy valamennyi káros hulladék (olaj, zsír stb.) ártalmatlanítása megfelelően történjen.

- A zajterhelés csökkentése érdekében tartsa alacsonyan a zajszintet.

A termékeink megfelelő leszerelésére vonatkozó további információk a [www.dometic.com](http://www.dometic.com) webhelyen található újrahasznosítási útmutatókban található.

- A csomagolóanyagot lehetőleg a megfelelő újrahasznosítható hulladékokhoz tegye.
- Az üzemeltetés, valamint a javítások és karbantartás során ügyeljen arra, hogy a hűtési körforgás ne sérüljön meg és a hűtőközeg ne szivároghasson ki. Ez ugyanis üvegházhatást kiváltó anyag, amely nem kerülhet a környezetbe.



Ha végleg üzemen kívül akarja helyezni a terméket, akkor tájékozódjon a legközelebbi újrahasznosító központban vagy szakkereskedőjénél az idevonatkozó ártalmatlanítási előírásokról.

- A terméket csak az érvényes újrahasznosítási vagy ártalmatlanítási előírásoknak megfelelően, jogosult ártalmatlanítási vállalatnál ártalmatlanítsa.



### **Védje környezetét!**

Az akkumulátorok és elemek nem a háztartási hulladékba valók.

Adja le a meghibásodott akkumulátorokat vagy elhasznált elemeket a kereskedőnél vagy egy gyűjtőhelyen.

# 15 Műszaki adatok

	<b>Dometic FreshLight</b>	
	<b>1600</b>	<b>2200</b>
Cikkszám:	9102900207	9102900165
Hűtőteljesítmény (ISO 5151 szerint):	1500 W	2050 W
Fűtőteljesítmény:	max. 2050 <sup>o</sup> W	max. 2700 <sup>o</sup> W
Névleges bemeneti feszültség:	230 V~ / 50 Hz	
Áramfelvétel hűtőüzemben:	2,7 A	4,1 A
Szükséges biztosíték:	3 A	5 A
Áramfelvétel fűtőüzemben:	3,5 A	5,2 A
Szükséges biztosíték:	4 A	6 A
Üzemelési hőmérséklet-tartomány:	0 °C és +52 °C között	
Hűtőközeg:	R407c	
Hűtőközeg mennyisége:	0,41 kg	0,56 kg
CO <sub>2</sub> -egyenérték:	0,7273 t	0,9934 t
Üvegházpotenciál (GWP):	1774	
Ventilátor:	4 ventilátorfokozat 1 automatikus mód	
Védettség:	IP X4	
Jármű legnagyobb beltére (szigetelt falakkal):	20 m <sup>3</sup>	25 m <sup>3</sup>
Méreték (hossz x szélesség x magasság, mm):	1105 x 758 x 210 (járműtető feletti magasság)	

	<b>Dometic FreshLight</b>	
	<b>1600</b>	<b>2200</b>
Súly:	Kb. 40 kg	Kb. 42 kg
Vizsgálat / tanúsítvány:		

Fluorozott üvegházgázokat tartalmaz

Hermetikusan zárt berendezés

**GERMANY****Dometic WAECO International GmbH**

Hollefeldstraße 63 · D-48282 Emsdetten  
 ☎ +49 (0) 2572 879-195 · 📠 +49 (0) 2572 879-322  
 Mail: info@dometic-waeco.de

**dometic.com****AUSTRALIA****Dometic Australia Pty. Ltd.**

1 John Duncan Court  
 Varsity Lakes QLD 4227  
 ☎ 1800 212121  
 ☎ +61 7 55076001  
 Mail: sales@dometic.com.au

**AUSTRIA****Dometic Austria GmbH**

Neudorferstraße 108  
 A-2353 Guntrambsdorf  
 ☎ +43 2236 908070  
 ☎ +43 2236 90807060  
 Mail: info@dometic.at

**BENELUX****Dometic Branch Office Belgium**

Zincstraat 3  
 B-1500 Halle  
 ☎ +32 2 3598040  
 ☎ +32 2 3598050  
 Mail: info@dometic.be

**BRAZIL****Dometic DO Brasil LTDA**

Avenida Paulista 1754, conj. 111  
 SP 01310-920 Sao Paulo  
 ☎ +55 11 3251 3352  
 ☎ +55 11 3251 3362  
 Mail: info@dometic.com.br

**DENMARK****Dometic Denmark A/S**

Nordensvej 15, Taulov  
 DK-7000 Fredericia  
 ☎ +45 75585966  
 ☎ +45 75586307  
 Mail: info@dometic.dk

**FINLAND****Dometic Finland OY**

Mestariitie 4  
 FIN-01730 Vantaa  
 ☎ +358 20 7413220  
 ☎ +358 9 7593700  
 Mail: info@dometic.fi

**FRANCE****Dometic SAS**

ZA du Pré de la Dame Jeanne  
 B.P. 5  
 F-60128 Plailly  
 ☎ +33 3 44633525  
 ☎ +33 3 44633518  
 Mail: vehiculesdeloisirs@dometic.fr

**HONG KONG****Dometic Group Asia Pacific**

Suites 2207-11 / 22/F - Tower 1  
 The Gateway - 25 Canton Road,  
 Tsim Sha Tsui - Kowloon  
 ☎ +852 2 4611386  
 ☎ +852 2 4665553  
 Mail: info@waeco.com.hk

**HUNGARY****Dometic Zrt. Sales Office**

Kerekgyártó u. 5.  
 H-1147 Budapest  
 ☎ +36 1 468 4400  
 ☎ +36 1 468 4401  
 Mail: budapest@dometic.hu

**ITALY****Dometic Italy S.r.l.**

Via Virgilio, 3  
 I-47122 Forlì (FC)  
 ☎ +39 0543 754901  
 ☎ +39 0543 754983  
 Mail: vendite@dometic.it

**JAPAN****Dometic KK**

Maekawa-Shibaura, Bldg. 2  
 2-13-9 Shibaura Minato-ku  
 Tokyo 108-0023  
 ☎ +81 3 5445 3333  
 ☎ +81 3 5445 3339  
 Mail: info@dometic.jp

**MEXICO****Dometic Mx, S. de R. L. de C. V.**

Circuito Médicos No. 6 Local 1  
 Colonia Ciudad Satélite  
 CP 53100 Naucalpan de Juárez  
 Estado de México  
 ☎ +52 55 5374 4108  
 ☎ +52 55 5393 4683  
 Mail: info@dometic.com.mx

**NETHERLANDS****Dometic Benelux B.V.**

Ecustraet 3  
 NL-4879 NP Etten-Leur  
 ☎ +31 76 5029000  
 ☎ +31 76 5029019  
 Mail: info@dometic.nl

**NEW ZEALAND****Dometic New Zealand Ltd.**

PO Box 12011  
 Penrose  
 Auckland 1642  
 ☎ +64 9 622 1490  
 ☎ +64 9 622 1573  
 Mail: customerservices@dometic.co.nz

**NORWAY****Dometic Norway AS**

Østerøyveien 46  
 N-3232 Sandefjord  
 ☎ +47 33428450  
 ☎ +47 33428459  
 Mail: firmapost@dometic.no

**POLAND****Dometic Poland Sp. z o.o.**

Ul. Puławska 435A  
 PL-02-801 Warszawa  
 ☎ +48 22 414 3200  
 ☎ +48 22 414 3201  
 Mail: info@dometic.pl

**PORTUGAL****Dometic Spain, S.L.**

Branch Office em Portugal  
 Rot. de São Gonçalo nº 1 – Esc. 12  
 2775-399 Carcavelos  
 ☎ +351 219 244 173  
 ☎ +351 219 243 206  
 Mail: info@dometic.pt

**RUSSIA****Dometic RUS LLC**

Komsomolskaya square 6-1  
 RU-107140 Moscow  
 ☎ +7 495 780 79 39  
 ☎ +7 495 916 56 53  
 Mail: info@dometic.ru

**SINGAPORE****Dometic Pte Ltd**

18 Boon Lay Way 06-140 Trade Hub 21  
 Singapore 609966  
 ☎ +65 6795 3177  
 ☎ +65 6862 6620  
 Mail: dometic@dometic.com.sg

**SLOVAKIA****Dometic Slovakia s.r.o. Sales Office Bratislava**

Nádražná 34/A  
 900 28 Ivanka pri Dunaji  
 ☎/📠 +421 2 45 529 680  
 Mail: bratislava@dometic.com

**SOUTH AFRICA****Dometic (Pty) Ltd.****Regional Office****South Africa & Sub-Saharan Africa**

2 Avalon Road  
 West Lake View Ext 11  
 Modderfontein 1645  
 Johannesburg  
 ☎ +27 11 4504978  
 ☎ +27 11 4504976  
 Mail: info@dometic.co.za

**SPAIN****Dometic Spain S.L.**

Avda. Sierra del Guadarrama, 16  
 E-28691 Villanueva de la Cañada  
 Madrid  
 ☎ +34 91 833 60 89  
 ☎ +34 900 100 245  
 Mail: info@dometic.es

**SWEDEN****Dometic Scandinavia AB**

Gustaf Melins gata 7  
 S-42131 Västra Frölunda  
 ☎ +46 31 7341100  
 ☎ +46 31 7341101  
 Mail: info@dometicgroup.se

**SWITZERLAND****Dometic Switzerland AG**

Riedackerstrasse 7a  
 CH-8153 Römliang  
 ☎ +41 44 8187171  
 ☎ +41 44 8187191  
 Mail: info@dometic.ch

**UNITED ARAB EMIRATES****Dometic Middle East FZCO**

P. O. Box 17860  
 S-D 6, Jebel Ali Freezone  
 Dubai  
 ☎ +971 4 883 3858  
 ☎ +971 4 883 3868  
 Mail: info@dometic.ae

**UNITED KINGDOM****Dometic UK Ltd.**

Dometic House, The Brewery  
 Blandford St. Mary  
 Dorset DT11 9LS  
 ☎ +44 344 626 0133  
 ☎ +44 344 626 0143  
 Mail: customerservices@dometic.co.uk

**USA****Dometic RV Division**

1120 North Main Street  
 Elkhart, IN 46515  
 ☎ +1 574-264-2131