

GENERATOR

EU30i

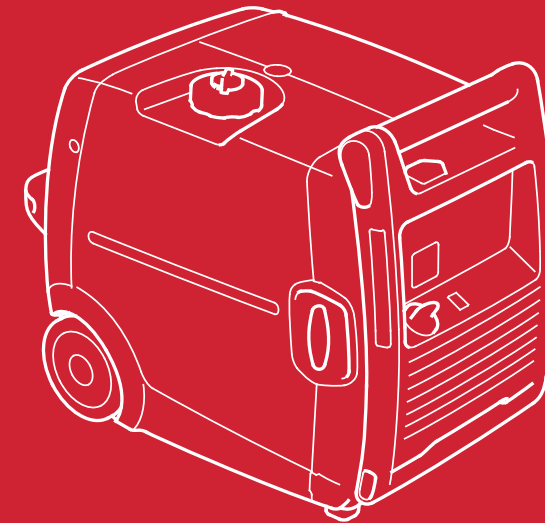

MANUALE D'USO E MANUTENZIONE

Traduzione dalle Istruzioni originali

Honda EU30i

MANUALE D'USO E MANUTENZIONE

Traduzione dalle Istruzioni originali



Il marchio "e-SPEC" rappresenta le tecnologie che prestano attenzione alle questioni ambientali applicate ai prodotti Power Honda, e racchiude il nostro desiderio di "preservare la natura per le generazioni future".

La ringraziamo per aver acquistato un generatore Honda.

Il presente manuale descrive le procedure d'uso e manutenzione del generatore EU30i.

Tutte le informazioni contenute in questa pubblicazione si basano sulle più recenti informazioni sul prodotto disponibili al momento della stampa.

La Honda Motor Co., Ltd. si riserva il diritto di apportare modifiche in qualunque momento senza preavviso e senza incorrere in alcun obbligo.

Nessuna parte di questa pubblicazione può essere riprodotta senza previa autorizzazione scritta.

Questo manuale va considerato come parte integrante del generatore e dovrà quindi accompagnare il prodotto anche in caso di rivendita.

Prestare particolare attenzione alle indicazioni precedute dalle seguenti parole:

⚠ ATTENZIONE Indica una forte possibilità di gravi lesioni personali o di morte nel caso in cui non ci si attenga alle istruzioni.

AVVERTENZA: Indica la possibilità di lesioni personali o alle attrezzature nel caso in cui non ci si attenga alle istruzioni.

NOTA: Fornisce informazioni utili.

In caso di problemi o domande concernenti il generatore, rivolgersi a un concessionario Honda autorizzato.

⚠ ATTENZIONE

Il generatore Honda è progettato per garantire un funzionamento sicuro e affidabile purché ci si attenga alle istruzioni. Leggere attentamente il Manuale d'Uso e Manutenzione prima di azionare il generatore. In caso contrario potrebbero verificarsi lesioni personali o danni alle attrezzature.

Le figure sono basate principalmente su: tipo EU

- Le illustrazioni possono variare a seconda del modello.

INDICE

1. NORME DI SICUREZZA.....	3
2. POSIZIONE ETICHETTE DI SICUREZZA.....	7
Posizione marchio CE ed etichetta del livello acustico.....	11
3. IDENTIFICAZIONE COMPONENTI.....	12
4. CONTROLLI PRELIMINARI.....	16
5. AVVIAMENTO DEL MOTORE.....	22
Modifica del carburatore per il funzionamento ad altitudini elevate.....	24
6. USO DEL GENERATORE.....	25
7. ARRESTO DEL MOTORE.....	36
8. MANUTENZIONE.....	38
9. TRASPORTO/STOCCAGGIO.....	46
10. RICERCA GUASTI.....	50
11. SPECIFICHE.....	53
12. SCHEMI ELETTRICI.....	55
PRESA.....	56
INDIRIZZI DEI PRINCIPALI CONCESSIONARI Honda.....	Fine manuale
“Dichiarazione di conformità CE” - DESCRIZIONE DEI CONTENUTI.....	Fine manuale

IMPORTANTI INFORMAZIONI DI SICUREZZA

I generatori Honda sono progettati per essere usati con attrezzature elettriche dotate dei requisiti elettrici adeguati. Un utilizzo di diverso tipo potrebbe causare lesioni all'operatore o danni al generatore e ad altre proprietà.

Per prevenire incidenti è necessario attenersi alle istruzioni riportate nel presente manuale e sul generatore stesso. Di seguito verranno illustrati i rischi più comuni e alcuni consigli per proteggere se stessi e gli altri.

Non tentare mai di modificare il generatore. Questo potrebbe provocare incidenti o danni al generatore e ad altri apparecchi.

- Non collegare prolunghe al silenziatore.
- Non modificare il sistema di aspirazione.
- Non regolare il regolatore.
- Non rimuovere il pannello di controllo né modificare la disposizione dei cavi.

Responsabilità dell'operatore

Imparare ad arrestare rapidamente il generatore in caso di emergenza.

Saper usare tutti i comandi del generatore, conoscere le prese di uscita e i collegamenti.

Accertarsi che tutti coloro che utilizzano il generatore siano sufficientemente addestrati. Non permettere ai bambini di usare il generatore senza la supervisione di un adulto.

Rispettare le istruzioni riportate nel presente manuale in merito all'utilizzo e alla manutenzione del generatore. Una mancata o parziale osservanza delle istruzioni può causare incidenti come scosse elettriche, nonché il deterioramento dei gas di scarico.

Attenersi a tutte le leggi e le normative in vigore nel paese in cui deve essere utilizzato il generatore.

La benzina e l'olio sono prodotti tossici. Prima dell'uso, leggere le istruzioni fornite da ciascun produttore.

Posizionare il generatore in piano prima di azionarlo.

Non azionare il generatore se anche uno dei coperchi è rimosso. Mani o piedi potrebbero restare impigliati nel generatore e causare incidenti.

Per lo smontaggio e gli interventi di manutenzione del generatore non previsti nel presente manuale, rivolgersi al proprio concessionario autorizzato Honda.

Pericoli di intossicazione da monossido di carbonio

I gas di scarico contengono monossido di carbonio, un gas tossico inodore e inodore. L'inalazione di tali gas può causare perdita di conoscenza e portare al decesso.

Se si aziona il generatore in un ambiente chiuso o ristretto, l'aria che si respira potrebbe contenere una quantità pericolosa di gas di scarico.

Non azionare mai il generatore all'interno di un garage, di un'abitazione o in prossimità di porte o finestre aperte.

Pericolo di scosse elettriche

Il generatore produce una quantità di energia elettrica sufficiente a provocare una scossa significativa o elettrocuzione in caso di uso improprio.

L'utilizzo del generatore o delle apparecchiature elettriche in condizioni di elevata umidità, come in caso di pioggia o in presenza di neve, in prossimità di specchi d'acqua o impianti di irrigazione, oppure con le mani bagnate, potrebbe provocare elettrocuzione.

Tenere il generatore asciutto.

Se il generatore viene conservato all'aperto, senza alcuna protezione dagli agenti atmosferici, controllare tutti i componenti elettrici sul pannello di controllo prima di ogni utilizzo. Umidità e ghiaccio possono causare guasti o cortocircuiti nei componenti elettrici provocando elettrocuzione.

In caso di elettrocuzione, consultare immediatamente un medico e sottoporsi alle cure adeguate.

Pericolo di incendi e ustioni

Non usare il generatore in zone a elevato rischio di incendio.

Il sistema di scarico si surriscalda al punto da infiammare alcuni tipi di materiali.

- Durante l'utilizzo, tenere il generatore ad almeno 1 metro di distanza da edifici e altre attrezzature.
- Non chiudere il generatore in nessun tipo di struttura.
- Tenere i materiali infiammabili lontani dal generatore.

Alcune parti del motore a combustione interna diventano molto calde e potrebbero provocare ustioni. Prestare attenzione alle avvertenze riportate sul generatore.

Durante il funzionamento, il silenziatore si riscalda molto e resta caldo per diverso tempo dopo lo spegnimento del motore. Evitare di toccare il silenziatore fin tanto che è caldo. Lasciar raffreddare il motore prima di riporre il generatore in un luogo chiuso.

Non versare acqua direttamente sul generatore per spegnere eventuali incendi. Usare un estintore apposito per incendi provocati da componenti elettrici o oli.

In caso di inalazione di fumi prodotti da incendi accidentali causati dal generatore, rivolgersi immediatamente a un medico per le cure appropriate.

Effettuare il rifornimento con la dovuta cautela

La benzina è altamente infiammabile e, in certe condizioni, esplosiva.

Lasciar raffreddare il motore dopo aver usato il generatore.

Effettuare il rifornimento solo all'aperto, in un luogo ben ventilato e a motore spento.

Non rifornire il serbatoio mentre il generatore è in funzione.

Non riempire eccessivamente il serbatoio del carburante.

Non fumare in prossimità della benzina, e tenere lontano altre scintille o fiamme.

Riporre la benzina sempre in un contenitore apposito.

Assicurarsi che il carburante fuoriuscito sia stato asciugato prima di avviare il motore.

Pericolo di esplosione

Questo generatore non è conforme alle norme di sicurezza antiesplorione.

Smaltimento

Nel rispetto dell'ambiente, non smaltire la batteria, l'olio motore, ecc. del generatore insieme agli altri rifiuti. Attenersi alle leggi o normative locali o rivolgersi al proprio concessionario autorizzato Honda per smaltire tali componenti.

Si prega di provvedere allo smaltimento dell'olio usato compatibilmente con l'ambiente. Si consiglia di consegnarlo in un contenitore sigillato alla stazione di servizio locale per il recupero. Non gettare l'olio nel contenitore dei rifiuti urbani né versarlo a terra.

Una batteria smaltita in modo inappropriato può creare danni ambientali. Verificare sempre le norme locali vigenti per lo smaltimento delle batterie. Contattare il concessionario Honda per la sostituzione.

2. POSIZIONE ETICHETTE DI SICUREZZA

Queste etichette avvertono dei potenziali pericoli che possono causare lesioni gravi. Leggere attentamente le etichette, le norme di sicurezza e le precauzioni riportate nel presente manuale.

Se le etichette dovessero staccarsi o diventare illeggibili, rivolgersi al concessionario Honda per la sostituzione.

Per modello europeo: tipi G/G8, GW, F, IT

LEGGERE IL MANUALE D'USO E MANUTENZIONE

ATTENZIONE GAS DI SCARICO

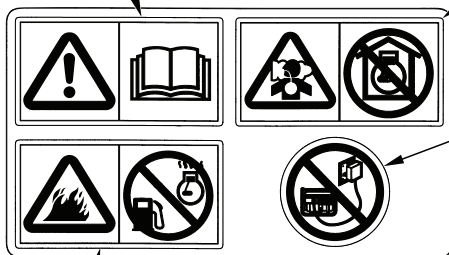

AVVERTENZA COLLEGAMENTO

AVVERTENZA CARBURANTE

AVVERTENZA CALORE

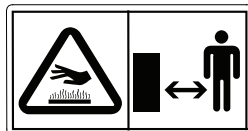

AVVERTENZA PRESA

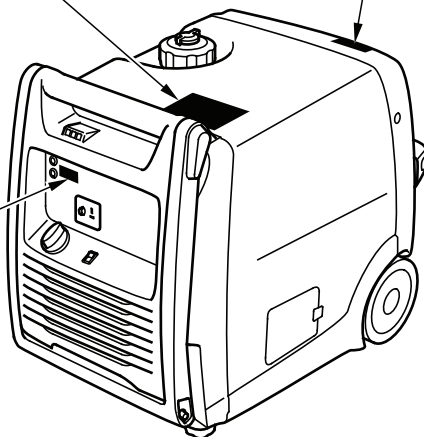
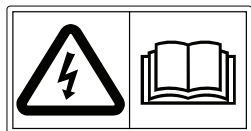

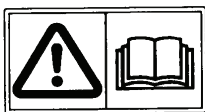

- Il generatore Honda è progettato per garantire un funzionamento sicuro e affidabile purché ci si attenga alle istruzioni. Leggere attentamente il Manuale d'Uso e Manutenzione prima di azionare il generatore. In caso contrario potrebbero verificarsi lesioni personali o danni alle attrezzature.

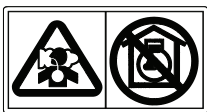

- I gas di scarico contengono monossido di carbonio, un gas tossico incolore e inodore. L'inalazione di monossido di carbonio può causare perdita di conoscenza e portare al decesso.
- Se si aziona il generatore in un ambiente chiuso o ristretto, l'aria che si respira potrebbe contenere una quantità pericolosa di gas di scarico.
- Non azionare mai il generatore all'interno di un garage, di un'abitazione o in prossimità di porte o finestre aperte.



- Collegamenti impropri all'impianto elettrico di un edificio possono causare un ritorno di corrente dal generatore verso le linee della rete elettrica. Tale corrente di ritorno potrebbe causare la folgorazione degli operai dell'azienda elettrica o di coloro che entrano in contatto con le linee durante un'interruzione dell'alimentazione; inoltre, al momento del ripristino dell'alimentazione di rete, il generatore potrebbe esplodere, infiammarsi o provocare incendi. Consultare l'azienda elettrica o un elettricista qualificato prima di eseguire qualsiasi collegamento elettrico.



- **La benzina è altamente infiammabile ed esplosiva.
Spegnere il motore e farlo raffreddare prima di effettuare il rifornimento.**

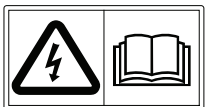

- **Collegare e rimuovere la scatola presa per il funzionamento parallelo a motore spento.**
- **Per azionamenti singoli, è necessario rimuovere la scatola presa per il funzionamento parallelo.**

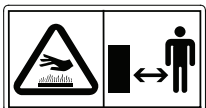

- **Un sistema di scarico bollente può causare gravi ustioni.
Evitare il contatto quando il motore è stato in funzione.**

Per i tipi U

Per tipo U

⚠ CAUTION

- DO NOT USE INDOORS DUE TO DANGER OF CARBON MONOXIDE POISONING.
- DO NOT CONNECT THE RECEPTACLE OF THIS GENERATOR TO HOUSE WIRING.
- STOP THE ENGINE BEFORE REFUELING.
- CHECK FOR SPILLED FUEL OR FUEL LEAKS.
- DO NOT FILL THE FUEL TANK BEYOND THE UPPER LIMIT LINE.
- FOR DETAILED EXPLANATION, READ THE OWNER'S MANUAL.
- WHEN STORED OR IN TRANSIT, MAKE CERTAIN THAT THE ENGINE SWITCH AND THE FUEL TANK CAP LEVER ARE IN "OFF" POSITION TO PREVENT FUEL LEAKS.
- BE SURE TO CONNECT ONLY THE SPECIAL LEAD TO THE PARALLEL OPERATION RECEPTACLE.

⚠ ATTENTION

- NE PAS UTILISER DANS UN LOCAL CLOS OÙ LES VAPEURS NOCIVES DE MONOXYDE DE CARBONE PEUVENT S'ACCUMULER.
- NE JAMAIS CONNECTER LE GROUPE ELECTROGENE A UNE PRISE DE SECTEUR.
- ARRÊTER LE MOTEUR AVANT DE FAIRE LE PLEIN D'ESSENCE.
- CONTROLER QU'IL N'Y A NI FUITE D'ESSENCE, NI D'ESSENCE REPANDUE SUR L'APPAREIL.
- NE PAS REMPLIR LE RESERVOIR D'ESSENCE AU-DESSUS DU REPERE DE NIVEAU MAXIMUM.
- POUR PLUS D'INFORMATIONS, LIRE LE MANUEL DE L'UTILISATEUR.
- QUAND LE GROUPE ELECTROGENE EST REMISE OU TRANSPORTE, S'ASSURER QUE LE CONTACT D'ARRÊT DU MOTEUR ET LA MISE À L'AIR LIBRE DU RESERVOIR D'ESSENCE SONT SUR LA POSITION "OFF" AFIN D'ÉVITER TOUTE FUITE D'ESSENCE.
- CONNECTER UNIQUEMENT LE CORDON SPECIAL À LA PRISE POUR UTILISATION EN PARALLELE.

ACN 006 662 862

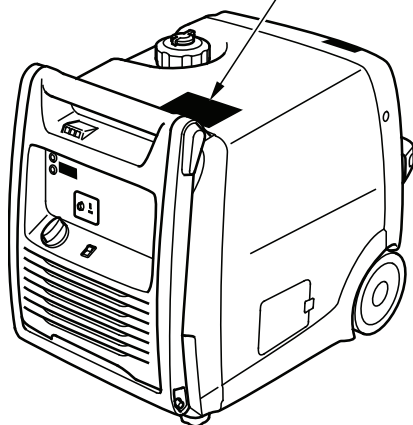

• Posizione marchio CE ed etichetta del livello acustico

Per modello europeo: tipi G/G8, GW, F, IT

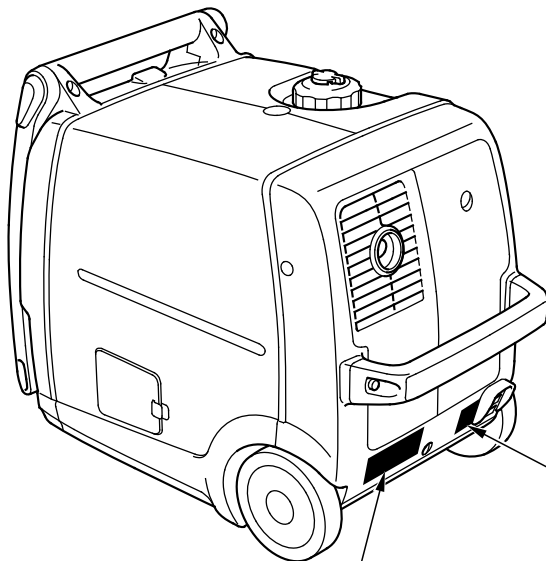

ETICHETTA
LIVELLO
ACUSTICO



MARCHIO CE

EU30i		CE Low power generator set EN 12601			Classe di prestazione
Rated power COP	2.6kw	50Hz	G1	A	Classe di qualità
Rated power factor	1.0	230V	IP23M		Codice IP
Year of Mfg.		11.3A	Mass	kg	Massa a secco
Honda Motor Co., Ltd. 1-1-1 Minamiaoyama, Minato-ku, Tokyo, Japan		Honda Motor Europe Ltd. Aalst office Wijngaardveld 1 (Noord V), 9300 Aalst - BELGIUM			Nome e indirizzo del rappresentante autorizzato

Anno di produzione Casa produttrice e indirizzo

3. IDENTIFICAZIONE COMPONENTI

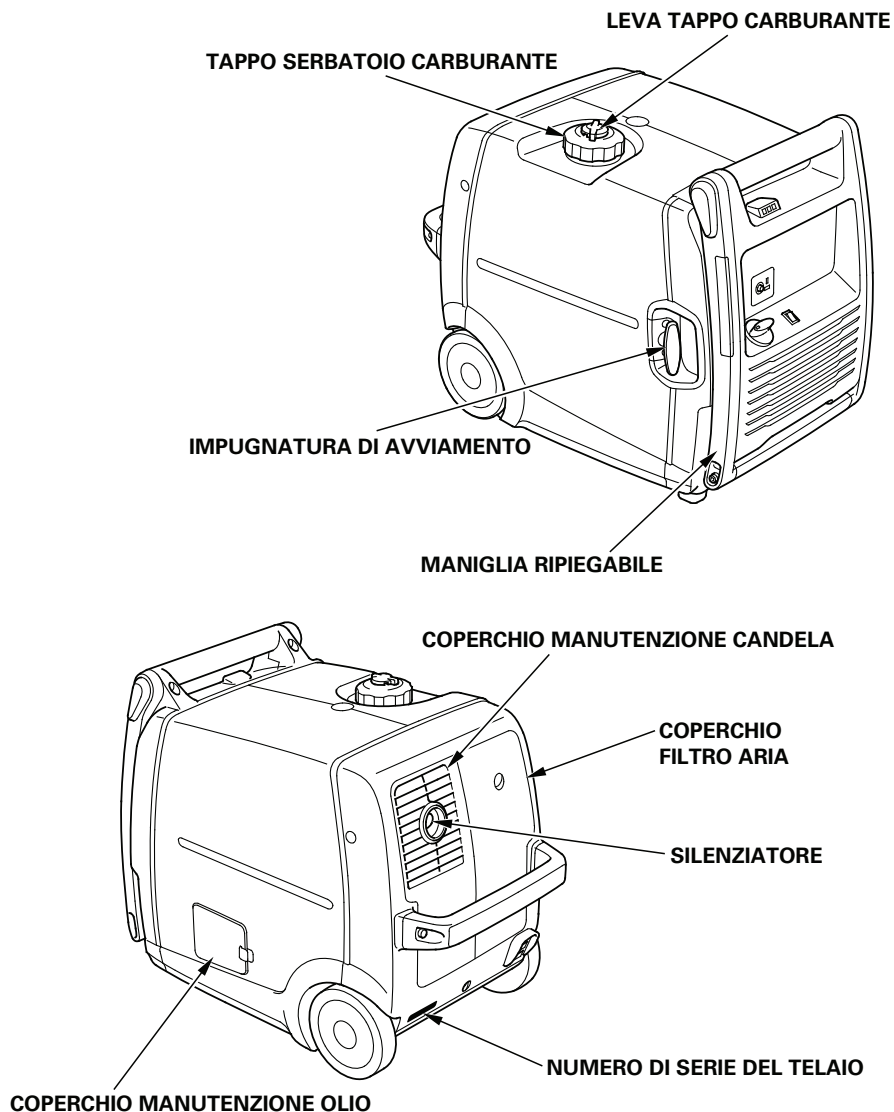

Annotare il numero di serie del telaio nello spazio sottostante: sarà necessario per ordinare i ricambi.

Numero di serie del telaio: _____

PANNELLO COMANDI

Tipi G/G8, GW, F, RG

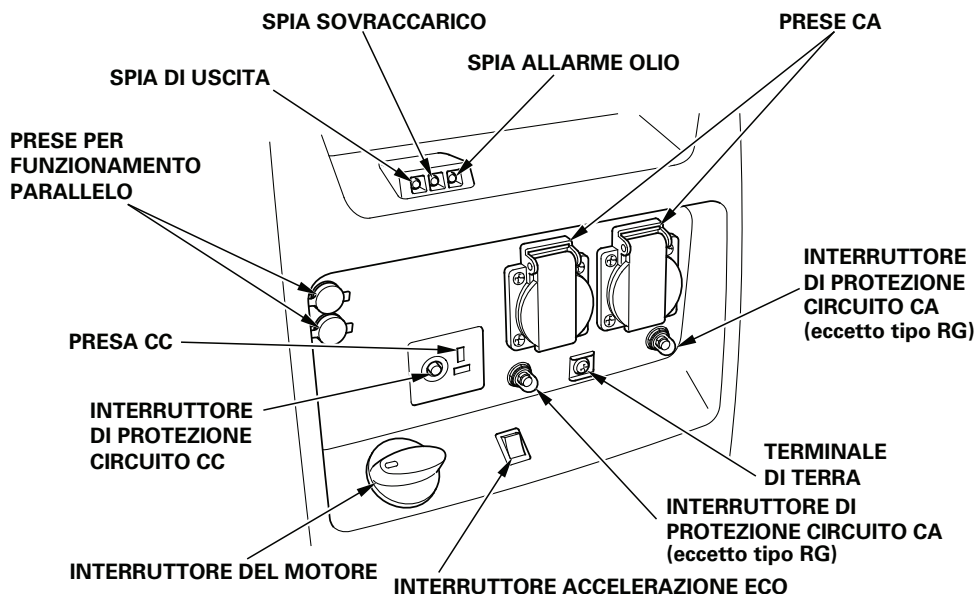

Tipo IT

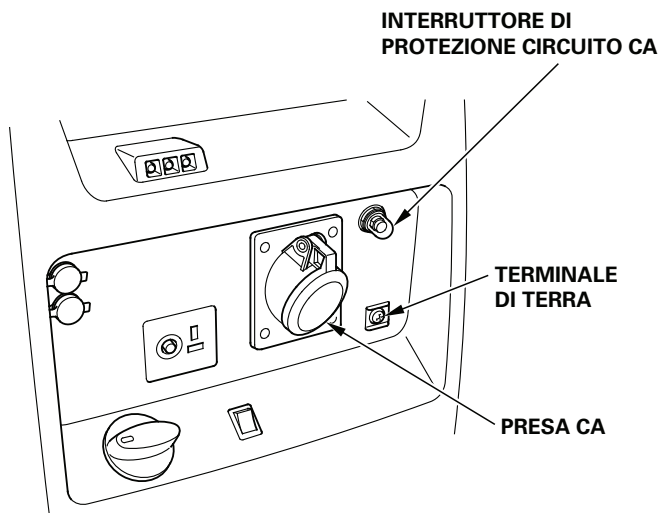

Tipo U

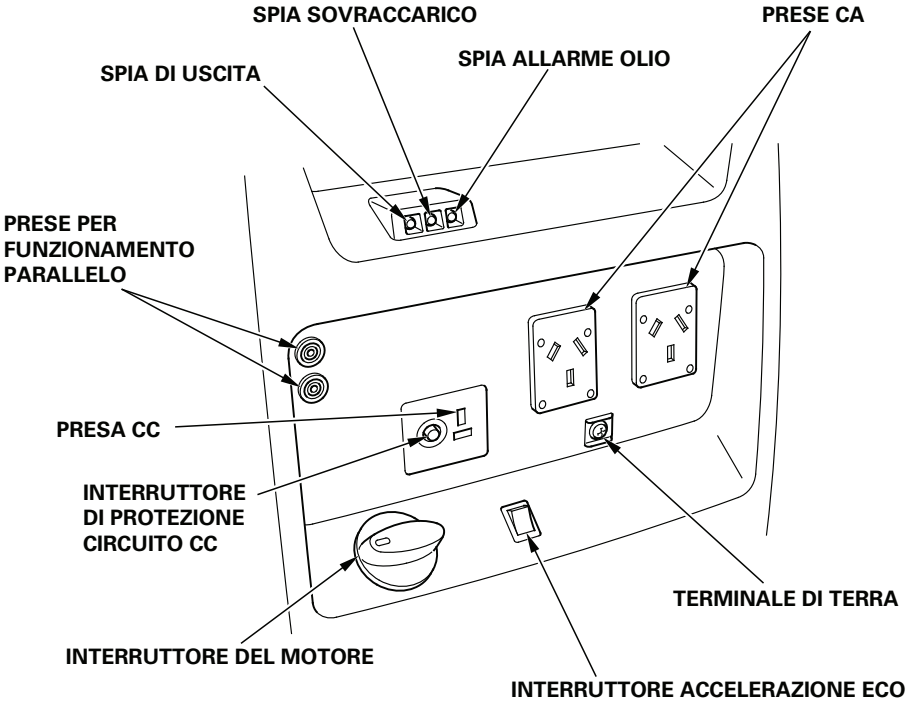

Accelerazione Eco

ECO:

Il regime del motore è tenuto automaticamente al minimo quando l'apparecchio non è collegato e ritorna a una potenza adeguata al carico elettrico quando l'apparecchio è collegato. Si consiglia tale posizione per ridurre al minimo il consumo di carburante durante il funzionamento.

NOTA:

- Il sistema di accelerazione Eco non funziona adeguatamente se l'apparecchio elettrico richiede una potenza provvisoria.
- Quando si collegano contemporaneamente apparecchi con carichi elettrici elevati, portare l'interruttore di accelerazione Eco in posizione OFF per ridurre i cambi di tensione.
- Durante il funzionamento in CC, portare l'interruttore di accelerazione Eco in posizione OFF.

OFF:

Il sistema di accelerazione Eco non è in funzione. Il regime motore viene mantenuto nell'intervallo (con interruttore di accelerazione ECO su OFF) indicato nella pagina delle "SPECIFICHE".

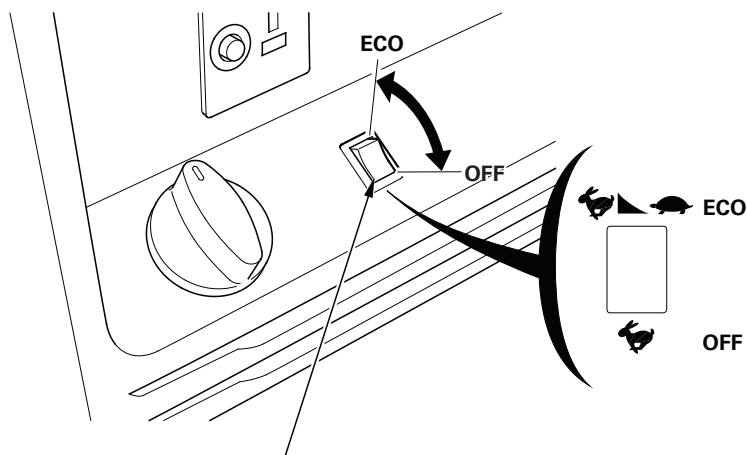

INTERRUTTORE ACCELERAZIONE ECO

4. CONTROLLI PRELIMINARI

AVVERTENZA:

Accertarsi di controllare il generatore collocandolo su una superficie piana a motore spento.

1. Controllare il livello dell'olio motore.

AVVERTENZA:

L'utilizzo di un olio non detergente o di un olio per motore a 2 tempi potrebbe ridurre la durata di servizio del motore.

Olio raccomandato

Utilizzare olio per motori a 4 tempi che risponda almeno ai requisiti per la classificazione di servizio API SE o successiva (o equivalente). Controllare sempre l'etichetta del servizio API sul contenitore dell'olio per accertarsi che siano riportate le lettere SE o una classificazione successiva (o equivalente). Prima dell'uso, leggere le istruzioni riportate sul contenitore dell'olio.

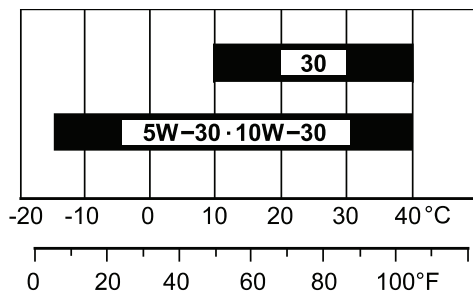

TEMPERATURA AMBIENTE

Per un uso generico è raccomandato SAE 10W-30. Quando la temperatura media della propria zona è compresa nella fascia sotto indicata, è possibile utilizzare oli con viscosità diversa, come mostrato nella tabella.

Aprire il coperchio per la manutenzione dell'olio.
Rimuovere il tappo di riempimento olio e asciugare l'astina con un panno pulito. Controllare il livello dell'olio inserendo nuovamente l'astina senza avvitare.

Se il livello dell'olio risulta inferiore all'estremità dell'astina, riempire con olio raccomandato fino all'orlo del collo di riempimento.

AVVERTENZA:

Il funzionamento del motore con una quantità insufficiente di olio può danneggiare seriamente il motore.

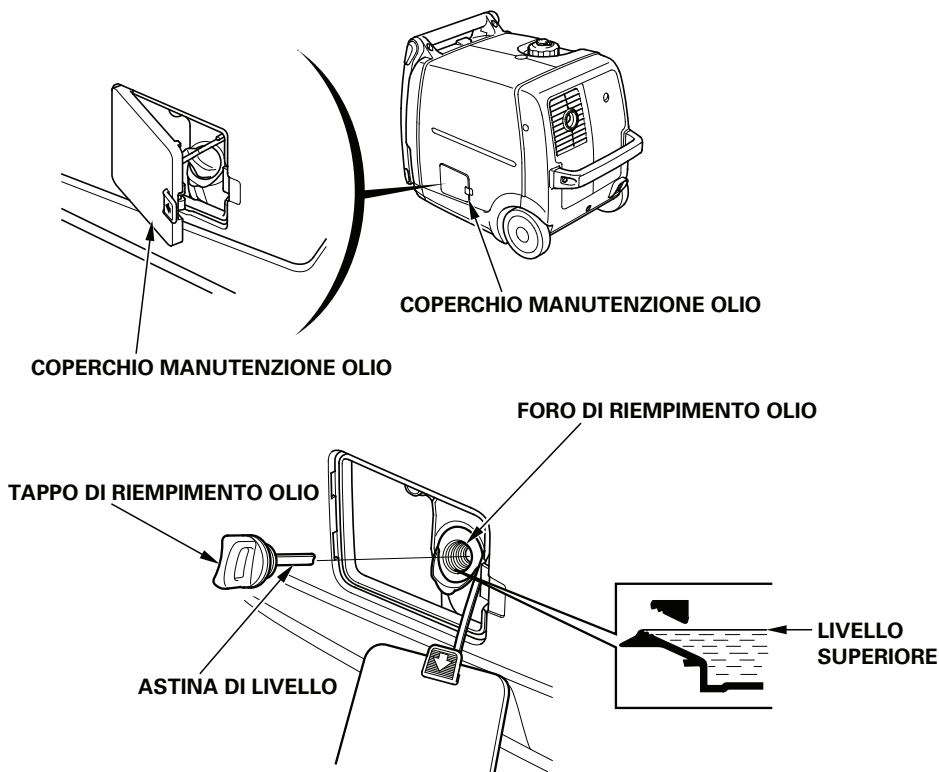

NOTA:

Il sistema di allarme olio arresta automaticamente il motore prima che il livello dell'olio scenda al di sotto del limite di sicurezza. In ogni caso, onde evitare inconvenienti dovuti a un arresto improvviso, si consiglia di controllare regolarmente il livello dell'olio.

2. Controllare il livello del carburante.

Se il livello del carburante è basso, riempire il serbatoio carburante fino al livello prescritto.

Dopo il rifornimento, serrare saldamente il tappo del serbatoio carburante.

Utilizzare benzina per autotrazione senza piombo con un Numero di Ottani di ricerca pari a 91 o superiore (un Numero di Ottani alla pompa pari a 86 o superiore).

Non utilizzare mai benzina vecchia o contaminata o miscela olio/benzina.

Evitare che polvere o acqua penetrino nel serbatoio del carburante.

Quando si esegue il rifornimento di un serbatoio carburante vuoto, riempirlo fino al segno di livello superiore. Il generatore non si avvierà se la quantità di carburante all'interno del serbatoio non è sufficiente.

▲ ATTENZIONE

- **La benzina è estremamente infiammabile e, in determinate condizioni, esplosiva.**
- **Effettuare il rifornimento in un luogo ben ventilato e a motore spento. Non fumare e non avvicinare fiamme o scintille laddove viene effettuato il rifornimento o dove si conserva la benzina.**
- **Non riempire eccessivamente il serbatoio (non riempire oltre il segno di livello superiore). Dopo il rifornimento, accertarsi che il tappo del serbatoio carburante sia ben chiuso.**
- **Prestare attenzione a non far fuoriuscire benzina durante il rifornimento. La benzina versata o i suoi vapori potrebbero incendiarsi. Qualora dovesse fuoriuscire della benzina, accertarsi che l'area sia asciutta prima di avviare il motore.**
- **Evitare il contatto ripetuto o prolungato con la pelle ed evitare altresì di inalare i vapori.**

TENERE FUORI DALLA PORTATA DEI BAMBINI.

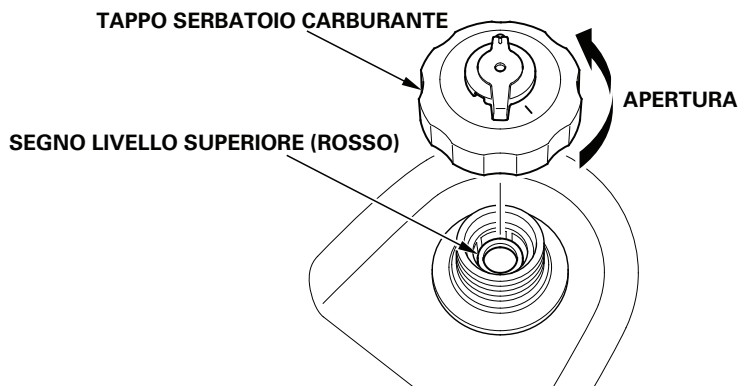

NOTA:

La benzina si deteriora molto rapidamente a causa di fattori quali l'esposizione alla luce, la temperatura e il tempo.

Nei casi peggiori, la benzina può contaminarsi in 30 giorni.

L'uso di benzina contaminata può danneggiare seriamente il motore (carburatore ostruito, valvole bloccate).

Tali danni dovuti alla benzina contaminata non sono coperti da garanzia.

Per evitare ciò, seguire scrupolosamente le raccomandazioni seguenti:

- Utilizzare solo la benzina prescritta (vedere pagina 18).
- Utilizzare benzina fresca e pulita.
- Per rallentare il deterioramento, conservare la benzina in un apposito contenitore per carburanti.
- Se si prevede un rimessaggio prolungato (più di 30 giorni), svuotare il serbatoio del carburante e il carburatore (vedere pagina 48).

Benzine contenenti alcol

Se si decide di utilizzare benzina contenente alcol (gasohol), accertarsi che il numero di ottani presenti sia almeno pari a quello consigliato dalla Honda.

Esistono due tipi di "gasohol": uno contenente etanolo e l'altro contenente metanolo.

Non utilizzare gasohol contenente più del 10% di etanolo.

Non utilizzare benzina contenente più del 5% di metanolo (metile o alcol metilico) priva di cosolventi e anticorrosivi specifici per il metanolo.

NOTA:

- Eventuali danni al sistema di alimentazione del carburante o alle prestazioni del motore, causati dall'uso di benzina contenente una quantità di alcol superiore a quella raccomandata, non saranno coperti dalla garanzia.
- Prima di acquistare benzina presso una stazione sconosciuta, verificare se la benzina contiene alcol; in caso affermativo, scoprire la percentuale e il tipo di alcol contenuto.

Se si riscontrano anomalie di funzionamento quando si utilizza un particolare tipo di benzina, passare a un tipo di carburante il cui contenuto di alcol è inferiore a quello raccomandato.

3. Controllare il filtro aria.

Controllare gli elementi del filtro aria per accertarsi che questo sia pulito e in buone condizioni.

Allentare la vite del coperchio del filtro aria e rimuoverlo.

Rimuovere gli elementi principale ed esterno dalla scatola del filtro aria e controllarli.

Pulire o sostituire gli elementi secondo necessità (vedere pagina 42).

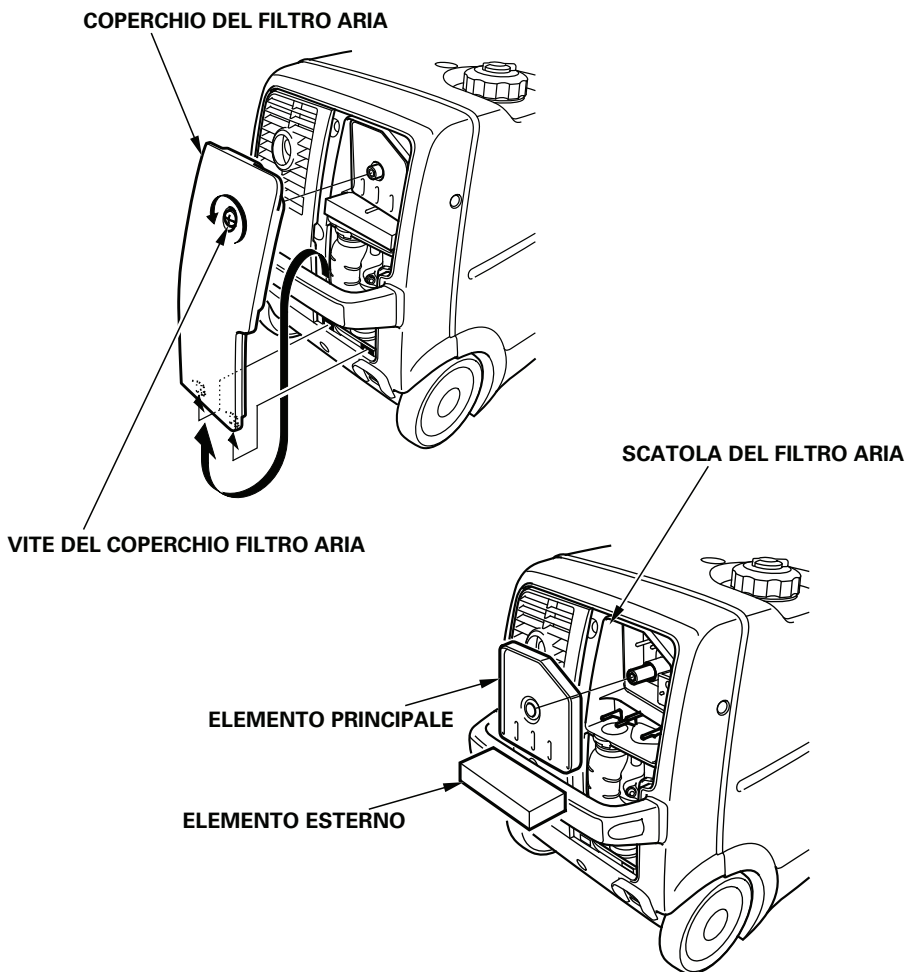

Assicurarsi che la guarnizione in gomma sia inserita nella scanalatura della scatola del filtro aria. Sostituire la guarnizione in gomma nel caso in cui essa dovesse risultare danneggiata.

Reinstallare gli elementi principale ed esterno. Collocare l'elemento esterno tra i perni superiori e quelli inferiori.

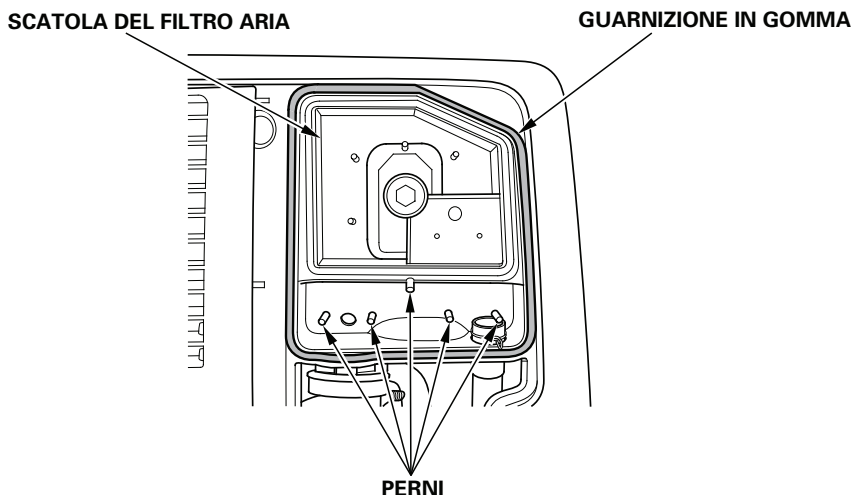

AVVERTENZA:

Non azionare mai il motore in assenza degli elementi del filtro dell'aria. Materiali contaminanti, come polvere o sporcizia, penetrerebbero nel motore attraverso il carburatore, causandone una rapida usura.

5. AVVIAMENTO DEL MOTORE

Prima di avviare il motore scollegare il carico elettrico dalla presa CA.

1. Ruotare completamente la leva del tappo carburante in senso orario, verso la posizione ON.

NOTA:

Durante il trasporto del generatore, ruotare la leva del tappo carburante verso la posizione OFF.

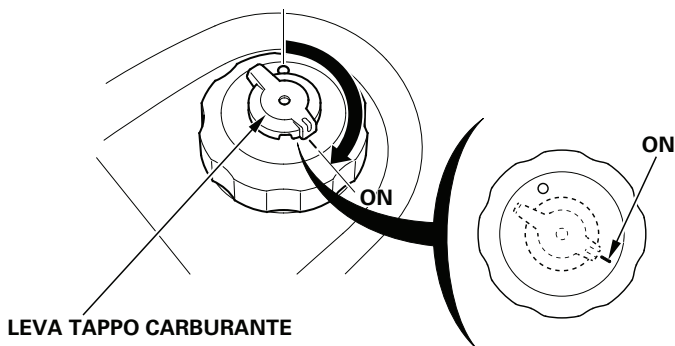

2. Portare l'interruttore motore sulla posizione ON.
Per avviare un motore a freddo, porre l'interruttore del motore sulla posizione ARIA.

NOTA:

Non utilizzare la valvola dell'aria se il motore è caldo o la temperatura dell'aria è elevata.

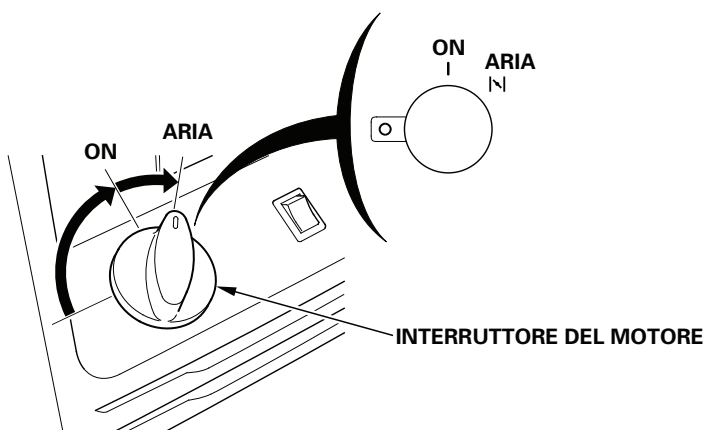

3. Tirare leggermente l'impugnatura di avviamento fino ad avvertire una certa resistenza, quindi tirarla di scatto nella direzione indicata dalla freccia in figura.

AVVERTENZA:

- **L'impugnatura di avviamento potrebbe riavvolgersi molto rapidamente prima di essere rilasciata. La mano potrebbe essere tirata con forza verso il motore e subire lesioni.**
- **Non consentire che l'impugnatura di avviamento ritorni di scatto nella posizione iniziale. Accompagnarla lentamente.**

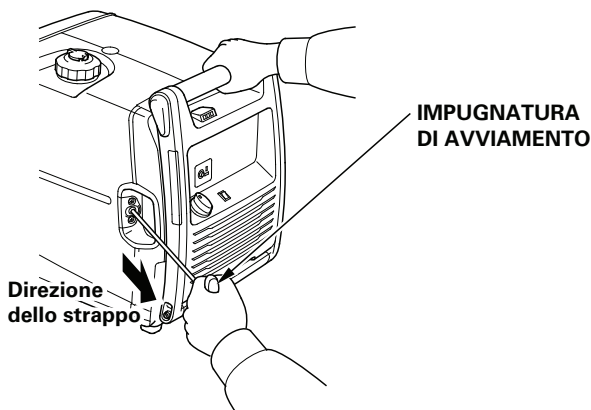

4. Se l'interruttore del motore è stato posto su ARIA per avviare il motore, riportarlo in posizione ON quando il motore è caldo.

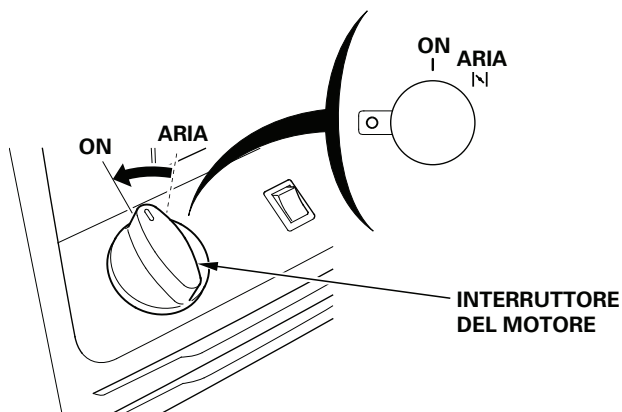

NOTA:

Se il motore si spegne e non si riavvia, controllare il livello dell'olio motore (vedere pagina 17) prima di eseguire la ricerca guasti in altre aree.

• **Modifica del carburatore per il funzionamento ad altitudini elevate**

Ad altitudini elevate, la miscela standard aria-carburante risulta eccessivamente grassa. Le prestazioni diminuiscono e il consumo di carburante aumenta. Inoltre, una miscela troppo grassa imbratta le candele e causa difficoltà di avviamento. L'uso prolungato a una altitudine diversa da quella prescritta per questo motore può aumentare le emissioni di scarico.

Il rendimento ad altitudini elevate può essere migliorato grazie ad alcune modifiche specifiche del carburatore. Se il generatore viene sempre utilizzato ad altitudini superiori a 1.500 m, rivolgersi a un concessionario autorizzato Honda per la modifica del carburatore. Il motore, se usato ad altitudini elevate, con il carburatore appositamente modificato, sarà conforme a tutti gli standard sulle emissioni per tutta la durata utile.

Anche con le modifiche al carburatore, la potenza del motore diminuirà di circa il 3,5% per ogni 300 m di aumento dell'altitudine. L'effetto dell'altitudine sulla potenza sarà maggiore in assenza di modifiche al carburatore.

AVVERTENZA:

Il funzionamento del generatore a un'altitudine inferiore rispetto a quella per la quale il carburatore è stato predisposto, può ridurre le prestazioni, causarne il surriscaldamento o provocare seri danni al motore dovuti a una miscela di aria/carburante troppo magra.

6. USO DEL GENERATORE

Il generatore produce una quantità di energia elettrica sufficiente a provocare scosse gravi o folgorazioni in caso di uso improprio.

Accertarsi di collegare a terra il generatore quando l'apparecchio alimentato è collegato a terra.

Per collegare a terra il terminale del generatore, utilizzare un filo di rame con un diametro uguale o superiore a quello del cavo di alimentazione dell'apparecchio collegato.

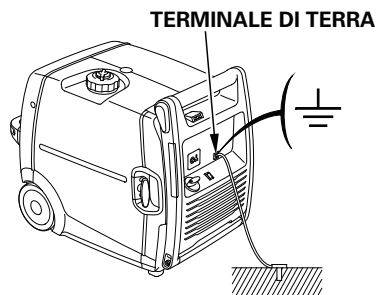

Se l'apparecchio collegato è dotato di conduttore per la messa a terra, anche un'eventuale prolunga dovrà essere dotata di conduttore per la messa a terra.

Per identificare il terminale di terra nella spina, consultare la sezione PRESA a pagina 56.

Se si utilizzano due o più apparecchi, collegare un interruttore RCBO (interruttore differenziale con protezione da sovracorrente) da 30 mA con rilevamento guasti verso terra e interruzione inferiore a 0,4 secondi a più di 30 A di corrente di uscita.

Prima dell'uso, leggere le istruzioni fornite con l'interruttore RCBO.

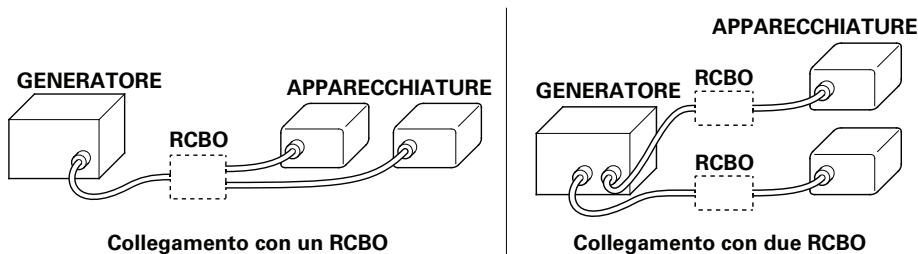

▲ ATTENZIONE

Collegamenti impropri all'impianto elettrico di un edificio possono causare un ritorno di corrente dal generatore verso le linee della rete elettrica.

Tale corrente di ritorno potrebbe causare la folgorazione degli operai dell'azienda elettrica o di coloro che entrano in contatto con le linee durante un'interruzione dell'alimentazione; inoltre, al momento del ripristino dell'alimentazione di rete, il generatore potrebbe esplodere, infiammarsi o provocare incendi.

Consultare l'azienda elettrica o un elettricista qualificato prima di eseguire qualsiasi collegamento elettrico.

AVVERTENZA:

- **Non superare il limite di corrente specificato per ciascuna presa.**
- **Non modificare o utilizzare il generatore per scopi non previsti.**
- **Non collegare una prolunga al condotto di scarico.**
- **Se è necessario un cavo di prolungamento, utilizzare esclusivamente un cavo flessibile rivestito in gomma resistente (IEC 245 o equivalente).**
- **Limite di lunghezza per i cavi di prolungamento: 60 m per i cavi di 1,5 mm² e 100 m per i cavi di 2,5 mm². Maggiore è la lunghezza dei cavi, minore sarà la potenza utilizzabile a causa della resistenza del cavo.**
- **Tenere il generatore lontano da altri cavi o fili elettrici, come quelli di normale alimentazione elettrica.**

NOTA:

- La presa CC può essere usata contemporaneamente all'alimentazione CA. Se vengono utilizzate contemporaneamente, non superare la potenza massima per CA.
Potenza massima CA: 2,5 k VA
- Molti apparecchi elettrici richiedono un wattaggio superiore al loro wattaggio nominale per avviarsi.
- Verificare che la potenza nominale del dispositivo o apparecchio non superi quella del generatore. Non superare mai la potenza nominale massima del generatore. Non utilizzare i livelli di potenza compresi tra la potenza nominale e quella massima per più di 30 minuti.
- Un sovraccarico considerevole potrebbe determinare la disattivazione dell'interruttore di protezione del circuito CA. Il superamento del limite temporale previsto per il funzionamento al massimo della potenza o un leggero sovraccarico del generatore potrebbe non determinare la disattivazione dell'interruttore di protezione del circuito ma ridurre la durata del generatore.
- Limitare a 30 minuti il funzionamento al massimo della potenza..
Potenza massima: 3,0 k VA
- Per un funzionamento continuo non superare la potenza nominale.
Potenza massima: 2,6 k VA
- In entrambi i casi, si deve considerare la potenza totale (VA) richiesta da tutti gli apparecchi collegati.

Applicazioni CA

1. Avviare il motore e accertarsi che la spia di uscita (verde) sia accesa.
2. Verificare che l'apparecchio da utilizzare sia spento, quindi collegarlo.

SPIA DI USCITA (VERDE)

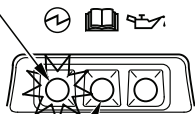

SPIA DI SOVRACCARICO (ROSSA)

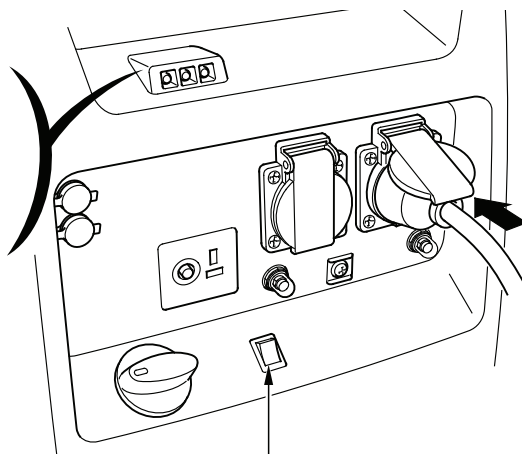

INTERRUTTORE ACCELERAZIONE ECO

Se si desidera utilizzare il sistema accelerazione Eco, portare l'interruttore accelerazione Eco in posizione Eco (vedere pagina 15).

AVVERTENZA:

- **Un sovraccarico considerevole, indicato in maniera continua dall'apposita spia (rossa), può danneggiare il generatore. Un sovraccarico marginale, indicato da un'accensione temporanea dell'apposita spia (rossa), può ridurre la durata del generatore.**
- **Verificare che tutti gli apparecchi elettrici si trovino in una buona condizione di funzionamento prima di collegarli al generatore. Gli apparecchi elettrici (compresi fili e collegamenti delle prese) non devono presentare difetti. Se un apparecchio comincia a funzionare in maniera anomala, rallenta o si ferma improvvisamente, spegnere immediatamente l'interruttore del generatore. Scollegare quindi l'apparecchio ed esaminarne il funzionamento.**

Interruttori di protezioni circuito CA (tipi G/G8, GW, F, IT)

In caso di cortocircuito o di un sovraccarico importante del generatore nella presa, gli interruttori di protezione del circuito CA vengono portati automaticamente su OFF (il pulsante fuoriesce).

In caso di spegnimento automatico di un interruttore di protezione del circuito CA, verificare che l'apparecchio funzioni correttamente e che non superi la capacità di carico nominale del circuito prima di resettare l'interruttore di protezione del circuito CA su ON (premendo il pulsante).

Tipi G/G8, GW, F

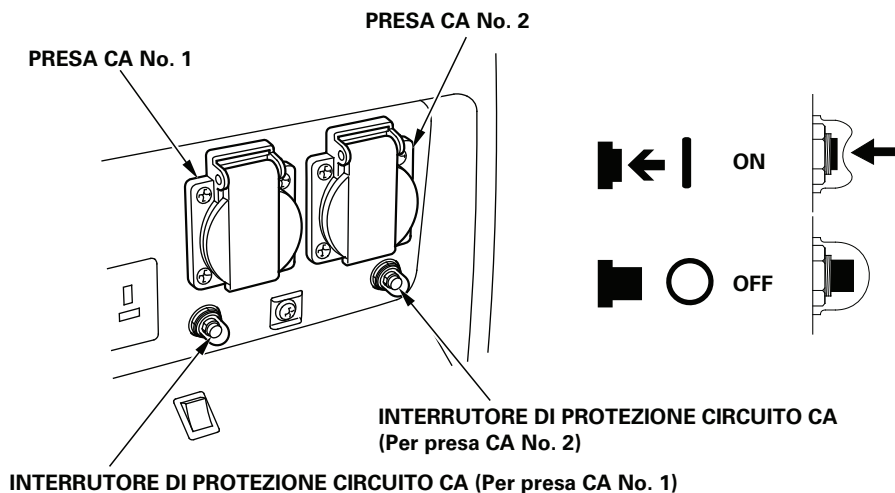

Tipo IT

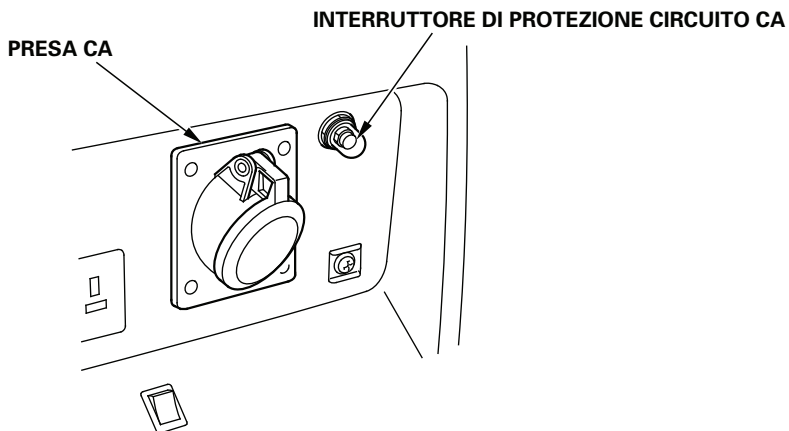

Spia di uscita e di sovraccarico

La spia di uscita (verde) rimane accesa nelle normali condizioni di funzionamento.

Se il generatore è sovraccarico (vedere pagina 26), o se è presente un corto nell'apparecchio collegato, la spia di uscita (verde) si spegne, la spia di sovraccarico (rossa) si accende e la corrente all'apparecchio collegato si interrompe.

Arrestare il motore e verificare l'origine del sovraccarico nel caso in cui la spia di sovraccarico (rossa) si accenda.

NOTA:

La spia del sovraccarico (rossa) si accende anche nei casi seguenti:

- Quando l'inverter si surriscalda, la corrente all'apparecchio collegato si interrompe. Controllare che la presa d'aria non sia ostruita.
- Prima di collegare un apparecchio al generatore, controllare che sia in buone condizioni e che la sua intensità non sia superiore a quella del generatore. Collegare quindi il filo di alimentazione dell'apparecchio e avviare il motore.

SPIA DI USCITA (VERDE)

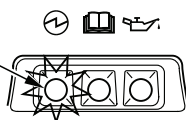

SPIA DI SOVRACCARICO (ROSSA)

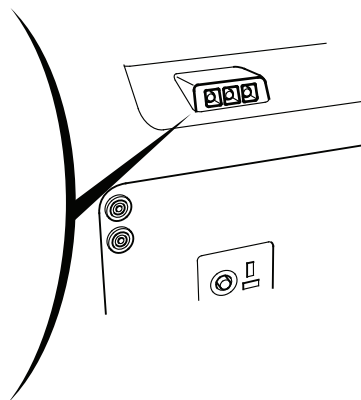
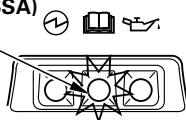

NOTA:

Quando si avvia un motore elettrico, la spia di sovraccarico (rossa) e la spia di uscita (verde) possono accendersi simultaneamente. Ciò rientra nella normalità se dopo 9 secondi la spia del sovraccarico (rossa) si spegne. Nel caso in cui la spia di sovraccarico (rossa) rimanga accesa, rivolgersi ad un concessionario Honda.

Funzionamento parallelo

Si prega di leggere il paragrafo "USO DEL GENERATORE" prima di collegare qualsiasi apparecchio.

Utilizzare esclusivamente un'apposita scatola presa per il funzionamento parallelo Honda (opzionale tranne tipo G8) quando si collegano due generatori EU30i per il funzionamento parallelo.

SCATOLA PRESA PER IL FUNZIONAMENTO PARALLELO
(opzionale tranne tipo G8)

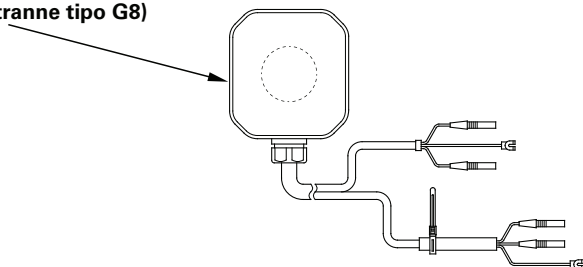

Verificare che la potenza nominale del dispositivo o apparecchio non superi quella del generatore. Non superare mai la potenza nominale massima del generatore. Non utilizzare i livelli di potenza compresi tra la potenza nominale e quella massima per più di 30 minuti.

Limitare a 30 minuti il funzionamento al massimo della potenza.

La potenza massima nel funzionamento parallelo è: 6,0 k VA

Per un funzionamento continuo non superare la potenza nominale.

La potenza nominale nel funzionamento parallelo è: 5,2 k VA

In entrambi i casi, si deve considerare la potenza totale (VA) richiesta da tutti gli apparecchi collegati.

AVVERTENZA:

Un sovraccarico considerevole, indicato in maniera continua dall'apposita spia (rossa), può danneggiare il generatore. Un sovraccarico marginale, indicato da un'accensione temporanea dell'apposita spia (rossa), può ridurre la durata del generatore.

⚠ ATTENZIONE

- **Non collegare mai modelli o tipi di generatore differenti.**
- **Non collegare mai cavi che non siano specifici per la scatola presa per funzionamento parallelo.**
- **Collegare e rimuovere la scatola presa per il funzionamento parallelo a motore spento.**
- **Per azionamenti singoli, è necessario rimuovere la scatola presa per il funzionamento parallelo.**

1. Agganciare la scatola presa per il funzionamento parallelo al manico anteriore del generatore, quindi collegare il cavo più lungo al manico anteriore dell'altro generatore con una fascetta.
2. Collegare ciascun cavo alle prese per il funzionamento parallelo e il terminale di terra di ciascun generatore.
 - Durante il funzionamento parallelo, tenere i due generatori ad almeno 1 metro di distanza.
 - Prestare attenzione a non allentare il cavo in corrispondenza dell'impugnatura di avviamento.
 - Collegare il cavo più lungo al generatore sul quale non è installata la scatola presa per il funzionamento parallelo.
 - Non posizionare i generatori con i rispettivi lati di scarico uno di fronte all'altro.

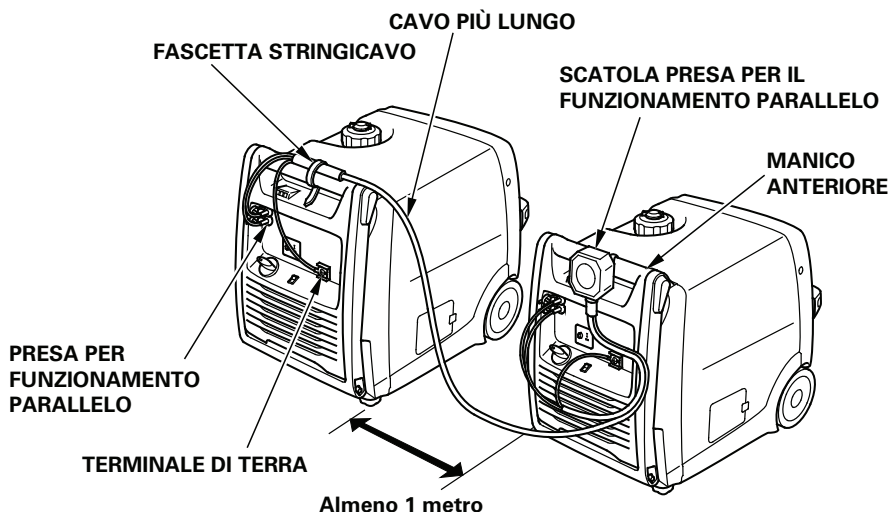

3. Assicurarsi di collegare a terra il generatore quando l'apparecchio ad esso connesso è collegato a terra.

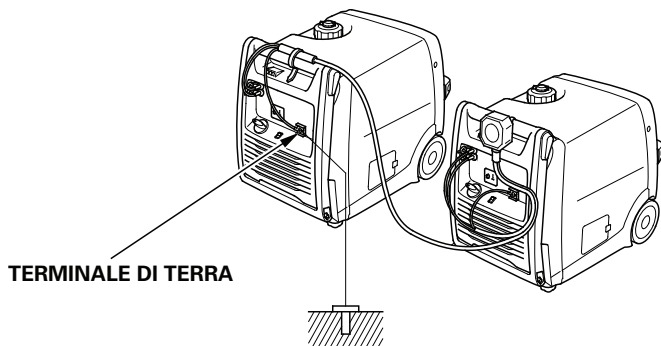

4. Avviare i motori e accertarsi che le spie di uscita (verde) siano accese.

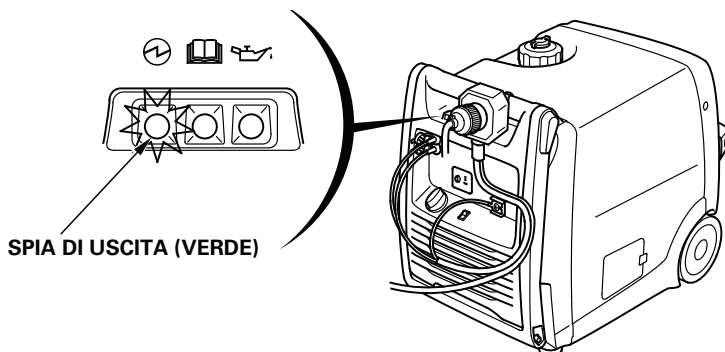

5. Verificare che l'apparecchio da utilizzare sia spento, quindi collegarlo.

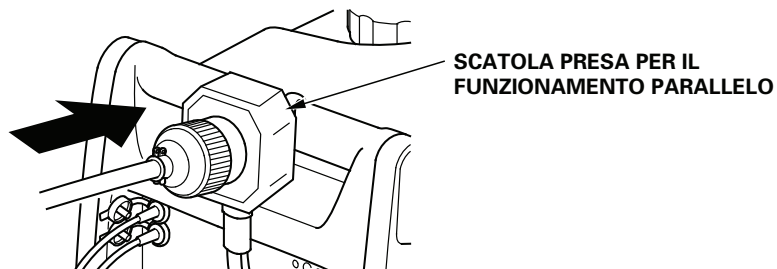

6. Accendere l'apparecchio da utilizzare.

Applicazione CC

La presa CC può essere usata esclusivamente per caricare batterie da 12 volt del tipo ad autotrazione.

NOTA:

Durante il funzionamento in CC, portare l'interruttore di accelerazione Eco in posizione OFF.

1. Collegare il cavo di carica alla presa CC del generatore, quindi ai terminali della batteria.

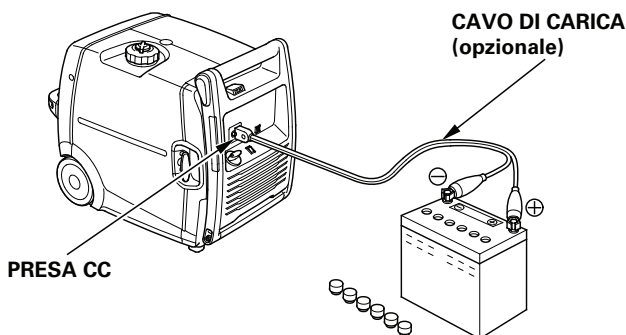

⚠ ATTENZIONE

- Per evitare che si creino eventuali scintille vicino alla batteria, collegare il cavo di carica prima al generatore, quindi alla batteria. Scollegare il cavo partendo dalla batteria.
- Prima di collegare i cavi di carica ad una batteria installata su un veicolo, scollegare il cavo della batteria. Ricollegare questo cavo solo dopo aver rimosso i cavi di carica. Tale procedura consente di evitare scintille o un cortocircuito in caso di contatto accidentale tra il terminale della batteria e il telaio o la carrozzeria del veicolo.

AVVERTENZA:

- Non tentare di avviare il motore di un'automobile con il generatore ancora collegato alla batteria. Il generatore potrebbe danneggiarsi.
- Collegare il terminale positivo della batteria al filo positivo di carica. Non invertire i cavi di carica. Il generatore e/o la batteria potrebbero danneggiarsi gravemente.

▲ ATTENZIONE

- La batteria emana gas esplosivi: se incendiata, l'esplosione può causare gravi lesioni o cecità. Durante la carica provvedere ad un'adeguata ventilazione.
- **PERICOLI CHIMICI:** L'elettrolito della batteria contiene acido solforico. Il contatto con la pelle o gli occhi, anche se attraverso dei rivestimenti di protezione, può causare gravi ustioni. Indossare indumenti e una mascherina di protezione.
- Tenere lontane fiamme e scintille e non fumare in prossimità dell'area.
ANTIDOTO: Se l'elettrolito viene a contatto con gli occhi, lavarli abbondantemente con acqua tiepida per almeno 15 minuti e contattare immediatamente un medico.
- **VELENO:** L'elettrolito è velenoso.
ANTIDOTO
 - Esterno: Lavare abbondantemente con acqua.
 - Interno: Bere grandi quantità di acqua o latte.
Continuare con latte di magnesia o olio vegetale e contattare immediatamente un medico.
- **TENERE FUORI DALLA PORTATA DEI BAMBINI.**

2. Avviare il motore.

NOTA:

- La presa CC può essere usata contemporaneamente all'alimentazione CA.
- Un sovraccarico nel circuito CC farà scattare l'interruttore di protezione del circuito CC (il pulsante scatta verso l'esterno).
In tal caso, attendere qualche minuto prima di premere nuovamente l'interruttore di protezione del circuito per ripristinare il funzionamento.
- L'interruttore di protezione del circuito non impedisce il sovraccarico della batteria.

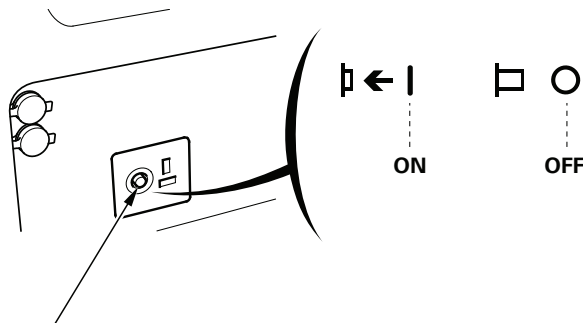

INTERRUTTORE DI PROTEZIONE CIRCUITO CC

Sistema di allarme olio

Il sistema di allarme olio è progettato per evitare che il motore subisca dei danni dovuti ad un'insufficiente presenza di olio nel carter. Prima che il livello dell'olio scenda al di sotto del limite consentito, il sistema di allarme olio arresta automaticamente il motore (l'interruttore del motore rimane in posizione ON).

Se il motore viene arrestato dal sistema di allarme olio, la spia di allarme olio (rossa) si accende nel momento in cui si aziona l'avviatore e il motore non parte. Se ciò accade, controllare il livello dell'olio motore (vedere pagina 17).

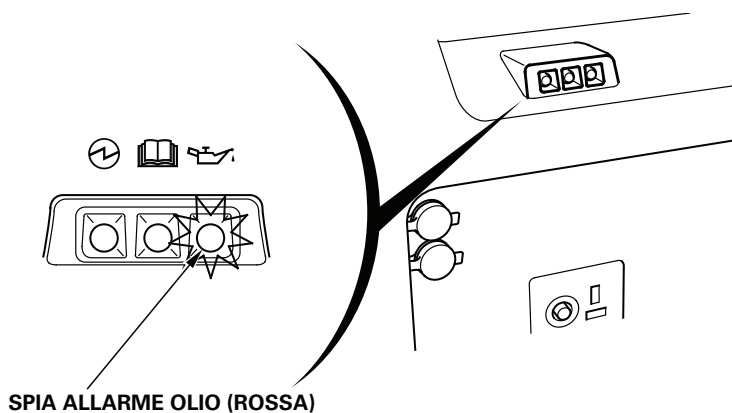

7. ARRESTO DEL MOTORE

Per arrestare il motore in caso di emergenza, porre l'interruttore del motore su OFF.

DURANTE IL NORMALE UTILIZZO:

1. Spegnere l'apparecchio collegato e disinserire la spina.

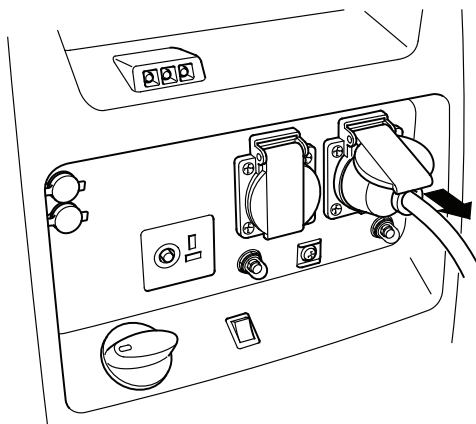

2. Portare l'interruttore del motore sulla posizione OFF.

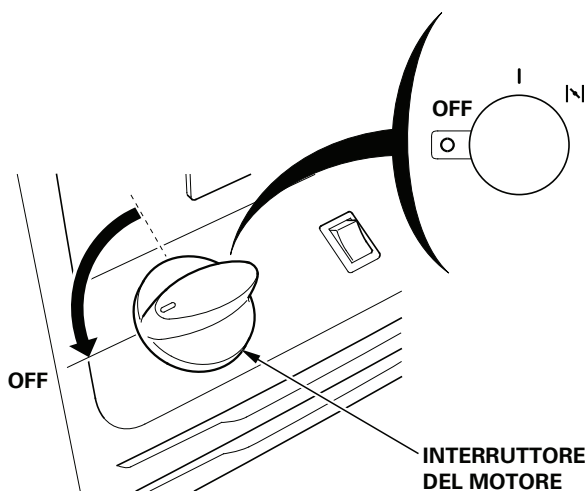

-
3. Ruotare la leva del tappo carburante in senso antiorario, verso la posizione OFF.

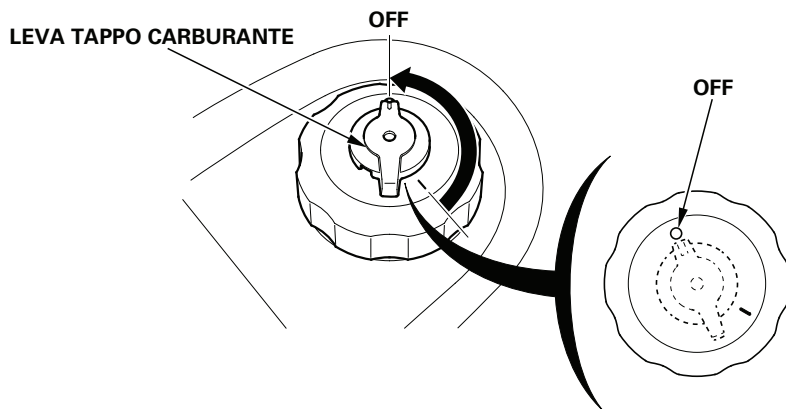

AVVERTENZA:

Accertarsi che la leva del tappo carburante e l'interruttore del motore siano in posizione OFF quando si arresta, si trasporta e/o si immagazzina il generatore.

4. Dopo il funzionamento parallelo, scollegare l'apposita scatola presa per il funzionamento parallelo.

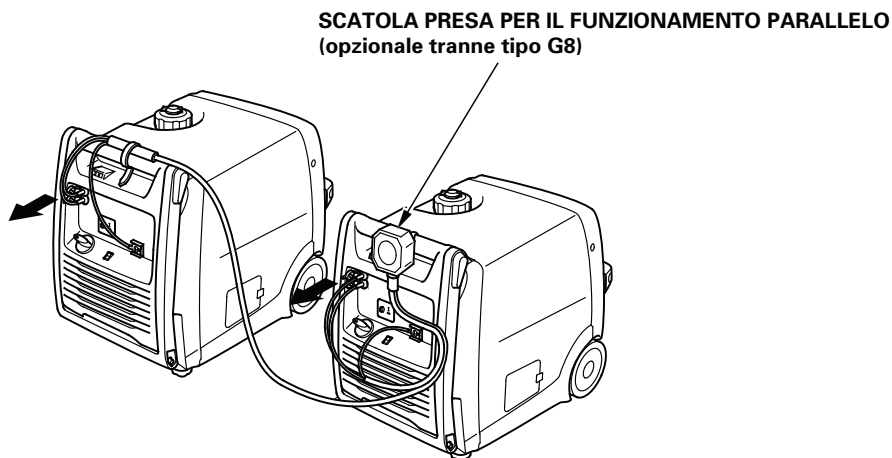

8. MANUTENZIONE

Una manutenzione e una registrazione periodica sono determinanti per mantenere il generatore nelle migliori condizioni di funzionamento.

Procedere ai controlli e alla manutenzione programmata in accordo con la tabella indicata di seguito.

▲ ATTENZIONE

Controllare che il motore sia spento prima di iniziare qualsiasi tipo di intervento di manutenzione o di riparazione. Ciò ridurrà la possibilità di trovarsi in situazioni di pericolo, quali:

- **Avvelenamento da monossido di carbonio. Garantire un'adeguata ventilazione nel caso in cui il motore debba rimanere acceso.**
- **Ustioni da parti molto calde. Lasciar raffreddare il motore e il sistema di scarico prima di intervenire su di essi.**
- **Lesioni causate da parti in movimento. Mettere in moto il motore solo se espressamente indicato.**

Durante il funzionamento, il silenziatore si riscalda molto e resta caldo per diverso tempo dopo lo spegnimento del motore. Evitare di toccare il silenziatore fin tanto che è caldo. Lasciar raffreddare il motore prima di procedere alla manutenzione.

AVVERTENZA:

Utilizzare particolari originali Honda o loro equivalenti. L'uso di particolari di ricambio di qualità non equivalente potrebbe danneggiare il generatore.

Programma di manutenzione

INTERVALLO REGOLARE DI MANUTENZIONE (3) VOCE Da eseguire nei mesi indicati o alla scadenza delle ore di utilizzo, a seconda di quale evento si verifichi per primo.		Ad ogni uso	Primo mese o 20 ore	Ogni 3 mesi o 50 ore	Ogni 6 mesi o 100 ore	Ogni anno o 300 ore
Olio motore	Controllare il livello	○				
	Cambiare		○		○	
Filtro aria	Controllare	○				
	Pulire			○ (1)		
Candela	Controllare-regolare				○	
	Sostituire					○
Gioco valvole	Controllare-regolare					○ (2)
Camera di combustione	Pulire	Dopo ogni 500 ore (2)				
Serbatoio e filtro carburante	Pulire					○ (2)
Condotto carburante	Controllare	Ogni 2 anni (sostituire se necessario) (2)				

NOTA: (1) Eseguire la manutenzione più frequentemente in caso di utilizzo in zone polverose.

(2) La manutenzione di tali parti richiede attrezzi e conoscenze adeguate; consultare quindi un concessionario Honda autorizzato. Fare riferimento al Manuale d'Officina Honda per le procedure di manutenzione.

(3) In caso di uso commerciale del generatore, annotare le ore di utilizzo per stabilire gli intervalli di manutenzione.

Attrezzi

Unitamente al generatore vengono forniti una chiave a tubo, una chiave per candele e una impugnatura per chiavi.

Utilizzare gli attrezzi forniti per eseguire gli interventi di manutenzione. L'uso di attrezzi non corretti potrebbe causare danni al generatore.

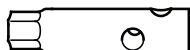

CHIAVE A TUBO

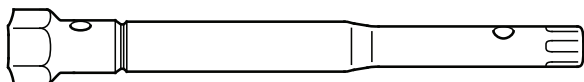

CHIAVE PER CANDELE

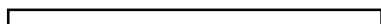

IMPUGNATURA CHIAVE

1. CAMBIO DELL'OLIO

Per un drenaggio rapido e completo, drenare l'olio con il motore ancora caldo.

AVVERTENZA:

Prima di effettuare il drenaggio, verificare che l'interruttore del motore e la leva del tappo carburante siano in posizione OFF.

1. Come mostrato nella figura, collocare dei blocchetti di legno sotto il generatore per fornire un gioco di almeno 90 mm.

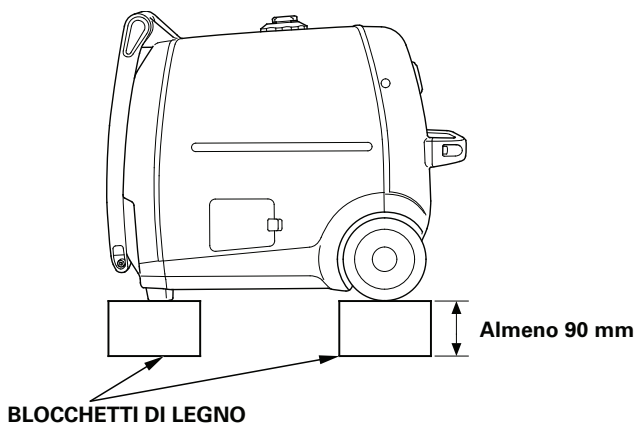

2. Aprire il coperchio di manutenzione e rimuovere il tappo di riempimento olio.

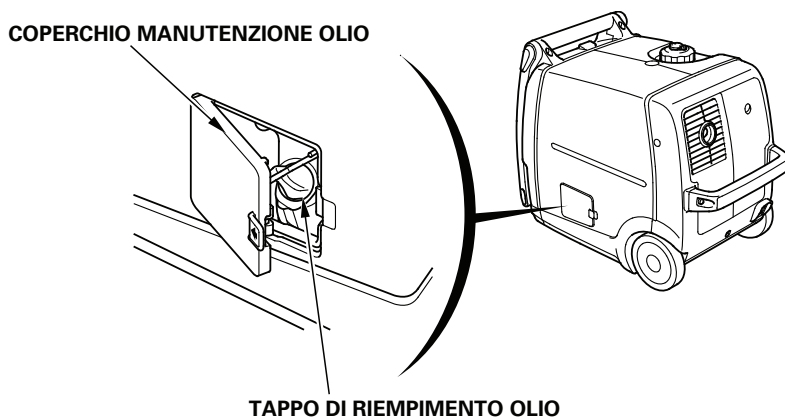

3. Aprire il coperchio del tappo di drenaggio olio nella parte inferiore del generatore.
4. Porre un contenitore apposito sotto il tappo di drenaggio olio.
5. Rimuovere il tappo di drenaggio olio e la rondella di tenuta con la chiave a tubo e la relativa impugnatura e scaricare completamente l'olio nel contenitore.
6. Reinstallare il tappo di drenaggio olio e una nuova rondella di tenuta. Stringere saldamente il tappo.
7. Chiudere il coperchio del tappo di drenaggio olio.
8. Con il generatore posizionato su una superficie piana, rabboccare l'olio raccomandato (vedere pagina 16) fino al livello superiore del bocchettone di riempimento.
9. Rimuovere i residui di olio fuoriusciti dal generatore.
10. Reinstallare il tappo di riempimento olio e chiudere il coperchio di manutenzione.

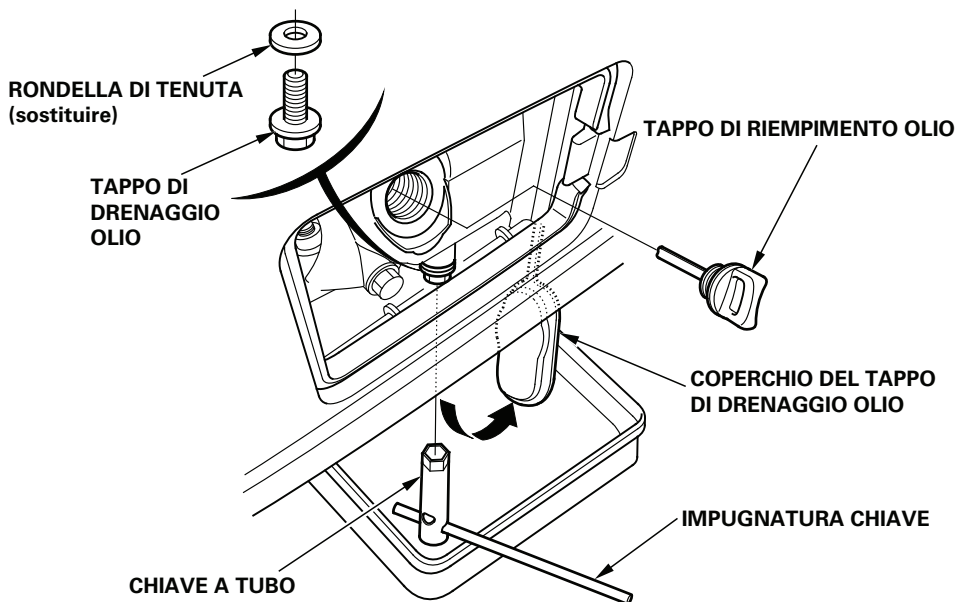

Lavarsi le mani con acqua e sapone dopo aver maneggiato l'olio usato.

NOTA:

Si prega di provvedere allo smaltimento dell'olio usato compatibilmente con l'ambiente. Si consiglia di consegnarlo in un contenitore sigillato alla stazione di servizio locale per il recupero. Non gettare l'olio nel contenitore dei rifiuti urbani né versarlo a terra.

2. MANUTENZIONE DEL FILTRO DELL'ARIA

Un filtro sporco riduce il passaggio dell'aria al carburatore. Per evitare un funzionamento irregolare del carburatore, controllare regolarmente il filtro dell'aria. Effettuare una manutenzione più frequente se si utilizza il generatore in ambienti particolarmente polverosi.

⚠ ATTENZIONE

Non utilizzare benzina o solventi ad alta volatilità per la pulizia. Essi, infatti, sono infiammabili e, in determinate condizioni, esplosivi.

AVVERTENZA:

Non azionare mai il generatore in assenza del filtro dell'aria. Ne risulterebbe una rapida usura del motore.

1. Allentare la vite del coperchio del filtro aria e rimuoverlo.

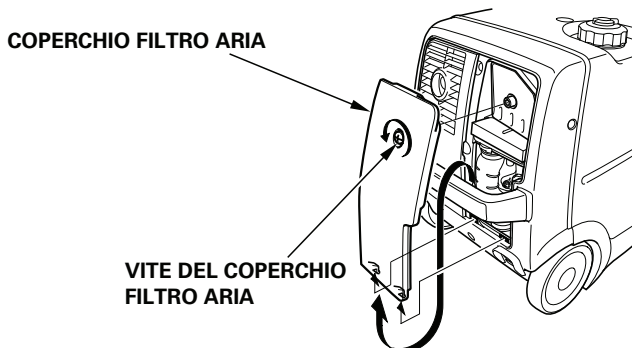

2. Rimuovere gli elementi principale ed esterno.

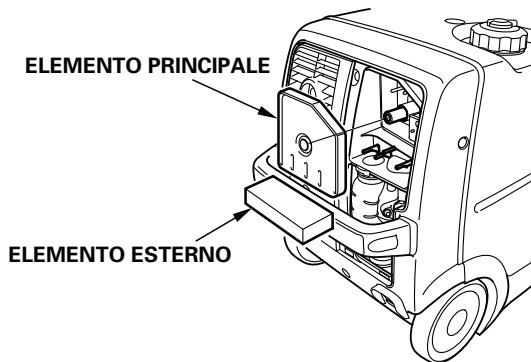

3. Lavare gli elementi in acqua calda con del sapone e risciacquare accuratamente oppure lavare con del solvente non infiammabile o a basso grado di infiammabilità. Far asciugare completamente gli elementi. Qualora gli elementi fossero danneggiati, sostituirli.
4. Immergere gli elementi in olio motore pulito e premerli per eliminare l'olio in eccesso.

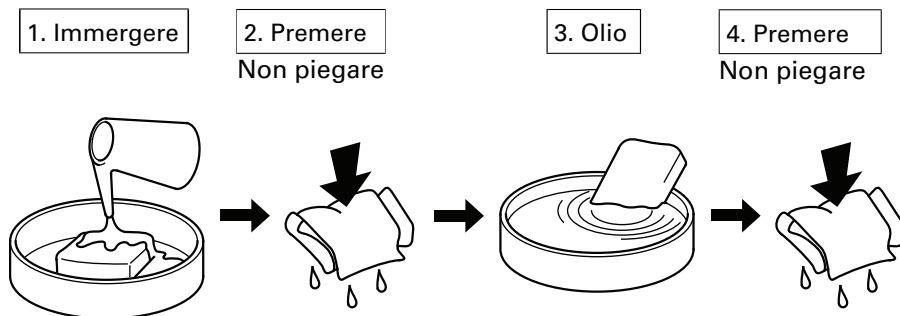

5. Assicurarsi che la guarnizione in gomma sia inserita nella scanalatura della scatola del filtro aria. Sostituire la guarnizione in gomma nel caso in cui essa dovesse risultare danneggiata.
6. Reinstallare gli elementi principale ed esterno. Collocare l'elemento esterno tra i perni superiori e quelli inferiori.

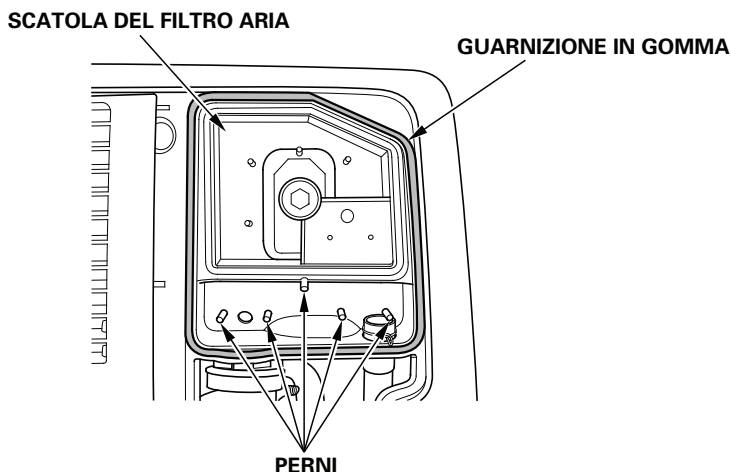

7. Reinstallare il coperchio del filtro aria e serrare saldamente la relativa vite.

3. MANUTENZIONE CANDELE

CANDELA CONSIGLIATA: BPR6ES (NGK)
W20EPR-U (DENSO)

Per un funzionamento appropriato del motore, la distanza tra gli elettrodi deve essere corretta e non devono esserci depositi.

Se il motore è caldo, lasciarlo raffreddare prima di procedere alla manutenzione della candela.

1. Allentare la vite del coperchio e rimuovere il coperchio per la manutenzione della candela.

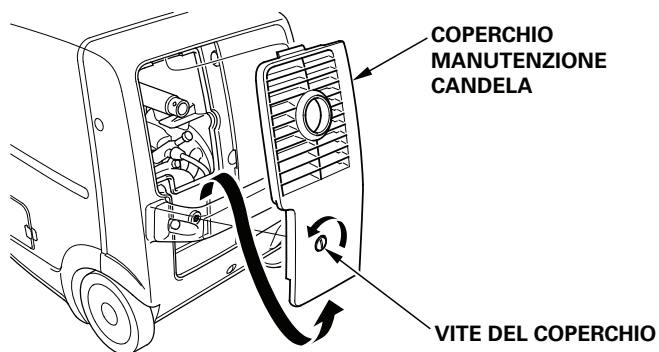

2. Rimuovere la pipetta della candela.
3. Pulire la sporcizia presente attorno alla base della candela.
4. Rimuovere la candela con la chiave per candela e l'impugnatura apposite.

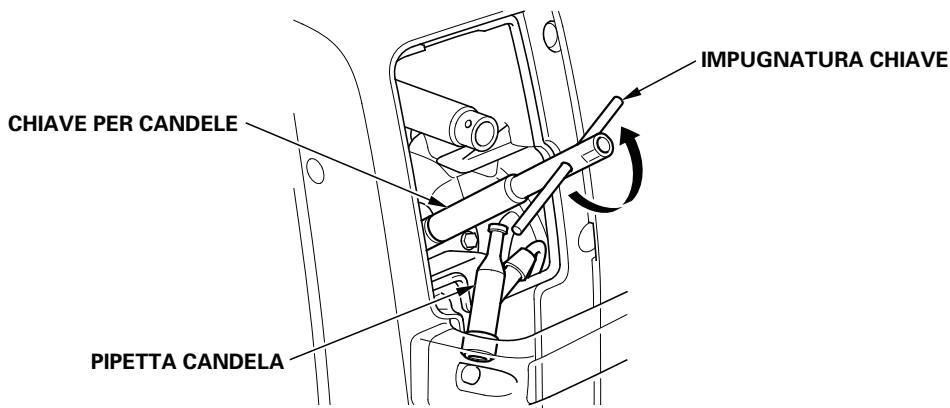

-
5. Esaminare visivamente la candela. Scartare la candela se l'isolatore appare rotto, scheggiato o contaminato. Pulire la candela con una spazzola metallica nel caso in cui si intenda riutilizzarla.
 6. Misurare la distanza fra gli elettrodi con uno spessore.
Se necessario correggere la distanza piegando con cautela l'elettrodo laterale.
La distanza deve essere:
0,7–0,8 mm

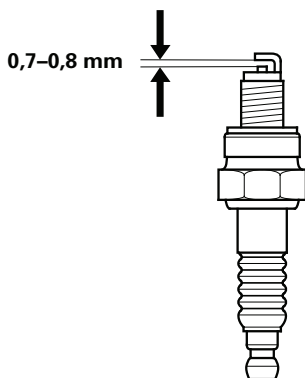

7. Installare con attenzione la candela, a mano, per evitare di danneggiare la filettatura.
8. Dopo aver posizionato a mano la candela, serrare di $\frac{1}{2}$ giro con l'apposita chiave e la relativa impugnatura fino a comprimere la rondella.
Se si reinstalla una candela usata, serrarla di $\frac{1}{8}$ - $\frac{1}{4}$ di giro dopo averla posizionata.
9. Reinstallare saldamente la pipetta sulla candela.
10. Reinstallare il coperchio per la manutenzione della candela.

AVVERTENZA:

- **La candela deve essere ben serrata. Una candela serrata in modo non corretto può diventare molto calda e danneggiare così il generatore.**
- **Non usare mai una candela che abbia un grado termico non adeguato.**

9. TRASPORTO/STOCCAGGIO

Per evitare fuoriuscite di carburante durante il trasporto o l'immagazzinamento temporaneo, fissare il generatore in verticale nella normale posizione di funzionamento con l'interruttore del motore su OFF.

Ruotare la leva del tappo carburante in senso antiorario, verso la posizione OFF.

Lasciar raffreddare il motore prima di posizionare la leva del tappo carburante su OFF.

Trasporto

▲ ATTENZIONE

Nel trasportare il generatore:

- **Non riempire eccessivamente il serbatoio carburante (non deve esserci carburante nel bocchettone di riempimento).**
- **Non mettere in funzione il generatore mentre è ancora sul mezzo di trasporto. Scaricarlo dal mezzo ed azionarlo in un'area ben aerata.**
- **Nel caricare il generatore su un mezzo di trasporto, evitare di esporlo alla luce diretta del sole. Se il generatore viene lasciato all'interno di un veicolo per molte ore, l'elevata temperatura interna potrebbe far evaporare la benzina e causare un'esplosione.**
- **Non guidare per un periodo prolungato su strade dissestate con il generatore a bordo. Se ciò fosse necessario, scaricare in precedenza il carburante dal generatore.**

NOTA:

Per sollevare il generatore, afferrare i manici (aree tratteggiate nella figura in basso) con l'aiuto degli assistenti.

In conformità con la NORMA EUROPEA EN 12601: 2010

Per quanto riguarda le modalità di trasporto del generatore, si considera che un'unità del peso di 140 kg debba essere dotata di elementi che ne consentano il trasporto da parte di 4 persone.

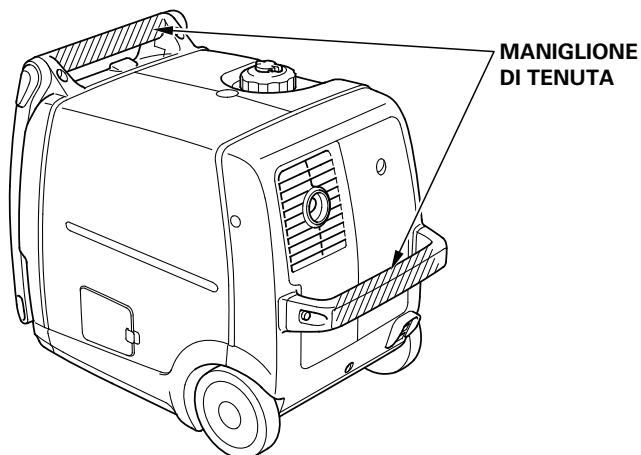

Durante il trasporto fissare il generatore con delle corde o delle cinghie ferma-bagagli. Utilizzare solo i manici anteriore e posteriore come punti di attacco. Non legare le corde o le cinghie ad altre parti della carrozzeria del generatore oppure alla maniglia ripiegabile.

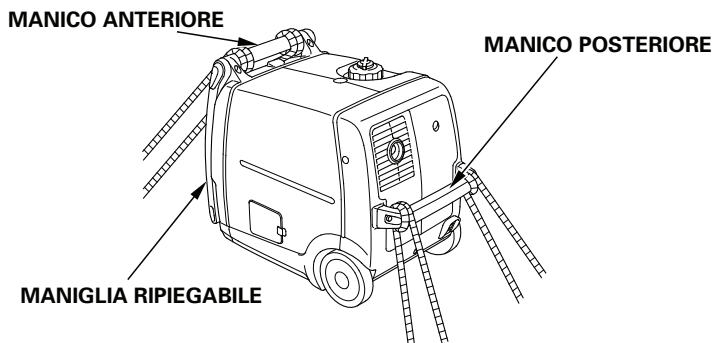

Maniglia ripiegabile

La maniglia ripiegabile ha lo scopo di facilitare il trasporto e dovrebbe essere ripiegata una volta posto il generatore nella posizione desiderata. Non poggiare degli oggetti sulla maniglia quando essa è in posizione di trasporto.



Per allungare la maniglia

Sollevarla con entrambe le mani.

Per ripiegare la maniglia

Abbassare la maniglia con entrambe le mani finché non si avverte il caratteristico "clic".

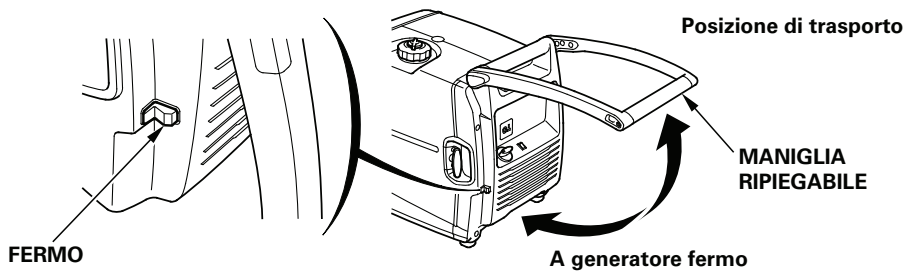

NOTA:

- Non utilizzare la maniglia ripiegabile quando si trasporta il generatore su superfici sconnesse.
- Non porre degli oggetti sul generatore.

Stoccaggio

Prima di immagazzinare il generatore per un periodo prolungato:

1. Accertarsi che l'area di stoccaggio sia priva di umidità e che non sia eccessivamente polverosa.
2. Scaricare il carburante.

▲ ATTENZIONE

La benzina è estremamente infiammabile e, in determinate condizioni, esplosiva. Eseguire l'operazione in un luogo ben ventilato e a motore spento. Non fumare e non avvicinare fiamme o scintille mentre si svolge questa procedura.

- a. Scaricare tutta la benzina dal serbatoio in un apposito contenitore.
Si consiglia di utilizzare una pompa manuale per benzina reperibile in commercio. Non utilizzare una pompa elettrica.
- b. Allentare la vite del coperchio del filtro aria e rimuovere il coperchio del filtro aria (vedere pagina 20).
- c. Porre un contenitore apposito sotto il tubo di drenaggio.
- d. Porre l'interruttore del motore su ON per aprire la valvola del carburante (vedere pagina 22).
- e. Allentare la vite di drenaggio del carburatore per svuotarlo completamente.
- f. Dopo aver scaricato tutta la benzina, serrare saldamente la vite di drenaggio del carburatore.
- g. Reinstallare il coperchio del filtro aria e porre l'interruttore del motore su OFF.

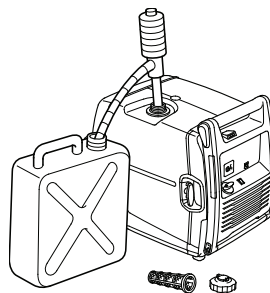

VITE DI DRENAGGIO CARBURATORE

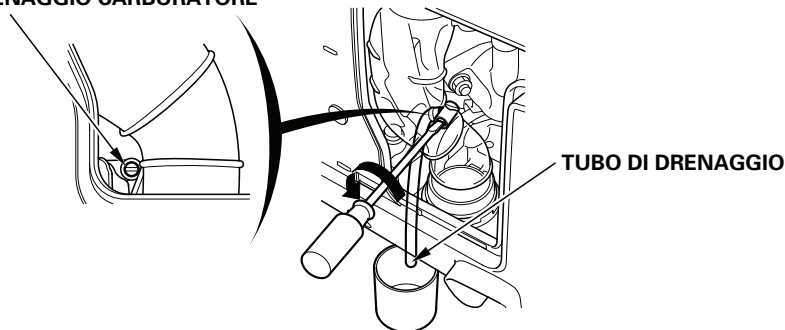

-
3. Sostituire l'olio motore (vedere pagina 40).
 4. Rimuovere la candela e versare un cucchiaino di olio motore pulito all'interno del cilindro. Avviare il motore più volte per distribuire l'olio, quindi reinstallare la candela.
 5. Tirare lentamente l'impugnatura di avviamento fino ad avvertire una certa resistenza. A questo punto, il pistone risale nella sua fase di compressione, con le valvole di aspirazione e di scarico chiuse. Immagazzinando il motore in questa condizione è possibile proteggerlo dalla corrosione interna.

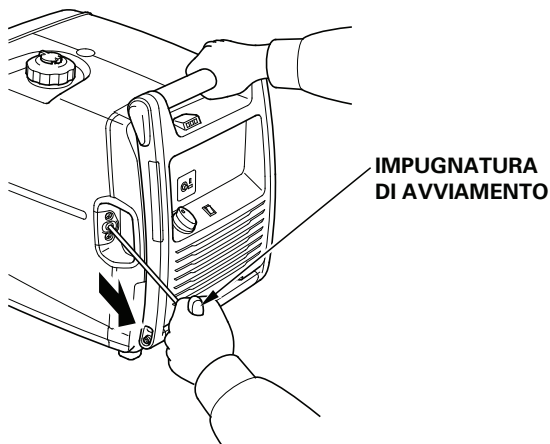

10. RICERCA GUASTI

Se il motore non parte:

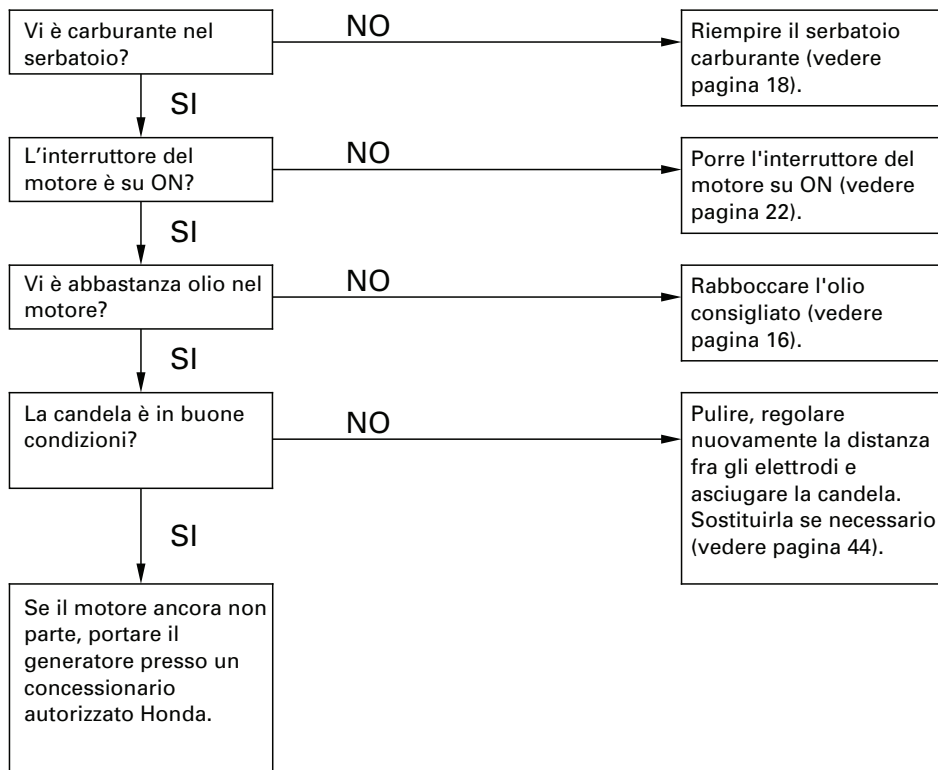

L'apparecchio non funziona:



Assenza di elettricità nella presa CC:



Dimensioni e peso

Modello	EU30i
Codice descrittivo	EAVJ
Lunghezza	622 mm
Larghezza	379 mm
Altezza	489 mm
Massa a secco [peso]	35,2 kg

Motore

Modello	GX160
Tipo di motore	4 tempi, valvola in testa, monocilindrico
Cilindrata	163 cm ³
Alesaggio × corsa	68,0 × 45,0 mm
Rapporto di compressione	8,5:1
Regime del motore	3.600–4.000 giri/min 3.600–4.000 giri/min (con interruttore di accelerazione ECO su OFF)
Sistema di raffreddamento	Ad aria forzata
Sistema di accensione	Completamente transistorizzata
Capacità olio	0,53 l
Capacità serbatoio carburante	5,9 l
Candela	BPR6ES (NGK) W20EPR-U (DENSO)

Generatore

Modello	EU30i		
Tipo	G/G8, GW, F, IT, RG	U	
Uscita CA	Tensione nominale	230 V	240 V
	Frequenza nominale	50 Hz	
	Amperaggio nominale	11,3 A	10,8 A
	Potenza nominale	2,6 k VA	
	Potenza massima	3,0 k VA	
Uscita nominale CC	Solo per carica di batterie per autotrazione da 12 V. 12 V, 8,3 A		

Rumorosità

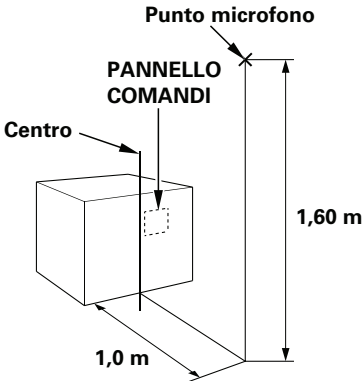
Modello	EU30i	
Tipo	G/G8, GW, F, IT	U
Livello di pressione acustica nella postazione di lavoro (2006/42/CE) 	74 dB (A)	_____
Incertezza	3 dB (A)	_____
Livello di potenza sonora misurata (2000/14/CE, 2005/88/CE)	89 dB (A)	_____
Incertezza	_____	_____
Livello di potenza sonora garantita (2000/14/CE, 2005/88/CE)	92 dB (A)	_____

"Le cifre fornite rappresentano i livelli di emissione e non corrispondono necessariamente ai livelli di sicurezza. Sebbene esista una correlazione tra i livelli di emissione e quelli di esposizione, non è possibile determinare con certezza se siano necessarie ulteriori precauzioni. Tra i fattori che influiscono sull'effettivo livello di esposizione della forza lavoro vi sono le caratteristiche del luogo di lavoro, le altre fonti di rumore, come il numero di macchinari e altri processi adiacenti, e il tempo di esposizione al rumore. Il livello di esposizione consentito può variare a seconda del Paese, tuttavia queste informazioni consentono all'utente di valutare meglio i rischi e i pericoli."

NOTA:

Le specifiche sono soggette a variazioni senza preavviso.

INDICE

(Vedere fine manuale)

Tipi G/G8, GW, F, IT, RG W-1

Tipo U..... W-2

ABBREVIAZIONI



Simbolo	Nome particolare
ACCP	Interruttore di protezione circuito CA
ACNF	Filtro antirumore CA
ACOR	Presa di uscita CA
Cot	Presa per funzionamento parallelo
CPB	Blocco pannello comandi
DCCP	Interruttore di protezione circuito CC
DCD	Diodo CC
DCNF	Filtro antirumore CC
DCOR	Presa di uscita CC
DCW	Avvolgimento CC
Eco Sw	Interruttore accelerazione ECO
EgB	Blocco motore
EgG	Massa motore
EgSw	Interruttore motore
ExW	Avvolgimento di eccitazione
FrB	Blocco telaio
FCB	Blocco copertura anteriore
FrG	Massa telaio
GeB	Blocco generatore
GT	Terminale di terra
IgC	Bobina di accensione
IU	IUnità di inversione
IUB	Blocco unità di inversione
MW	Avvolgimento principale
OAL	Spia avvertenza olio
OI	Spia sovraccarico
OLSw	Interruttore livello olio
PC	Bobina a impulsi
PL	Spia di uscita
RBx	Scatola presa per funzionamento parallelo
RBxB	Scatola presa per blocco funzionamento parallelo

Simbolo	Nome particolare
RT	Raddrizzatore
SP	Candela
SpU	Unità di accensione
SuW	Avvolgimento secondario
TCMo	Motorino di controllo acceleratore
ToGe	Al generatore
<F>	Tipo F
<G>	Tipi G, GW
<G8>	Tipo G8
<IT>	Tipo IT

CODICE COLORE CAVO

BI	NERO
Y	GIALLO
Bu	BLU
G	VERDE
R	ROSSO
W	BIANCO
Br	MARRONE
Lg	VERDE CHIARO
Gr	GRIGIO
Lb	AZZURRO
O	ARANCIONE
P	ROSA

COLLEGAMENTI INTERRUTTORI INTERRUTTORE ACCELERAZIONE ECO

		G/W	R/W
ON			
OFF			

PRESE

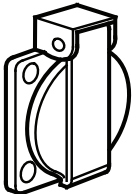
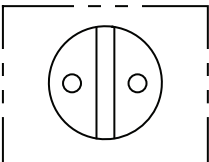
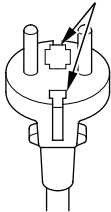
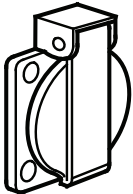
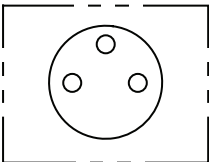
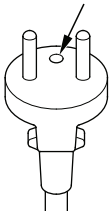
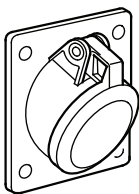
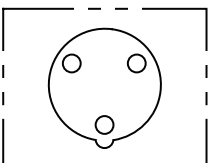
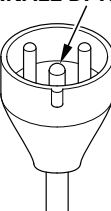
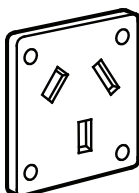
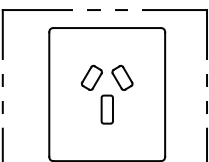
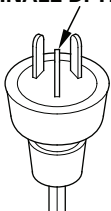
Tipo	Forma	Spina
G/G8, GW	 	<p>TERMINALE DI TERRA</p> 
F	 	<p>TERMINALE DI TERRA</p> 
IT	 	<p>TERMINALE DI TERRA</p> 
U	 	<p>TERMINALE DI TERRA</p> 

SCHEMI ELETTRICI

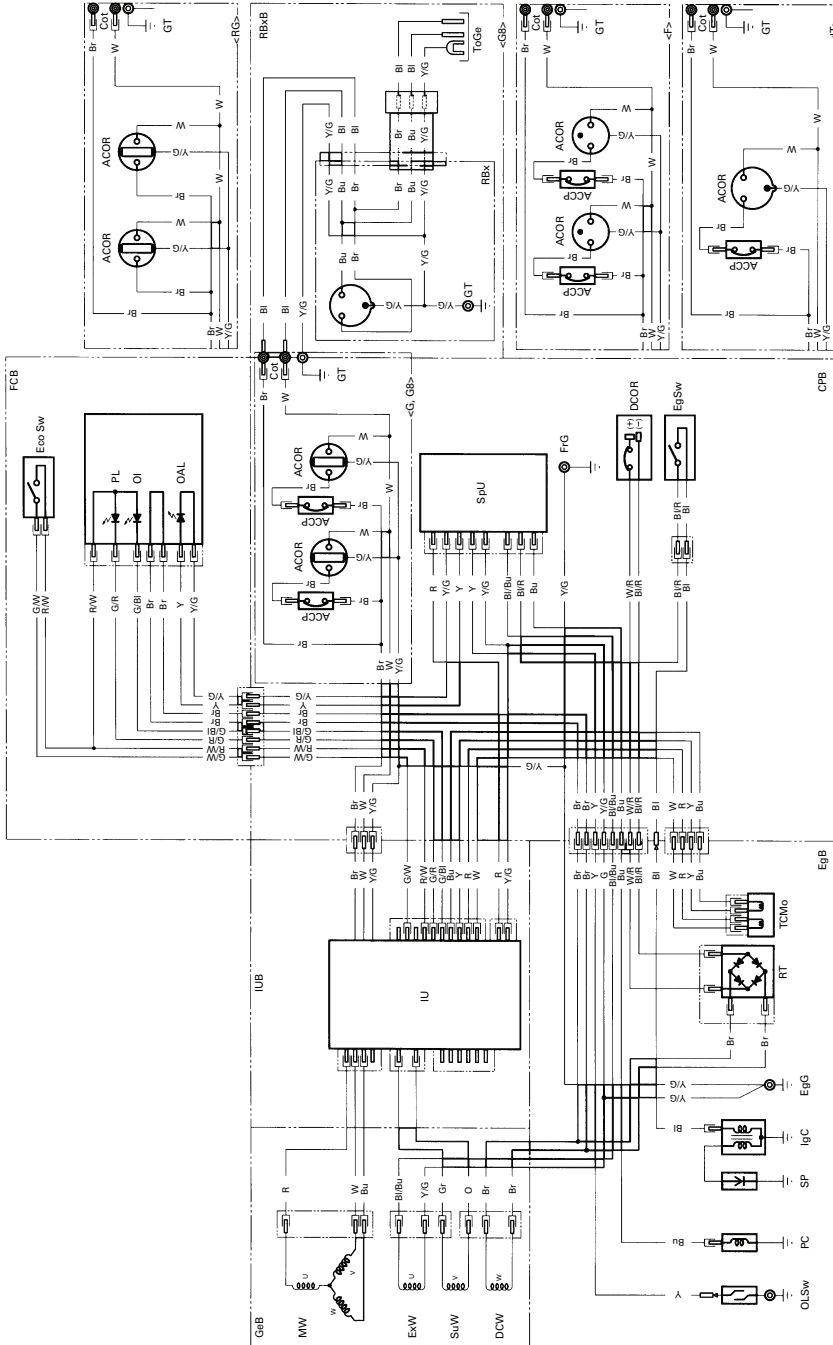

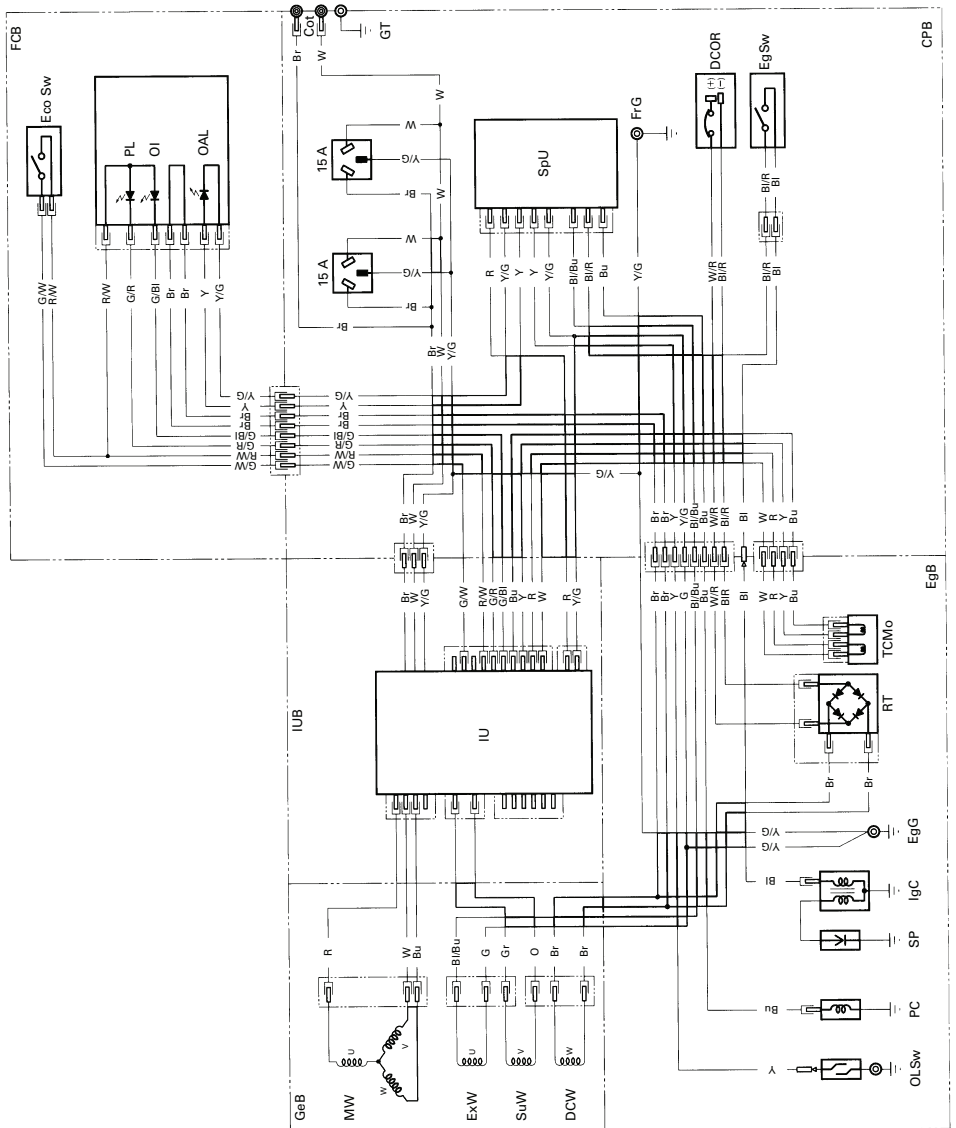

INDIRIZZI DEI PRINCIPALI CONCESSIONARI Honda

Per ulteriori informazioni, si prega di contattare il Servizio clienti Honda agli indirizzi o numeri di telefono riportati nelle pagine seguenti:

AUSTRIA

Honda Motor Europe (Nord)

Hondastraße 1

2351 Wiener Neudorf

Tel.: +43 (0)2236 690 0

Fax : +43 (0)2236 690 480

<http://www.honda.at>

BELGIO

Honda Motor Europe (Nord)

Doornveld 180-184

1731 Zellik

Tel.: +32 2620 10 00

Fax : +32 2620 10 01

<http://www.honda.be>

✉ BH_PE@HONDA-EU.COM

BIELORUSSIA

Scanlink Ltd.

Kozlova Drive, 9

220037 Minsk

Tel.: +375 172 999090

Fax : +375 172 999900

<http://www.hondapower.by>

BULGARIA

Kirov Ltd.

49Tsaritsa Yoana blvd

1324 Sofia

Tel.: +359 2 93 30 892

Fax : +359 2 93 30 814

<http://www.kirov.net>

✉ honda@kirov.net

CIPRO

Alexander Dimitriou & Sons Ltd.

162, Yiannos Kranidiotis Avenue

2235 Latsia, Nicosia

Tel.: +357 22 715 300

Fax : +357 22 715 400

CROAZIA

Hongoldonia d.o.o.

Jelkovecka Cesta 5

10360 Sesvete – Zagreb

Tel.: +385 1 2002053

Fax : +385 1 2020754

<http://www.hongoldonia.hr>

✉ jure@hongoldonia.hr

DANIMARCA

Tima Products A/S

Tårnfalkevej 16

2650 Hvidovre

Tel.: +45 36 34 25 50

Fax : +45 36 77 16 30

<http://www.tima.dk>

FINLANDIA

OY Brandt AB.

Tuupakantie 7B

01740 Vantaa

Tel.: +358 20 775 7200

Fax : +358 9 878 5276

<http://www.brandt.fi>

FRANCIA

Honda Relations Clients

TSA 80627

45146 St Jean de la Ruelle Cedex

Tel.: 02 38 81 33 90

Fax : 02 38 81 33 91

<http://www.honda-fr.com>

✉ espaceclient@honda-eu.com

GERMANIA

Honda Motor Europe (Nord)

GmbH

Sprendlinger Landstraße 166

63069 Offenbach am Main

Tel.: +49 69 8309-0

Fax : +49 69 8320 20

<http://www.honda.de>

✉ info@post.honda.de

GRECIA

General Automotive Co S.A.

71 Leoforos Athinon

10173 Athens

Tel.: +30 210 349 7809

Fax : +30 210 346 7329

<http://www.honda.gr>

✉ info@saracakis.gr

IRLANDIA

Two Wheels Ltd

M50 Business Park, Ballymount

Dublin12

Tel.: +353 1 4381900

Fax : +353 1 4607851

<http://www.hondaireland.ie>

✉ Service@hondaireland.ie

ISLANDA

Bernhard ehf.

Vatnagardar 24-26

104 Reykjavik

Tel.: +354 520 1100

Fax : +354 520 1101

<http://www.honda.is>

ITALIA

Honda Italia Industriale S.p.A.

Via della Cecchignola, 5/7

00143 Roma

Tel.: +848 846 632

Fax : +39 065 4928 400

<http://www.hondaitalia.com>

info.power@honda-eu.com

MALTA

**The Associated Motors
Company Ltd.**

New Street in San Gwakkın Road

Mriehel Bypass, Mriehel QRM17

Tel.: +356 21 498 561

Fax : +356 21 480 150

NORVEGIA

Berema AS

P.O. Box 454

1401 Ski

Tel.: +47 64 86 05 00

Fax : +47 64 86 05 49

<http://www.berema.no>

✉ berema@berema.no

PAESI BALTICI (Estonia/Lettonia/ Lituania)

Honda Motor Europe Ltd.

Estonian Branch

Tulika 15/17

10613 Tallinn

Tel.: +372 6801 300

Fax : +372 6801 301

✉ honda.baltic@honda-eu.com

PAESI BASSI

Honda Motor Europe (Nord)

Afd. Power Equipment-

Capronilaan 1

1119 NN Schiphol-Rijk

Tel.: +31 20 7070000

Fax : +31 20 7070001

<http://www.honda.nl>

POLONIA

Aries Power Equipment Sp. z o.o.

ul. Wroclawska 25

01-493 Warszawa

Tel.: +48 (22) 861 43 01

Fax : +48 (22) 861 43 02

<http://www.ariespower.pl>

<http://www.mojahonda.pl>

✉ info@ariespower.pl

PORTOGALLO

Honda Portugal, S.A.

Rua Fontes Pereira de Melo 16

Abrunheira, 2714-506 Sintra

Tel.: +351 21 915 53 33

Fax : +351 21 915 23 54

<http://www.honda.pt>

✉ honda.produtos@honda-eu.com

REGNO UNITO

Honda (UK) Power Equipment

470 London Road

Slough - Berkshire, SL3 8QY

Tel.: +44 (0)845 200 8000

<http://www.honda.co.uk>

REPUBBLICA CECA

BG Technik cs,a.s.

U Zavodiste 251/8

15900 Prague 5 - Velka

Chuchle

Tel.: +420 2 838 70 850

Fax : +420 2 667 111 45

<http://www.honda-stroje.cz>

ROMANIA

Hit Power Motor Srl

Calea Giulesti N° 6-8 Sector 6

060274 Bucuresti

Tel.: +40 21 637 04 58

Fax : +40 21 637 04 78

<http://www.honda.ro>

✉ hit_power@honda.ro

RUSSIA

Honda Motor RUS LLC

21. MKAD 47 km., Leninsky district.

Regione di Mosca, 142784 Russia

Tel.: +7 (495) 745 20 80

Fax : +7 (495) 745 20 81

<http://www.honda.co.ru>

✉ postoffice@honda.co.ru

SERBIA e MONTENEGRO

Bazis Grupa d.o.o.

Grcica Milenka 39

11000 Belgrade

Tel.: +381 11 3820 295

Fax : +381 11 3820 296

<http://www.hondasrbija.co.rs>

SLOVACCHIA

Honda Slovakia, spol. s r.o.

Prievozká 6 821 09 Bratislava

Tel.: +421 2 32131112

Fax : +421 2 32131111

<http://www.honda.sk>

SLOVENIA

AS Domzale Moto Center D.O.O.

Blatnica 3A

1236 Trzin

Tel.: +386 1 562 22 42

Fax : +386 1 562 37 05

<http://www.as-domzale-motoc.si>

SPAGNA E Provincia di Las Palmas

(Isole Canarie)

Greens Power Products, S.L.

Poligono Industrial Congost -

Av Ramon Cuirans n°2

08530 La Garriga - Barcelona

Tel.: +34 93 860 50 25

Fax : +34 93 871 81 80

<http://www.hondaencasa.com>

Provincia di Santa Cruz de Tenerife

(Isole Canarie)

Automocion Canarias S.A.

Carretera General del Sur, KM. 8,8

38107 Santa Cruz de Tenerife

Tel.: +34 (922) 620 617

Fax : +34 (922) 618 042

<http://www.aucasa.com>

✉ ventas@aucasa.com

✉ taller@aucasa.com

SVEZIA

Honda Nordic AB

Box 50583 - Väst kustvägen 17

20215 Malmö

Tel.: +46 (0)40 600 23 00

Fax : +46 (0)40 600 23 19

<http://www.honda.se>

✉ hpesinfo@honda-eu.com

SVIZZERA

Honda Suisse S.A.

10, Route des Moulières

1214 Vemier - Genève

Tel.: +41 (0)22 939 09 09

Fax : +41 (0)22 939 09 97

<http://www.honda.ch>

TURCHIA

Anadolu Motor Uretim ve

Pazarlama AS

Esentepe mah. Anadolu

Cad. No: 5

Kartal 34870 Istanbul

Tel.: +90 216 389 59 60

Fax : +90 216 353 31 98

<http://www.anadolumotor.com.tr>

✉ antor@antor.com.tr

UCRAINA

Honda Ukraine LLC

101 Volodymyrska Str. - Build. 2

Kyiv 01033

Tel.: +380 44 390 1414

Fax : +380 44 390 1410

<http://www.honda.ua>

✉ CR@honda.ua

UNGHERIA

Motor Pedo Co., Ltd.

Kamaraerdei ut 3.

2040 Budaors

Tel.: +36 23 444 971

Fax : +36 23 444 972

<http://www.hondakisgepek.hu>

✉ info@hondakisgepek.hu

AUSTRALIA

Honda Australia Motorcycle and

Power Equipment Pty. Ltd

1954-1956 Hume Highway

Campbellfield Victoria 3061

Tel.: (03) 9270 1111

Fax : (03) 9270 1133

Dichiarazione di conformità CE

1. The undersigned, Piet Renneboog, on behalf of the authorized representative, herewith declares that the machinery described below fulfils all the relevant provisions of:
- Directive 2006/42/EC on machinery
 - Directive 2004/108/EC on electromagnetic compatibility
 - Directive 2000/14/EC – 2005/88/EC on outdoor noise

2. Description of the machinery

- a) Generic denomination: Generating sets
b) Function: producing electrical power

c) Commercial name	d) Type	e) Serial number
*1	*1	

3. Manufacturer

Honda Motor Co., Ltd.
2-1-1 Minamiaoyama
Minato-ku, Tokyo, JAPAN

4. Authorized representative

Honda Motor Europe Ltd. Aalst Office
Wijngaardveld 1 (Noord V),
9300 Aalst – BELGIUM

5. References to harmonized standards	6. Other standards or specifications
EN 12601:2010	-

7. Outdoor noise Directive

- a) Measured sound power dB(A): *1
b) Guaranteed sound power dB(A): *1
c) Noise parameter: *1
d) Conformity assessment procedure: ANNEX VI
e) Notified body: VINCOTTE Environment
Jan Olieslagerslaan 35
B-1800 Vilvoorde BELGIUM

8. Done at:

9. Date:

Piet Renneboog
Homologation Manager
Honda Motor Europe, Ltd., Aalst Office

<p>Français (French) Déclaration CE de Conformité</p> <p>1. Le sous signé, Piet Renneboog, de la part du représentant autorisé, déclare que la machine décrit ci-dessous répond à toutes les dispositions applicables de</p> <ul style="list-style-type: none"> * Directive Machine 2006/42/CE * Directive 2004/108/CE sur la compatibilité électromagnétique * Directive 2000/14/CE - 2005/88/CE des émissions sonores dans l'environnement des matériels destinés à être utilisé à l'extérieur des bâtiments <p>2. Description de la machine</p> <p>a) Dénomination générique : Générateur b) Fonction : Produire du courant électrique c) Nom Commercial d) Type e) Numéro de série 3. Constructeur 4. Représentant autorisé 5. Référence aux normes harmonisées 6. Autres normes et spécifications 7. Directive des émissions sonores dans l'environnement des matériels destinés à être utilisé à l'extérieur des bâtiments</p> <p>a) Puissance acoustique mesurée b) Puissance acoustique garantie c) Paramètre du bruit d) Procédure d'évaluation de conformité e) Organisme notifié</p> <p>8. Fait à 9. Date</p>	<p>Italiano (Italian) Dichiarazione CE di Conformità</p> <p>1. Il sottoscritto, Piet Renneboog, in qualità di rappresentante autorizzato, dichiara qui di seguito che la macchina sotto descritta soddisfa tutte le disposizioni pertinenti delle:</p> <ul style="list-style-type: none"> * Direttiva macchina 2006/42/CE * Direttiva sulla compatibilità elettromagnetica 2004/108/CE * Direttiva sulla emissione acustica delle macchine e attrezzature destinate a funzionare all'aperto 2000/14/CE - 2005/88/CE <p>2. Descrizione della macchina</p> <p>a) Denominazione generica : Generatore b) Funzione : Produzione di energia elettrica c) Denominazione commerciale d) Tipo e) Numero di serie 3. Costruttore 4. Rappresentante Autorizzato 5. Riferimento agli standard armonizzati 6. Altri standard o specifiche 7. Direttiva sulla emissione acustica delle macchine e attrezzature destinate a funzionare all'aperto</p> <p>a) Livello di potenza sonora misurato b) Livello di potenza sonora garantito c) Parametri emissione acustica d) Procedura di valutazione della conformità e) Organismo notificato</p> <p>8. Fatto a 9. Data</p>	<p>Deutsch (German) EG-Konformitätserklärung</p> <p>1. Der Unterzeichner, Piet Renneboog erklärt hiermit im Namen der Bevollmächtigte, dass das hierunter genannte Maschine allen einschlägigen Bestimmungen der * entspricht.</p> <ul style="list-style-type: none"> * Maschinenrichtlinie 2006/42/EG * Richtlinie der Elektromagnetischen Kompatibilität 2004/108/EG * Geräuschrictlinie im Freien 2000/14/EG - 2005/88/EG <p>2. Beschreibung der Maschine</p> <p>a) Allgemeine Bezeichnung - Stromerzeuger b) Funktion : Strom produzieren c) Handelsbezeichnung d) Typ e) Seriennummer 3. Hersteller 4. Bevollmächtigter 5. Verweis auf harmonisierte Normen 6. Andere Normen oder Spezifikationen 7. Geräuschrictlinie im Freien</p> <p>a) gemessene Lautstärke b) Schalleistungspegel c) Geräuschvorgabe d) Konformitätsbewertungs Ablauf e) Benannte Stelle 9. Datum</p>
<p>Nederlands (Dutch) EG-verklaring van overeenstemming</p> <p>1. Ondergetekende, Piet Renneboog, in naam van de gemachtigde van de fabrikant, verklaart hiermee dat het hieronder beschreven machine voldoet aan alle toepasselijke bepalingen van :</p> <ul style="list-style-type: none"> * Richtlijn 2006/42/EG betreffende machines * Richtlijn 2004/108/EG betreffende elektromagnetische overeenstemming * Richtlijn 2000/14/EG - 2005/88/EG betreffende geluidsemissie (openlucht) <p>2. Beschrijving van de machine</p> <p>a) Algemene benaming : Generator b) Functie : Elektriciteit produceren c) Handelsbenaming d) Type e) Serienummer 3. Fabrikant 4. Gemachtigde van de fabrikant 5. Refereert naar geharmoniseerde normen 6. Andere normen of specificaties 7. Geluidsemissierichtlijn (openlucht)</p> <p>a) Gemeten geluidsvermogensniveau b) Gewaarborgd geluidsvermogensniveau c) Geluidsparameter d) Conformiteitsbeoordelingsprocedure e) Aangemelde instantie</p> <p>8. Plaats 9. Datum</p>	<p>Dansk (Danish) EF OVERENSTEMMESEERKLÆRING</p> <p>1. UNDERTEGNEDE, PIET RENNEBOOG, PÅ VEGNE AF DEN AUTORIZEREDE REPRÆSENTANT, ERKLÆRER HERMED AT MASKINEN, SOM ER BESKREVET NEDENFØR, OPFYLDER ALLE RELEVANTE BESTEMMELSER I FØLGENDE:</p> <ul style="list-style-type: none"> * MASKINDIREKTIV 2006/42/EF * EMC-DIREKTIV 2004/108/EF * DIREKTIV OM STØJEMMISSION 2000/14/EF - 2005/88/EF <p>2. BESKRIVELSE AF PRODUKTET</p> <p>a) FÆLLESBETEGNELSE : Generator b) ANVENDELSE : Produktion af elektricitet c) HANDELSBETEGNELSE d) TYPE e) SERIENUMMER 3. PRODUCENT 4. AUTORIZERET REPRÆSENTANT 5. REFERENCE TIL HARMONISERED STANDARDER 6. ANDRE STANDARDER ELLER SPECIFIKATIONER</p> <p>7. DIREKTIV OM STØJEMMISSION FRA MASKINER TIL UDENDØRS BRUG</p> <p>a) MÅLT LYEFFEKTNIVEAU b) GARANTERET LYEFFEKTNIVEAU c) STØJPARAMETER d) PROCEDURE FOR OVERENSTEMMELSESVURDERING e) BEMYNDIGET ORGAN 9. DATO</p>	<p>Ελληνικά (Greek) ΕΚ-Δήλωση συμμόρφωσης</p> <p>1. Ο κάτωθι υπογεγραμμένος, Piet Renneboog, εκ μέρους του εξουσιοδοτημένου αντιπροσώπου με το παρόν δηλώνει ότι το παρακάτω περιγραφόμενο όχημα πληροί όλες τις σχετικές προδιαγραφές του:</p> <ul style="list-style-type: none"> * Οδηγία 2006/42/ΕΚ για μηχανές * Οδηγία 2004/108/ΕΚ για την ηλεκτρομαγνητική συμβατότητα * Οδηγία 2000/14/ΕΚ - 2005/88/ΕΚ για το επίπεδο θορύβου σε εξωτερικούς χώρους. <p>2. Περιγραφή μηχανήματος</p> <p>a) Γενική ονομασία : Ηλεκτροπαραγωγό ζεύγος b) Λειτουργία : για παραγωγή ηλεκτρικής ενέργειας c) Εμπορική ονομασία d) Τύπος e) Αριθμός σειράς παραγωγής 3. Κατασκευαστής 4. Εξουσιοδοτημένος αντιπρόσωπος 5. Αναφορά σε εναρμονισμένα πρότυπα 6. Λοιπά πρότυπα ή προδιαγραφές 7. Οδηγία επίπεδου θορύβου εξωτερικών χώρων</p> <p>a) Μετρηθείσα ηχητική ένταση b) Εγγυημένη ηχητική ένταση c) Ηχητική παράμετρος d) Δοκιμασία πιστοποίησης e) Οργανισμός πιστοποίησης</p> <p>8. Η δοκιμή έγινε 9. Ημερομηνία</p>
<p>Svenska (Swedish) EG-försäkran om överensstämmelse</p> <p>1. Undertecknad, Piet Renneboog, på uppdrag av auktoriserad representant, deklarerar härmed att maskinen beskriven nedan fullföljer alla relevanta bestämmelser enligt :</p> <ul style="list-style-type: none"> * Direktiv 2006/42/EG gällande maskiner * Direktiv 2004/108/EG gällande elektromagnetisk kompatibilitet * Direktiv 2000/14/EG - 2005/88/EG gällande buller utomhus <p>2. Maskinbeskrivning</p> <p>a) Allmän benämning : Elverk b) Funktion : Producera el c) Och varunamn d) Typ e) Serienummer 3. Tillverkare 4. Auktoriserad representant 5. referens till överensstämmande standarder 6. Andra standarder eller specifikationer 7. Direktiv för buller utomhus</p> <p>a) Uppmått ljudnivå b) Garanterad ljudnivå c) Buller parameter d) Förfarande för bedömning e) Anmälda organ 9. Datum</p>	<p>Español (Spanish) Declaración de Conformidad CE</p> <p>1. El abajo firmante, Piet Renneboog, en representación del representante autorizado, adjunto declara que la máquina abajo descrita, cumple las cláusulas relevantes de:</p> <ul style="list-style-type: none"> * Directiva 2006/42/CE de maquinaria * Directiva 2004/108/CE de compatibilidad electromagnética * Directiva 2000/14/CE - 2005/88/CE de ruido exterior <p>2. Descripción de la máquina</p> <p>a) Denominación genérica : Generador b) Función : Producción de electricidad c) Denominación comercial d) Tipo e) Número de serie 3. Fabricante 4. Representante autorizado 5. Referencia de los estándar armonizados 6. Otros estándar o especificaciones 7. Directiva sobre ruido exterior</p> <p>a) Potencia sonora Medida b) Potencia sonora Garantizada c) Parámetros ruido d) Procedimiento evaluación conformidad e) Organismo notificado</p> <p>8. Realizado en 9. Fecha</p>	<p>Română (Romanian) CE-Declarație de Conformitate</p> <p>1. Subsemnatul Piet Renneboog, în numele reprezentantului autorizat, declar în prezența faptului ca echipamentul descris mai jos îndeplinește toate condițiile necesare din:</p> <ul style="list-style-type: none"> * Directiva 2006/42/CE privind echipamentul * Directiva 2004/108/CE privind compatibilitatea electromagnetica * Directiva 2000/14/CE - 2005/88/CE privind poluarea fonica în spațiu deschis <p>2. Descrierea echipamentului</p> <p>a) Denumire generică : Motogenerator electric b) Domeniu de utilizare : Generarea energiei electrice c) Denumire comercială d) Tip e) Serie produs 3. Producător 4. Reprezentantul Autorizat 5. Referința la standardele armonizate 6. Alte standarde sau norme</p> <p>7. Directiva privind poluarea fonica în spațiu închis</p> <p>a) Putere acustică măsurată b) Putere acustică maximă garantată c) Indice poluare fonica d) Procedura de evaluare a conformității e) Notificari</p> <p>8. Emisa la 9. Data</p>

<p>Português (Portuguese) Declaração CE de Conformidade 1. O abaixo assinado, Piet Renneboog, declara deste modo, em nome do mandatário, que o máquina abaixo descrito cumpre todas as estipulações relevantes da: * Directiva 2006/42/CE de máquina * Directiva 2004/108/CE de compatibilidade electromagnética * Directiva 2000/14/CE - 2005/88/CE de ruído exterior 2. Descrição da máquina a) Denominação genérica : Gerador b) Função : Produção de energia eléctrica c) Marca d) Tipo e) Número de série 3. Fabricante 4. Mandatário 5. Referência a normas harmonizadas 6. Outras normas ou especificações 7. Directiva de ruído exterior a) Potência sonora medida b) Potência sonora garantida c) Parametro de ruído d) Procedimento de avaliação da conformidade e) Organismo notificado 8. Feito em 9. Data</p>	<p>Polksi (Polish) Deklaracja zgodności WE 1. Niżej podpisany, Piet Renneboog, w imieniu upoważnionego przedstawiciela, niniejszym deklaruje, że urządzenie opisane poniżej spełnia wszystkie odpowiednie postanowienia: * Dyrektywa Maszynowa 2006/42/WE * Dyrektywa Kompatybilności Elektromagnetycznej 2004/108/WE * Dyrektywa Hałasowa 2000/14/WE - 2005/88/WE 2. Opis urządzenia a) Ogólne określenie : Agregat prądowózyczny b) Funkcja : Produkcja energii elektrycznej c) Nazwa handlowa d) Typ e) Numery seryjne 3. Producent 4. Upoważniony Przedstawiciel 5. Zastosowane normy zharmonizowane 6. Pozostałe normy i przepisy 7. Dyrektywa Hałasowa a) Zmierzony poziom mocy akustycznej b) Gwarantowany poziom mocy akustycznej c) Wartość hałasu d) Procedura oceny zgodności e) Jednostka notyfikowana 8. Miejsce 9. Data</p>	<p>Suomi / Suomen kieli (Finnish) EY-VAATIMUSTENMUKAISUUSVAKUUTUS 1. Allekirjoittanut, Piet Renneboog valtuuttu valmistajan edustajana, vakuuttaa tätä ettei alla mainittu kone/tuote täytä kaikki seuraavia määräyksiä: * Konedirektiivi 2006/42/EY * Direktiivi 2004/108/EY sähkömagneettien yhteensopivuus * Direktiivi 2000/14/EY - 2005/88/EY ympäristön melu 2. TUOTTEEN KUVAUS a) Yleisnimitys: Aggregaatti b) Toiminto : Sähköntuottaminen c) KAUPALLINEN NIMI d) TYYPPI e) SARJANUMERO 3. VALMISTAJA 4. VALMISTAJAN EDUSTAJAN 5. VIITTAUS YHTYISEIN STANDARDEIHIN 6. MUU STANDARDI TAI TEKNISET TIEDOT 7. Ympäristön meludirektiivi a) Mittauksen melutaso b) Todenmukainen melutaso c) Melu parametrit d) Yhdenmukaisuuden arvioinnin menetelmä e) Tiedonantoin 8. TEHTY 9. PÄIVÄMÄÄRÄ</p>
<p>Magyar (Hungarian) EK-megfelelőségi nyilatkozata 1. Alulírott Piet Renneboog, a gyártó cég törvényes képviselőjeként nyilatkozom, hogy az általunk gyártott gép megfelel az összes, alább felsorolt direktívának: * 2006/42/EK Direktívának berendezésekre * 2004/108/EK Direktívának elektromágneses megfeleléségre * 2000/14/CE - 2005/88/EK Direktívának kültéri zajszintre 2. A gép leírása a) Általános megnevezés : Áramfejlesztő b) Funkció : Elektromos áram előállítás c) Kereskedelmi név d) Típus e) Sorozatszám 3. Gyártó 4. Jogosult képviselő 5. Hivatkozással a szabványokra 6. Más előírások, megjegyzések 7. Kültéri zajszint Direktíva a) Mért hangerő b) Szavaltot hangerő c) Zajszint paraméter d) Megfelelőségi becslési eljárás e) Kijelölt szervezet 8. Keltetés helye 9. Keltetés ideje</p>	<p>Cestina (Czech) ES - Prohlášení o shodě 1. Podepsaný Piet Renneboog, jako autorizovaná osoba zde potvrzuje, že stroj popsaný níže splňuje požadavky příslušných opatření: * Směrnice 2006/42/ES pro strojní zařízení * Směrnice 2004/108/ES stanovující technické požadavky na výrobky z hlediska elektromagnetické kompatibility * Směrnice 2000/14/ES - 2005/88/ES stanovující technické požadavky na výrobky z hlediska emisí hluku zařízení pro venkovní použití 2. Popis zařízení a) Všeobecné označení : Elektrocentrála b) Funkce : Výroba elektrické energie c) Obchodní název d) Typ e) Výrobní číslo 3. Výrobce 4. Autorizovaná osoba 5. Odkazy na harmonizované normy 6. Ostatní použité normy a specifikace 7. Směrnice pro hluk pro venkovní použití a) Naměřený akustický výkon b) Garantovaný akustický výkon c) Parametr hluku d) Způsob posouzení shody e) Notifikovaná osoba 8. Podepsáno v 9. Datum</p>	<p>Latviešu (Latvian) EK atbilstības deklarācija 1. Piet Renneboog ar savu parakstu zem šī dokumenta, autorizētā pārstāvja vārdā, paziņo, ka zemāk aprakstītie mašīna, atbilst visām zemāk norādīto direktīvu sadaļām: * Direktīva 2006/42/EK par mašīnām * Direktīva 2004/108/EK attiecībā uz elektromagnētisko savietojamību * Direktīva 2000/14/EK - 2005/88/EK par trokšņa emisiju vidē 2. Iekārtas apraksts a) Vispārējais nosaukums : Generators iekārta b) Funkcija : Elektriskās strāvas ražošana c) Komercnosaukums d) Tips e) Sērijas numurs 3. Ražotājs 4. Autorizētais pārstāvis 5. Atsauce uz saskaņotajiem standartiem 6. Citi noteiktie standarti vai specifikācijas 7. Ārējo trokšņu Direktīva a) Izmērītā trokšņa līmenis b) Pieļaujamais trokšņa līmenis c) Trokšņa parametri d) Atbilstības vērtējuma procedūra e) Informētā iestāde 8. Vieta 9. Datums</p>
<p>Slovenčina (Slovak) ES vyhlásenie o zhode 1. Dolupodpísaný, Piet Renneboog, ako autorizovaný zástupca výrobcu, týmto vyhlasuje, že uvedený strojovje v zhode s nasledovnymi smernicami: * Smernica 2006/42/ES (Strojné zaradenia) * Smernica 2004/108/ES (Elektromagnetická kompatibilita) * Smernica 2000/14/ES - 2005/88/ES (Emisie hluku) 2. Popis stroja a) Druhové označenie : Elektrocentrála b) Funkcia : Výroba elektrického napätia c) Obchodný názov d) Typ e) Výrobné číslo 3. Výrobca 4. Autorizovaný zástupca 5. Referencia k harmonizovaným štandardom 6. Ďalšie štandardy alebo špecifikácie 7. Smernica pre emisie hluku vo voľnom priestranstve a) Nameraná hladina akustického výkonu b) Zaručená hladina akustického výkonu c) Rozmer d) Procedúra posudzovania zhody e) Notifikovaná osoba 8. Miesto 9. Dátum</p>	<p>Eesti (Estonian) EÜ vastavusdeklaratsioon 1. Käesolevaga kinnitab allakirjutav, Piet Renneboog, volitud esindaja nimel, et allpool kirjeldatud masina vastab kõikidele alljärgnevatel direktiivide sätetele: * Masinate direktiiv 2006/42/EÜ * Elektromagnetilise ühilduvuse direktiiv 2004/108/EÜ * Välistürva direktiiv 2000/14/EÜ - 2005/88/EÜ 2. Seadmete kirjeldus a) Üldnimetus : Generator b) Funktsioon : Elektrienergia tootmine c) Kaubanduslik nimetus d) Tüüp e) Seerianumber 3. Tootja 4. Volitud esindaja 5. Viidatud esindaja standardite 6. Muud standardid ja spetsifikatsioonid 7. Välistürva direktiiv a) Mõdetud helivõimsuse tase b) Lubatud helivõimsuse tase c) Mõra parameeter d) Vastavushindamismenetlus e) Teavitatud asutus 8. Koht 9. Kuupäev</p>	<p>Slovenščina (Slovenian) ES izjava o skladnosti 1. Spodaj podpisani, Piet Renneboog, ki je pooblaščen oseba v imenu proizvajalca izjavlja, da spodaj opisana stroj ustreza vsem navedenim direktivam: * Direktiva 2006/42/ES o strojih * Direktiva 2004/108/ES o elektromagnetni združljivosti * Direktiva 2000/14/ES - 2005/88/ES o hrupnosti 2. Opis naprave a) Vrsta stroja : Agregat za proizvodnjo el. energije b) Funkcija : Proizvodnja električne energije c) Trgovski naziv d) Tip e) Serijska številka 3. Proizvajalec 4. Pooblaščen predstavnik 5. Upoštevanji harmonizirani standardi 6. Ostali standardi ali specifikaciji 7. Direktiva o hrupnosti a) Izmerjena zvočna moč b) Garantirana zvočna moč c) Parameter d) Postopek e) Postopek opravil 8. Kraj 9. Datum</p>

<p>Lietuvių kalba (Lithuanian) EB atitikties deklaracija 1. Įgaliotojo atstovo vardu pasirašęs Piet Renneboog patvirtina, kad žemiau aprašyta mašina atitinka visas išvardintų direktyvų nuostatas: * Mechanizmų direktyva 2006/42/EB * Elektromagnetinio suderinamumo direktyva 2004/108/EB * Triukšmo lauke direktyva 2000/14/EB - 2005/88/EB 2. Prieišo aprašymas a) Bendras pavadinimas : Generatorius b) Funkcija : Elektros energijos gaminimas c) Komercinis pavadinimas d) Tipas e) Serijos numeris 3. Gamintojas 4. Įgaliotasis atstovas 5. Nuorodos į suderintus standartus 6. Kiti standartai ir specifikacija 7. Triukšmo lauke direktyva a) Išmatuotas garso galingumo lygis b) Garantuojamas garso galingumo lygis c) Triukšmo parametras d) Tipas e) Registruota įstaiga 8. Vieta 9. Data</p>	<p>Български (Bulgarian) ЕО декларация за съответствие 1. Дългоподписаният Пайът Ренебуџ, от името на упълномощения представител, с настоящото декларирам, че машините, описани по-долу, отговарят на всички съответни разпоредби на: * Директива2006/42/ЕО относно машините * Директива 2004/108/ЕО относно електромагнитната съвместимост Директива 2000/14/ЕО - 2005/88/ЕО относно шумовите емисии на съоръжения, предназначени за употреба извън сградите 2. Описание на машините a) Общо наименование : Генераторен комплект b) Функция : Производство на електроенергия c) Търговско наименование d) Тип e) Серийн номер 3. Производител 4. Упълномощен представител 5. Съответствие с хармонизирани стандарти 6. Други стандарти или спецификации 7. Директива относно шумовите емисии на съоръжения, предназначени за употреба извън сградите a) Измерена звукова мощност b) Гарантирана звукова мощност c) Параметърът шум d) Процедурата за оценка на съответствието e) Нотифициран орган 8. Място на изготвяне 9. Дата на изготвяне</p>	<p>Norsk (Norwegian) EF- Samsvarserklæring 1. Undertegnede Piet Renneboog på vegne av autorisert representant herved erklærer at maskineri beskrevet nedenfor innfrir relevant informasjon fra følgende forskrifter. * Maskindirektivet 2006/42/EF * Direktiv EMC: 2004/108/EF * Elektromagnetisk kompatibilitet * Direktiv om støy utendørs 2000/14/EF - 2005/88/EF 2. Beskrivelse av produkt a) Felles benevnelse : Generator b) Funksjon : Produsere strøm c) Handelsnavn d) Type e) Serienummer 3. Produsent 4. Autorisert representant 5. Referanse til harmoniserte standarder 6. Øvrige standarder eller spesifikasjoner 7. Utendørs direktiv far støy a) Målt støy b) Maks støy c) Konstant støy d) Verdi vurderings prosedyre e) Geldene kjøretøy/kropp/stamme/skrog 8. Sted 9. Dato</p>
<p>Türk (Turkish) AT Uygunluk Beyanı 1. Aşağıda imzası bulunan Piet Renneboog, yetkili temsilci adına, bu yazıyla birlikte aşağıdaki makine ile ilgili tüm hükümlülüklerin yerine getirildiğini beyan etmektedir: * Makina Emniyet Yönetmeliği 2006/42/AT * Elektromanyetik Uyumluluk Yönetmeliği 2004/108/AT * Açık Alanda Kullanılan Tehizat Tarafından Oluşturulan Çevresel Gürültü Emisyonu ile İlgili Yönetmelik 2000/14/AT-2005/88/AT 2. Makinanın tanıtı a) Kapsamlı adlandırma: Jeneratör grubu b) İşlevi : Elektrik gücü üretimi c) Ticari adı d) Tipi e) Seri numarası 3. İmalatçı 4. Yetkili temsilci 5. Uyumiştirilmiş standartlara atıf 6. Diğer standartlar veya spesifikasyonlar 7. Açık alan gürültü Yönetmeliği a) Ölçülen ses gücü b) Garanti edilen ses gücü c) Gürültü parametresi d) Uygunluk değerlendirme prosedürü e) Onaylanmış kuruluş 8. Beyanın yeri : 9. Beyanın tarihi :</p>	<p>Íslenska (Icelandic) EB-Samræmisýfirlýsing 1. Undirritaður Piet Renneboog staðfestir hér með fyrir hönd löggiltra aðila að upplýsingar um vélbúnað hér að neðan eru tæmandi hvað varðar alla tilheyrandi málaflokka, svo sem * Leiðbeiningar fyrir vélbúnað 2006/42/EB * Leiðbeiningar um hávaðamengun 2004/108/EB * Leiðbeiningar um hávaðamengun 2000/14/EB-2005/88/EB 2. Lýsing á vélbúnaði a) Flokkur : Rafstöðvar b) Virkni : Framleiðsla á rafmagni c) Nafn d) Tegund e) Serial númer 3. Framleiðandi 4. Löggildir aðilar 5. Tilvisun um heildar staðal 6. Aðrir staðlar eða sérstöður 7. Leiðbeiningar um hávaðamengun a) Mældur hávaða styrkur b) Staðfestur hávaða styrkur c) Hávaða breytileiki d) Staðfesting á gæðastöðlum e) Merkingar 8. Gert hjá 9. Dagsetning</p>	